



Sommaire

1	Introduction	2
2	Sécurité	4
3	Description & équipement	13
4	Mise en service	15
5	Avant de prendre la route	16
6	En route.	22
7	Après le voyage.	24
8	Séjourner dans le véhicule	25
9	Repos nocturne.	53
10	Alimentation électrique	56
11	Alimentation en gaz.	64
12	Eau fraîche et eaux usées.	73
13	Chauffage & eau chaude.	79
14	Cuisiner.	95
15	Frigo & comp. congélateur	98
16	Toilettes.	104
17	Camping en hiver	109
18	Mise hors service	113
19	Nettoyage & entretien	117
20	Inspection & Entretien	123
21	Dépannage	127
22	Caractéristiques techniques	145
23	Check-listes	151

1 Introduction

Vous aimeriez découvrir d'autres horizons ? Nous vous aidons à réaliser ce rêve !

Félicitations pour votre nouveau **camping-car ADRIA**.

Nous avons conçu et construit votre véhicule, afin que vous ayez un maximum de plaisir avec votre « domicile mobile ».

1.1 Avant le voyage

- Prenez le temps et lisez cette notice d'utilisation en vous installant sur un des sièges confortables de votre véhicule.
 - Cette notice contient des nouveautés surprenantes, même pour les vieux renards, car l'équipe **ADRIA** chargée de l'étude, ne tolère aucune stagnation technique.
- Veuillez prêter une attention toute particulière au chapitre « Sécurité » (chapitre 2).
 - Dans des situations critiques, votre santé ainsi que celle des personnes qui vous accompagnent peut dépendre de votre degré de familiarisation avec les consignes de sécurité afin de pouvoir réagir correctement le cas échéant.
- Veuillez également observer les notices d'utilisation séparées des équipements optionnels, les modes d'emploi des appareils encastrés et des accessoires.
- Si votre véhicule **ADRIA** est équipé d'accessoires spéciaux (jantes en alu, suspension pneumatique, etc.) veuillez respecter les autorisations exceptionnelles jointes et les obligations y liées.

1.2 Informations relatives à cette notice d'utilisation

- Cette notice d'utilisation est sous réserve de modifications en termes de technique, de forme et d'équipement. Nos véhicules sont perfectionnés en permanence. C'est pourquoi, il n'est pas autorisé de déduire des revendications éventuelles contre **ADRIA** à partir du contenu de cette notice d'utilisation. Cette notice d'utilisation décrit les équipements installés et connus au moment de leur impression. Cette notice d'utilisation s'applique dans la mesure où le véhicule répond à l'équipement y décrit.
- L'équipement (équipement de série, équipement optionnel et accessoires) varie selon les modèles. Dans cette notice d'utilisation, c'est l'équipement installé de série qui est décrit. En plus, vous y trouvez des descriptions de l'équipement spécial ou des accessoires, dans la mesure où ces derniers requièrent des explications. Veuillez également observer les modes d'emplois séparés joints des fabricants des équipements optionnels ou accessoires.
- Toute photocopie, polycopie et traduction intégrale ou partielle de cette notice d'utilisation est interdite sans autorisation explicite d'**ADRIA**.
- **ADRIA** décline toute responsabilité pour des dégâts résultant de la non-observation de cette notice d'utilisation.

© 2017 **ADRIA**

1.3 Garantie, entretien et réparations

- Pour les travaux d'entretien et de réparation, ainsi que pour toutes questions spécifiques, adressez-vous à votre concessionnaire **ADRIA**.
 - Les personnes travaillant dans ces garages spécialisés autorisés auront le plaisir de vous assister par tous les moyens.
 - Seules les pièces d'origine garantissent la qualité et la disponibilité de votre véhicule.
 - Si les travaux d'entretien sont négligés ou réalisés incorrectement, nous ne pourrions malheureusement pas remplir nos obligations de garantie.
- Complétez les données suivantes relatives à votre véhicule.
 - Celles-ci sont très importantes pour toutes questions relatives au pilotage et à la commande de pièces de rechange d'origine.
- Vous trouvez les données relatives à votre véhicule sur les plaques signalétiques.

Données relatives au véhicule	
Désignation du modèle :	
Année de construction :	
N° d'identification du véhicule :	-----
Numéro de la cellule :	-----
Numéro de clé de la cellule :	-----

Tab. 1 Données relatives au véhicule

Nous vous souhaitons beaucoup de plaisir avec votre nouveau camping-car **ADRIA**.

La Direction

2 Sécurité

2.1 Consignes de sécurité

Ce paragraphe traite des consignes de sécurité à respecter impérativement lors de l'utilisation du véhicule.



Remarque !

Nous attirons explicitement votre attention sur le fait que nous déclinons toute responsabilité pour des dégâts et dysfonctionnements résultant d'un non-respect de cette notice d'utilisation.

2.1.1 Explication des symboles



Danger !

Type de danger

- ▲ Évitement du danger

Ce symbole signale qu'il y a un **danger imminent** pour la vie et la santé des personnes. Le non-respect de cette consigne de sécurité peut causer des problèmes de santé graves, des blessures graves, voire mortelles.



Avertissement !

Type de danger

- ▲ Évitement du danger

Ce type de consigne de sécurité indique qu'il y a un **danger possible** pour les personnes. Ces indications sont à respecter impérativement pour éviter de mettre en péril la vie de personnes ou causer des dégâts matériels importants.



Attention !

Type de danger

- ▲ Évitement du danger

Ce type de consigne de sécurité indique qu'il y a un **risque potentiel de dégâts matériels**. Ces indications sont à respecter impérativement pour éviter tous dégâts matériels.



Remarque !

Remarque

Des informations de ce type donnent des indications supplémentaires relatives aux **exigences techniques**. Les informations marquées comme telles facilitent le maniement du véhicule pour l'utilisateur.

2.2 Consignes de sécurité générales

- Avant d'entamer le voyage, toujours ranger tous les objets de manière fiable. Fermer correctement toutes les trappes, portes, fenêtres et tous les lanterneaux. Stockez les liquides dans des réservoirs anti-fuites.
- En vous tenant dans le véhicule, gardez toujours les ventilations forcées ainsi que les aérateurs de type champignon ouverts. Ne jamais les couvrir, sinon il y a danger d'asphyxie à cause de la teneur élevée en monoxyde de carbone.
- Toujours respecter et garder les modes d'emplois du véhicule et des appareils encastrés (réchaud, frigo, WC) et des équipements additionnels (p. ex. porte-vélo) à portée de main dans le véhicule.
- Ne jamais laisser les enfants non surveillés dans le véhicule.
- En route, veillez à toujours tenir compte de la hauteur du véhicule.
- En quittant le véhicule, toujours bien fermer les fenêtres, portes et lanterneaux.
- Respecter la hauteur de passage de la porte d'entrée.

2.3 Consignes de sécurité relatives à la participation à la circulation routière

- Le véhicule doit être immatriculé.
- Le conducteur du véhicule doit être en possession d'un permis de conduire réglementaire.
- L'ajout d'accessoires modifie les dimensions, le poids total ainsi que la tenue de route du véhicule. De telles constructions surajoutées sont à entrer partiellement dans le carnet d'immatriculation.
- Lors du chargement du véhicule, veiller à respecter le poids total autorisé et la charge autorisée par essieu (voir carte grise).
- Répartir la charge utile de manière uniforme dans le véhicule (chapitre 5.1).
- Avant d'entamer le voyage, vérifier la pression des pneus et resserrer les boulons de fixation des roues. Après 50 km, contrôler la bonne fixation des boulons des roues. Ensuite, à intervalles réguliers.
- Contrôler le bon fonctionnement des freins, du système de signalisation et de l'éclairage.
- Vider le réservoir des eaux usées.
- Fermer toutes les portes, portes de placards, tous les tiroirs et trappes, ainsi que les fenêtres et lanterneaux. Faire encliqueter le verrouillage de la porte du frigo.
- Ranger de manière fiable la planche de l'évier (équipement spécial), l'échelle du lit surélevé (équipement spécial), la table et/ou les autres équipements non attachés.
- Rentrer ou plier les antennes (accessoire optionnel).
- Éteindre l'éclairage de l'auvent (accessoire optionnel).
- Rentrer la marche d'entrée (équipement spécial).
- Fermer toutes les portes et tous les portillons extérieurs et les verrouiller.
- En hiver, avant d'entamer le voyage, enlever la neige et le givre sur le toit du véhicule.
- Les personnes et animaux domestiques voyageant dans le véhicule
- doivent absolument se tenir sur les sièges équipés de dispositifs de retenue appropriés.

- Les véhicules de 3,5 à 7,5 t ont été conçus pour une vitesse maximale de 100 km/h. Cette vitesse maximale ne peut pas être dépassée, même si à l'étranger des vitesses supérieures sont autorisées.
- En stationnant le véhicule, serrer le frein de stationnement jusqu'à la position extrême possible.
- En stationnant le véhicule sur des pentes, avoir recours aux sabots d'arrêt (accessoire optionnel).
- Faire contrôler et/ou faire réparer l'installation de freinage du véhicule uniquement par du personnel qualifié autorisé.
- En cas de transport du véhicule sur un train auto-couchettes ou camion, le placer uniquement dans le sens de marche du véhicule.

2.3.1 Rouler avec le Van

- Rouler en fonction de votre savoir-faire ; tenir compte des dimensions plus importantes et du poids plus important du véhicule. Vous avez besoin de temps pour vous habituer au véhicule.
- Toujours prendre les virages de manière très large et à vitesse réduite. En raison de la longueur du véhicule, de son essieu en porte-à-faux, le comportement dans les virages est différent de celui d'une voiture particulière.
- Au niveau des entrées et carrefours, l'accélération est inférieure à celle d'une voiture particulière.
- En raison du poids plus important, la distance de freinage du véhicule est nettement supérieure à celle d'une voiture particulière.
- Comme le véhicule est plus haut, attention aux passages sous les portails et arbres le long de la route.
- Pour faire marche arrière, toujours se laisser guider par quelqu'un.
- En raison de la hauteur du véhicule, celui-ci est bien plus sensible aux vents latéraux.

2.4 Contrôles techniques officiels

2.4.1 Inspections principales du camping-car



Remarque !

Respecter les prescriptions en vigueur dans le pays d'immatriculation du véhicule.

2.4.2 Inspection de l'installation gaz

L'installation au gaz liquéfié a été contrôlée par un expert au départ de l'usine. Faire contrôler l'installation gaz tous les 2 ans, ainsi qu'après des modifications et réparations. Ce faisant, demander qu'on procède également à un contrôle de l'étanchéité au gaz. C'est à l'exploitant qu'incombe la responsabilité de faire faire ces contrôles. L'exploitant est à mettre au courant de l'obligation de ces contrôles à la remise du véhicule. L'état réglementaire de l'installation gaz est confirmé par une attestation de contrôle respective et éventuellement (selon les prescriptions nationales) avec une plaquette de contrôle gaz respective.

2.4.3 Accessoires d'urgence à emmener impérativement

Les accessoires d'urgence (accessoire optionnel) sont à emmener en permanence dans tous les véhicules :

- Trousse de premier secours
- Triangle de présignalisation
- Dans les véhicules supérieurs à 3,5t, il faut en plus emmener un feu de détresse.
- Il est recommandé d'emmener un gilet de sécurité par passager dans tous les véhicules.

Les réglementations en vigueur dans le pays respectif sont à respecter. Pour toutes informations supplémentaires, s'adresser à l'automobile-club dans le pays respectif.

2.5 Consignes de sécurité relatives à l'installation gaz



Danger !

Intoxication par le gaz

- ▲ En cas d'odeur de gaz ou de crainte de fuite de gaz, il faut immédiatement prendre les mesures suivantes !
 - Évacuer la zone dangereuse !
 - Fermer la vanne de sectionnement sur la bouteille de gaz !
 - Éviter les sources d'allumage et les feux nus. Ne pas fumer !
 - Bien aérer les pièces !
 - Prévenir le gardien du camping et éventuellement, les pompiers !



Danger !

Danger d'explosion

- ▲ Il est interdit de faire fonctionner des appareils à gaz en faisant le plein à une station-service, sur les ferries et dans les garages.
 - Fermer toutes les soupapes à fermeture instantanée et la valve sur la bouteille de gaz.



Danger !

Danger d'asphyxie

- ▲ Afin de garantir un échange d'air continu dans le véhicule, il ne faut jamais couvrir les ventilations forcées dans les lanterneaux et au niveau du plancher, ainsi que les aérateurs du type champignon. **Attention !** Neige en hiver !



Avertissement !

Dommages corporels ou dégâts matériels

- ▲ Les appareils additionnels fonctionnant au gaz, installés ultérieurement, doivent avoir été dimensionnés pour une pression de service de 30 mbars.
- ▲ L'installation au gaz liquéfié a été contrôlée par un expert au départ de l'usine.
 - Faites contrôler l'installation gaz tous les 2 ans, ainsi qu'après des modifications et réparations (chapitre 2.4.2).
 - Des installations et modifications sur l'installation gaz peuvent uniquement être effectuées par du personnel qualifié autorisé.
- ▲ L'installation gaz peut uniquement être remise en service après avoir été contrôlée par un expert !

2.5.1 Réchaud à gaz



Danger !

Danger d'asphyxie

- ▲ En utilisant normalement le réchaud à gaz, il y a danger de mort imminent en raison d'un manque d'oxygène et de la formation de monoxyde de carbone (CO) qui lui est inodore et toxique !
- ▲ Lorsque vous utilisez le réchaud à gaz, toujours veiller à garantir une bonne ventilation. Toujours garder une fenêtre, un lanterneau ou la porte ouvert.
- ▲ Ne jamais utiliser le réchaud à gaz comme chauffage.



Danger !

Risque d'intoxication

- ▲ Si la flamme du réchaud s'éteint, du gaz imbrûlé s'échappe jusqu'à réaction du coupe-gaz et forme ensemble avec l'oxygène un mélange explosif à l'intérieur du véhicule !
- ▲ En cuisinant, observer les flammes !
- ▲ Une fois la cuisson terminée, fermer la soupape à fermeture instantanée respective.

2.5.2 Coffre à gaz

A contrôler avant chaque utilisation du gaz :

- Les bouteilles à gaz peuvent uniquement être stockées dans le coffre à gaz. Les placer verticalement et les amarrer pour éviter qu'elles ne puissent bouger.
- Le coffre à gaz doit être étanché à l'égard de l'intérieur du véhicule et doit avoir un orifice de ventilation au fond ou à proximité de celui-ci. Cet orifice de ventilation doit avoir une section minimale de 100 cm² et ne peut jamais être couvert.
- Utiliser uniquement des manostats avec soupapes de sécurité ! D'autres régulateurs ne sont pas autorisés !
- Raccorder le régulateur à la bouteille de gaz à la main. Les raccords à vis au régulateur à gaz ont le filet à gauche. Ne pas avoir recours à des outils, des clés ou des pinces.
- Exception : les flexibles haute pression de la Truma SecuMotion/MonoControl CS (équipement optionnel) sont à serrer avec la clé en plastique jointe.

- En cas de températures inférieures à 5°C, avoir recours à une installation de dégivrage pour régulateurs.
- Ne pas exploiter ou stocker des appareils sous tension (batteries par ex.) ou sources d'allumage dans le coffre à gaz.
- Les câbles électriques peuvent uniquement être guidés à travers le coffre à gaz s'ils sont isolés. Ils ne peuvent pas être connectés à des bornes. Faire effectuer ce travail par un garage agréé.
- Le coffre à gaz ne peut pas être utilisé comme rangement.
- Sécuriser le coffre à gaz pour empêcher tout accès non autorisé.

2.5.3 Appareils à gaz (généralités)

A respecter lorsque vous utilisez l'installation gaz

- Les régulateurs et les conduits d'évacuation doivent être vérifiés tous les deux ans dans un atelier **ADRIA** agréé.
- La conduite d'évacuation du gaz doit être raccordée de manière étanche et fixe, aussi bien au chauffage à gaz qu'à la cheminée. La conduite d'évacuation ne peut pas être endommagée.
- Le système d'échappement du chauffage à gaz est à monter de manière ascendante sur toute la longueur et à fixer au moyen de colliers. Le cas échéant, monter des supports pour tuyaux d'échappement.
- Avant la mise en marche du chauffage à gaz, dégager la saleté et la neige de la cheminée et des admissions de l'air de combustion. Ceci évite une teneur trop élevée de monoxyde de carbone inadmissible dans les gaz d'échappement.
- Il est interdit d'utiliser des radiateurs rayonnants et des appareils qui prélèvent l'air de combustion à l'intérieur du véhicule pour chauffer le véhicule !
- Sur les appareils à gaz qu'on allume en appuyant sur un bouton (réchaud à gaz par ex.), il faut que ce dernier retourne automatiquement après l'avoir relâché.
- Si pendant le voyage il n'y a pas de consommateurs en service, la vanne de sectionnement des bouteilles à gaz **doit** être fermée..
- Si des appareils fonctionnant au gaz ne sont pas utilisés, fermer la soupape à fermeture instantanée.
- Si le véhicule n'est pas utilisé pendant un temps prolongé, fermer la vanne de sectionnement sur la bouteille à gaz.
- Pour l'installation gaz, utiliser uniquement du propane, du butane ou un mélange des deux gaz. Le propane est gazéifiable jusqu'à -32 C° ; le butane uniquement jusqu'à 0 C° environ.
- Il est interdit de faire marcher des appareils au gaz en faisant le plein à une station d'essence, dans un garage ou sur un ferry.
- A l'étranger, il faut respecter les prescriptions respectives en vigueur !

2.6 Consignes de sécurité relatives à l'installation électrique

A respecter lorsque vous utilisez l'installation électrique

- Les installations et les modifications supplémentaires du système électrique ne doivent être effectuées que par du personnel qualifié d'un garage agréé **ADRIA**.
- Avant d'entamer des travaux sur l'installation électrique, mettre tous les appareils et toutes les lampes hors tension, déconnecter la batterie et séparer le câble d'alimentation électrique 230 V du réseau.
- Les fusibles défectueux peuvent uniquement être remplacés lorsque la cause du dysfonctionnement est connue et a été supprimée. Utiliser uniquement des fusibles d'origine avec les valeurs indiquées dans le mode d'emploi du fabricant respectif.
- Ne jamais ponter les fusibles ou les réparer.

2.6.1 Consignes de sécurité relatives au groupe électrogène de secours (accessoire spécial)

A respecter en utilisant le groupe électrogène de secours :

- Pour éviter une détérioration des appareils électriques et du système électrique, il faut absolument éviter les fluctuations de tension causées par un groupe électrogène de secours.
- Nous recommandons d'installer un contrôleur de tension.

Pour plus d'informations, consulter le mode d'emploi séparé du fabricant.

2.7 Protection contre l'incendie

2.7.1 Protection contre l'incendie (généralités)



Danger !

Risque d'incendie

- ▲ Les travaux d'entretien et de transformation sur l'installation gaz et sur le système électrique peuvent uniquement être effectués par du personnel qualifié autorisé.
- ▲ Ne jamais laisser les enfants non surveillés dans le véhicule.
- ▲ Ne pas utiliser d'appareils de cuisson ou de chauffage portables.
- ▲ Écarter les matières combustibles des appareils de cuisson et de chauffage.
- ▲ Informer les autres personnes de l'emplacement et de la commande des sorties de secours du véhicule.
- ▲ Toujours garder les issues de secours dégagées.
- ▲ Uniquement vider les cendriers dans la poubelle lorsque les cendres sont froides.
- ▲ Lorsque des agents lumineux sont allumés, respecter une distance de sécurité de 30 cm min. avec les objets combustibles.



Remarque !

Toujours emmener un extincteur à poudre (accessoire optionnel) de 1 kg minimum dans le véhicule.

- Placer les extincteurs à un endroit bien accessible.
- Lire soigneusement le mode d'emploi et toujours le tenir à portée de main.
- L'extincteur est à faire contrôler régulièrement par du personnel qualifié. Respecter le label de contrôle.

2.7.2 Comportement en cas d'incendie

Comportement à adopter

- Évacuer tous les passagers du véhicule.
- Fermer la vanne de sectionnement de la bouteille à gaz.
- Mettre l'alimentation électrique hors tension, déconnecter le véhicule du réseau.
- Appeler les pompiers ; donner l'alarme.
- Lutter contre le feu (si possible bien sûr).

2.8 Consignes de sécurité relatives au toit



Avertissement !

Risque d'encourir des blessures et détérioration du toit du véhicule

- Il est interdit de marcher sur le toit du Van.
- Enlever la neige et la glace du toit et des lanterneaux
- . Pour ce faire, utiliser une échelle que vous poserez contre le bord du toit.

2.9 Consignes de sécurité relatives aux systèmes de support arrière (accessoire optionnel)



Avertissement !

Risque d'encourir des blessures et de détérioration du véhicule

- ▲ Lors du montage d'un système de support arrière, respecter les prescriptions légales.
- ▲ Lorsque l'éclairage arrière du véhicule est couvert, il faut mettre en place un deuxième éclairage.
- ▲ Ne pas dépasser la force portante admissible du support arrière.
- ▲ La charge ne peut en aucun cas saillir plus de 40 cm sur les côtés. Des objets pointus ou à arêtes tranchantes ne peuvent pas saillir.
- ▲ La charge est à ranger de manière sûre et à sécuriser pour l'empêcher de tomber pendant le voyage.
- ▲ En montant un support arrière, la répartition de la charge du véhicule ainsi que le comportement au freinage et la conduite sont modifiés.



Remarque !

Seul un garage spécialisé est autorisé à monter un support arrière. Votre concessionnaire **ADRIA** aura le plaisir de vous conseiller.

2.10 Consignes relatives à la protection de l'environnement

A toujours respecter pour protéger l'environnement

- Toujours couper le moteur lorsque le véhicule est à l'arrêt. La température de service est atteinte le plus rapidement en roulant.
- Ne **jamais** évacuer les eaux usées de tous types et les immondices en pleine nature.
- Uniquement vidanger les eaux usées et les cassettes WC sur les stations de vidange spécialement référencées. On trouve des stations de vidange sur les campings. Pour de plus amples informations, s'adresser aux communes et aux municipalités.
- Pour le WC, utiliser des additifs chimiques non polluants.
- Trier les ordures ménagères et amener les déchets triés aux points de recyclage respectifs.
- En cas de séjour prolongé dans des villes ou villages, toujours se rendre sur les parkings spéciaux camping-cars. S'informer sur les parkings et campings avant d'entamer le voyage.
- Toujours recueillir les huiles usées, lubrifiants et détergents dans des récipients appropriés et les éliminer correctement.

2.11 Élimination/Mise à la ferraille du véhicule



Remarque !

- Le véhicule peut uniquement être éliminé/mis à la ferraille par des entreprises spécialisées autorisées.
- Lors de l'élimination ou de la mise à la ferraille du véhicule, il convient de respecter les réglementations et directives nationales et régionales en vigueur.

3 Description & équipement

3.1 À propos de cette notice d'utilisation

Sur les graphiques relatifs aux explications de l'équipement, les « flèches noires » signalent toujours la désactivation ou bien la fermeture d'un élément de l'équipement et les « flèches blanches » l'activation ou l'ouverture.

3.2 Structure

La structure du véhicule comporte :

- Enveloppe extérieure : tôle d'acier
- Isolation : X-Trem/styrofoam/laine de fibres écologique
- Paroi intérieure : contreplaqué

Pour améliorer la sécurité sur la route, un 3ème feu d'arrêt est monté dans la zone supérieure arrière.

3.3 Coffre à gaz

Le coffre à gaz verrouillable est étanché à l'égard de l'intérieur (chapitre 11.2).

3.4 Aménagement intérieur

Tous les meubles sont en matériaux haut de gamme et fixés solidement. Il y a suffisamment de rangements au niveau de la dinette et à la cuisine.

Tous les portillons, portes de placards et tiroirs sont équipés de serrures et ferrures sûres empêchant toute ouverture non-intentionnée.

Les surfaces des meubles sont faciles à entretenir avec des produits standards (chapitre 19.2).

Selon le modèle, chaque véhicule est équipé de lits fixes et/ou de canapés qui se transforment en lit en un tour de main (chapitre 9).

3.5 Cuisine

La cuisine comprend un réchaud, un évier et un frigo avec compartiment congélateur.

Il y a suffisamment de déposes et de rangements de disponibles.

3.6 Bloc sanitaire

Selon le modèle, le véhicule est équipé d'un bloc sanitaire avec toilettes (chapitre 16) et d'un lavabo et d'un bac à douche. Pour prendre une douche, il faut absolument fermer le rideau.

3.7 Chauffage

Le véhicule est équipé d'un chauffage avec un ventilateur à air pulsé ou un chauffage à l'eau chaude (chapitre 13). Selon l'équipement, le véhicule peut être équipé d'un chauffe-eau séparé.

3.8 Eau fraîche et eaux usées

Le véhicule est équipé d'un réservoir d'eau fraîche et d'un réservoir des eaux usées (chapitre 12).

4 Mise en service

4.1 Immatriculation du véhicule

Avant d'entamer le premier voyage, il faut faire immatriculer le véhicule et le pourvoir d'une plaque d'immatriculation selon les directives nationales. Les véhicules peuvent uniquement participer à la circulation routière avec une assurance valable. Pour le véhicule, une réception CE est requise.

4.2 Première mise en service



Avertissement !

Les consignes de sécurité sont à respecter absolument

- ▲ Avant la mise en service du véhicule, lire attentivement les consignes de sécurité (chapitre 2.1) et les observer.
- ▲ La couverture d'assurance et les droits éventuels à la garantie du fabricant prennent fin si les consignes de sécurité ne sont pas respectées.



Avertissement !

Risque d'accident

- ▲ Après les 50 premiers kilomètres, resserrer les écrous de fixation des roues. Ensuite, contrôler la bonne fixation à intervalles réguliers.
- ▲ Avant chaque voyage, contrôler la pression des pneus.

A respecter lors de la première mise en service

- Il faut se familiariser avec le véhicule avant d'entamer le premier voyage.
- En faisant une petite excursion d'un weekend, familiarisez-vous avec les caractéristiques de conduite et les dimensions de votre véhicule.
- Au début, rouler lentement et prudemment.

5 Avant de prendre la route

5.1 Charger le véhicule



Avertissement !

Risque d'encourir des blessures et de provoquer des dégâts importants sur le véhicule

- ▲ Lorsqu'un pneu éclate, il y a risque de perte de contrôle sur le véhicule.
- ▲ Ne pas dépasser le poids total admissible du véhicule.
- ▲ Contrôler régulièrement la pression des pneus (chapitre Tab. 29). Une pression de pneus trop faible peut se traduire par l'éclatement d'un pneu.



Avertissement !

Risque de surcharge

- ▲ Il est interdit de dépasser le poids total autorisé indiqué dans les papiers du véhicule. Une surcharge du véhicule peut se traduire par l'éclatement d'un pneu.
- ▲ Dans ces cas, la garantie du fabricant et la couverture d'assurance prennent fin.

Lors du chargement du véhicule, respecter ce qui suit :

- Poids à vide = poids en état de marche selon la norme EN 1646-2 (chapitre 22.2).
- Les équipements additionnels installés au départ de l'usine et les options augmentent le poids à vide et diminuent la charge utile du véhicule.
- Déterminer la charge utile maximale selon la carte grise et la liste au chapitre « Caractéristiques techniques » (chapitre 22.2).
- La charge utile se réfère à toutes les autres personnes et les bagages.
- Pour l'équipement de série, le toit et la zone arrière ne peuvent pas être chargées depuis l'extérieur.
 - Ne jamais dépasser une hauteur de 4 m et une largeur de 2,55 m en tenant compte des constructions surajoutées.
 - Les charges sur le toit et à l'arrière sont à sécuriser de manière à ce qu'elles ne glissent pas, soient à l'abri du vent et aérodynamiques. Ne pas utiliser d'extenseurs en caoutchouc !
- Pour ne pas mettre en péril les autres usagers de la route, aucun objet ne peut saillir sur les côtés ou vers l'arrière au-dessus de la silhouette du véhicule.
 - Ne pas surcharger le véhicule. Pour les indications et les tableaux des poids, voir le chapitre 22.2 et la carte grise.
- Respecter la répartition correcte de la charge par essieu. La charge par essieu a une influence directe sur la tenue de route et l'usure des pneus. Respecter les charges maximales par essieu (voir carte grise).
- Charger le véhicule uniformément à droite et à gauche. Les caractéristiques de conduite se détériorent lorsque la charge n'est pas répartie uniformément.
- Toujours stocker les objets lourds (boîtes de conserves, couverts, vaisselle, etc.) dans les rangements inférieurs et les sécuriser pour les empêcher de glisser.

- Les objets légers comme les vêtements sont à ranger dans les rangements supérieurs ou dans les coffres des sièges.
- Stocker les liquides dans des récipients anti-fuites dans les rangements inférieurs.
- Maximum 2-3 vélos (max. 50 kg) peuvent être fixés sur le porte-vélos (accessoire spécial).



Remarque !

Avant de prendre la route, peser le véhicule complétement chargé sur une balance publique.

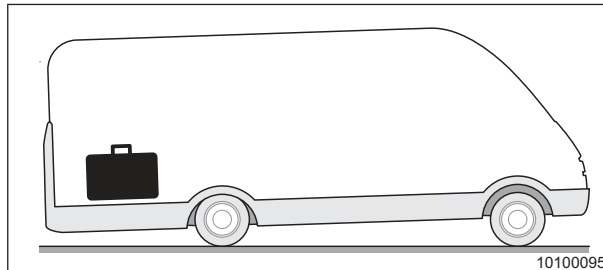

Photo 1 Véhicule chargé incorrectement

VÉHICULE CHARGÉ INCORRECTEMENT !

- Ne pas ranger les objets lourds comme sur la figure (Photo 1).
- Si la charge n'est pas répartie uniformément, ceci peut se traduire par une instabilité du véhicule, une perte de contrôle ou un accident.

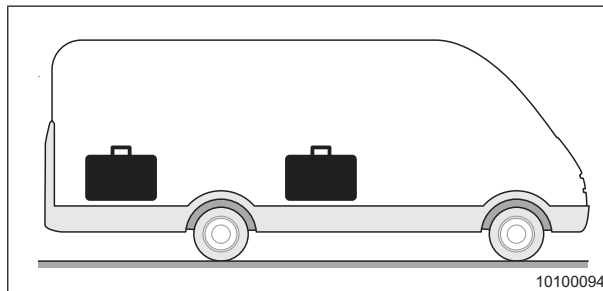

Photo 2 Chargez le véhicule correctement

VÉHICULE CHARGÉ CORRECTEMENT !

- Si possible, placer des objets entre les essieux.
- Ranger les objets lourds en bas.
- Ranger les objets légers en haut.



Remarque !

En cas de montage de supports arrière, veuillez noter que :

- la charge doit être fixée et sécurisée correctement ;
- la force portante admissible du véhicule et de l'essieu/des essieux doit être observée ;
- la répartition de la charge sur les essieux est modifiée ;
- le comportement à la conduite et au freinage du véhicule est modifié ;
- la longueur totale du véhicule est modifiée.

5.2 Clé de rechange

Pour se procurer une clé de rechange, les indications suivantes sont nécessaires :

Clé pour	Indications nécessaires	A se procurer chez
Châssis porteur	<ul style="list-style-type: none"> N° d'identification du véhicule Carte grise évent. carte-code 	Garage de service du fabricant du châssis porteur
Cellule (portes et portillons)	<ul style="list-style-type: none"> Carte grise Numéro de clé 	Point de service ADRIA

Tab. 2 Clé de rechange

5.3 Contrôle général avant d'entamer le voyage



Avertissement !

Risque et détérioration dus à une charge fixée incorrectement

- ▲ Après quelques kilomètres, contrôler de nouveau si la charge utile dans le véhicule est bien rangée et qu'elle ne risque pas de glisser.



Attention !

Détériorations suite à des objets rangés de manière non fiable.

- ▲ Des ustensiles non fixes comme les planches à découper et les égouttoirs sont à ranger de manière fiable pendant le voyage.

Avant d'entamer le voyage, vérifier sur les listes de contrôle (chapitre 23).

5.4 Système de fixation ISOFIX pour les sièges pour enfants

Selon le modèle, certains véhicules sont équipés d'un système de fixation pour sièges pour enfants ISOFIX.

Choisir le siège pour enfants approprié selon le tableau (Tab. 3) ci-après.

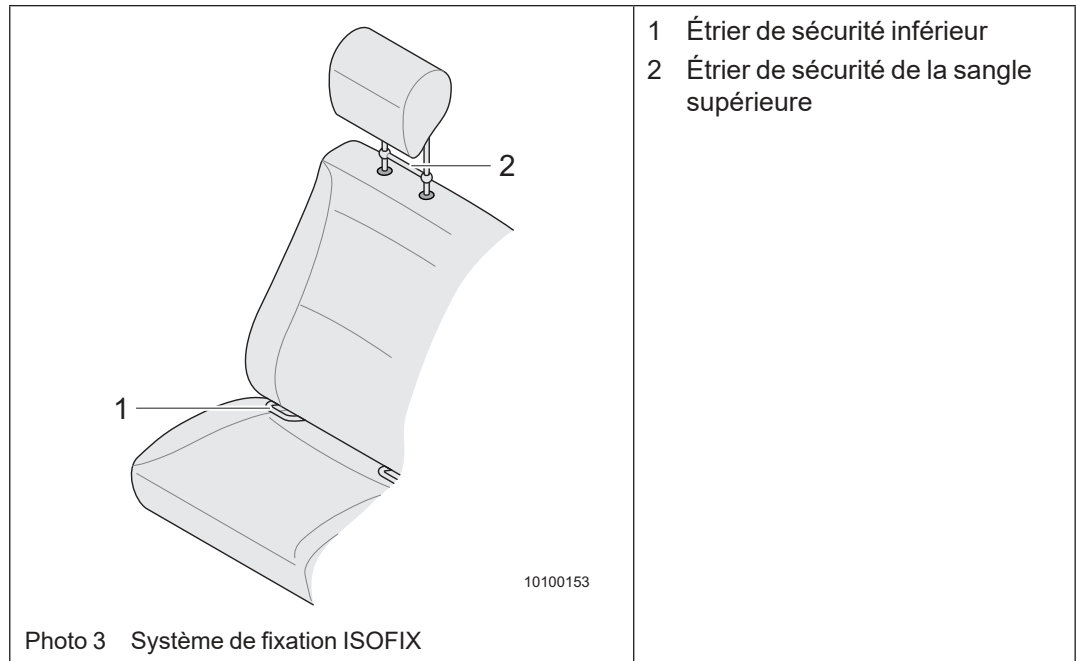

Fixer le siège pour enfants :

- ➔ Faire encliqueter les bras de verrouillage du siège pour enfants dans l'étrier de sécurité (Photo 3/1).
- ➔ Fixer la sangle supérieure à l'étrier de sécurité sur l'appui-tête (Photo 3/2).

	Pour enfants de ...		
	Poids	Âge (approx.)	Taille (approx.)
Groupes labellisés			
Groupe 0	> 0 à 10 kg	Naissance à 1 an	jusqu'à 75 cm
Groupe I	> 9 à 18 kg	1 à 4,5 ans	75 à 100 cm
Groupe II	15 à 25 kg	3,5 à 7 ans	jusqu'à 125 cm
Groupe III	25 à 36 kg	7 à 12 ans	jusqu'à 150 cm
Sièges évolutifs			
Groupe 0+	> 0 à 13 kg	Naissance à 2 ans	jusqu'à 90 cm
Groupe 0/I	> 0 à 18 kg	Naissance à 5 ans	jusqu'à 100 cm
Groupe I/II	> 9 à 25 kg	1 à 7 ans	72 à 125 cm
Groupe I/II/III	> 9 à 36 kg	1 à 12 ans	75 à 150 cm
Groupe II/III	> 15 à 36 kg	3,5 à 12 ans	95 à 150 cm

Taille, âge et poids :

Le groupe labellisé détermine uniquement le poids. L'âge et la stature sont des valeurs indicatives. La taille et la corpulence des enfants peuvent différer fortement, même s'ils ont le même âge. Ce qui est important, c'est que le siège pour enfants soit adapté à votre enfant.

Tab. 3

Tableau des valeurs de référence ISOFIX

5.5 Bandages



Avertissement !

Risque d'encourir des blessures et de provoquer des dégâts importants sur le véhicule

- ▲ Lorsqu'un pneu éclate, il y a risque de perte de contrôle sur le véhicule.
 - Contrôler régulièrement la pression des pneus (voir Tab. 29 au chapitre 22.1).
 - Contrôler régulièrement les pneus quant à des dommages éventuels.
 - Observer la profondeur de sculpture minimale. Toujours respecter les prescriptions en vigueur dans le pays respectif.
- Contrôler régulièrement la pression des pneus lorsque ceux-ci sont encore froids. S'il y a lieu la corriger. Ne pas oublier la roue de réserve (équipement optionnel).
 - Si la pression est trop faible, les pneus chauffent, ce qui entraîne leur éclatement en cas de vitesse trop élevée.
- Contrôler régulièrement les pneus quant à une usure régulière et à des détériorations éventuelles (corps étrangers pénétrés, incisions, fissures et bosses dans la paroi latérale par ex.). Toujours faire réparer les dégâts par un expert.
- Contrôler régulièrement la profondeur de sculpture.
 - Une profondeur de sculpture trop faible augmente le risque d'aquaplaning.
 - Observer la profondeur de sculpture minimale. Les prescriptions en vigueur dans le pays respectif sont à respecter. Nous recommandons de remplacer les pneus à partir d'une profondeur de sculpture de 4 mm.
- Toujours utiliser des pneus de même type, de même marque et de même modèle (pneus d'hiver ou d'été). Contrôler la roue de réserve (voir tableau 33 au chapitre 22.2).
- Contrôler régulièrement la bonne fixation des écrous et des boulons des roues.
- En cas de mise hors service prolongée du véhicule, éviter les pneus crevés dus à une immobilisation trop longue.
 - Soulager les roues en soulevant le véhicule avec un cric.
 - Déplacer le véhicule toutes les 4 semaines afin de modifier la position des roues et pour éviter que les pneus soient toujours sollicités aux mêmes points.
 - Augmenter la pression des pneus de 0,3 bars à l'égard de la pression de pneus prescrite.
- N'enjamber les arêtes de trottoir que lentement et si possible en angle obtus. Éviter de rouler sur des bordures de trottoir raides et à arêtes vives.
 - Le fait de heurter violemment ou en angle aigu les bordures de trottoir ou de rouler sur des objets à arêtes vives comme des pierres, etc. peut endommager les pneus.
- Rouler lentement sur les plaques d'égouts saillantes.
- Le fait de corriger la pression des pneus n'a aucune influence sur les dégâts cachés sur les pneus.
- Ne pas utiliser des pneus d'occasion.
 - Les pneus vieillissent, même si on ne roule pas ou peu.
 - Il est recommandé de remplacer les pneus du véhicule tous les 6 ans, roue de réserve compris. Si la profondeur de sculpture est atteinte plus tôt, il faut les remplacer plus fréquemment.

5.6 Éclairage électrique

Avant de prendre la route, vérifier si tous les dispositifs d'éclairage à l'intérieur et à l'extérieur du véhicule fonctionnent impeccablement et remplacer les ampoules défectueuses.

Il faut se familiariser avec le remplacement des ampoules (chapitre 21) avant de prendre la route.

6 En route



Danger !

Selon le véhicule il y a risque d'encourir des blessures au niveau de la banquette arrière coulissante

→ Glisser la banquette arrière en position initiale et la verrouiller.



Attention !

Risque d'encourir des blessures et risque de détérioration du véhicule

- ▲ Toujours tenir compte des dimensions du véhicule lors de manœuvres dans les passages, sur les ponts, dans les tunnels et lorsque des branches surplombent la route.
- ▲ Pour les dimensions du véhicule, consulter les papiers du véhicule.
- ▲ Les constructions surajoutées et les superstructures modifient le poids et les dimensions du véhicule.
- ▲ Les véhicules de 3,5 à 7,5 t ont été conçus pour une vitesse maximale de 100 km/h. Cette vitesse maximale ne peut pas être dépassée, même si à l'étranger des vitesses supérieures sont autorisées.



Remarque !

- En Allemagne, en route, les personnes et les animaux domestiques accompagnant doivent se tenir sur des sièges équipés de dispositif de retenue appropriés.
- Pendant le voyage, il est interdit de se tenir sur les lits ou dans le cabinet de toilettes.

A respecter en route :

- Entamer le voyage à vitesse réduite et contrôler le bon fonctionnement de l'installation de freinage et le comportement au freinage (stabilité de trajectoire, etc.) en freinant brièvement.
- Adapter votre mode de conduite à la taille du véhicule. Conduire plein d'égard et de manière prévoyante.
- Conduire lentement sur les routes en mauvais état.
- Descendre les montagnes à la même vitesse que vous les remonter.
- Passer les vitesses à temps.
- Éviter de freiner brusquement.
- Éviter de conduire par à-coups. Ceci pourrait faire dérapier le véhicule.
- En passant sur des ponts, tenir compte des vents latéraux. En raison de la taille et de la hauteur du véhicule, celui-ci est plus sensible aux vents latéraux qu'une voiture particulière.
- En dépassant les camions à remorques, le véhicule peut se voir entraîné dans un remous. On peut y remédier en redressant légèrement le véhicule.
- Ne pas sous-estimer la longueur du véhicule.

- En s'engageant dans une rue et en prenant les virages, tenir compte du rayon de virage plus grand du véhicule.
- La distance de freinage d'un véhicule est bien plus longue que celle d'une voiture particulière. Augmenter la distance de sécurité en conséquence.
- Pour faire marche arrière, se laisser guider, car les rétroviseurs extérieurs représentent parfois les distances de manière distordue.
- Toujours couper toutes les « sources d'ignition » aux stations à essence ou dans les garages (également le frigo ou le chauffage s'ils fonctionnent au gaz).

7 Après le voyage

7.1 Exigences requises à l'emplacement

Le sol à l'emplacement doit être plan et ferme.

7.2 Mise en place du véhicule

Pour réaliser les travaux suivants, deux personnes sont nécessaires.

Aligner le véhicule

- En le manœuvrant, aligner le véhicule sur un terrain nivelé dans le sens de conduite.
- Aligner le véhicule sur un terrain nivelé, transversalement au sens de conduite.
 - S'il y a suffisamment de place, déplacer le véhicule jusqu'à ce que vous ayez trouvé un endroit nivelé.
 - Si ceci n'est pas possible, placer des prolongateurs de rampe (accessoire optionnel) sous les roues respectives.
- Serrer le frein de stationnement jusqu'en butée et passer en première vitesse.
- Toujours sécuriser le véhicule avec les sabots (accessoire optionnel) pour l'empêcher de se déplacer.

7.2.1 Raccordement électrique

Si sur le site d'emplacement, une alimentation 230 V est disponible, vous pouvez brancher les appareils électriques à cette alimentation (chapitre 10.1.1).

Respecter la protection par fusibles de la tension d'alimentation.

Tous les véhicules sont équipés d'une batterie cellule additionnelle pour l'alimentation 12 V des consommateurs électriques, tels que l'éclairage, la TV, la pompe à eau, etc. L'alimentation 12 V est activée sur le panneau de contrôle et de commande (chapitre 8.7).

8 Séjourner dans le véhicule

8.1 Porte coulissante



Remarque !

Sur tous les modèles Van, la serrure de la porte de cellule est connectée au verrouillage central du véhicule.



Avertissement !

Risque d'encourir des blessures

- ▲ Veiller à ne jamais blesser des personnes ou des animaux et à ne pas endommager des objets lors de l'ouverture ou de la fermeture de la porte.
- ▲ Ouvrir et fermer la porte uniquement à l'aide des poignées.
- ▲ La porte coulissante doit toujours être complètement ouverte et encliquetée, en particulier lorsque le véhicule est stationné sur une pente.
- ▲ La porte coulissante doit être fermée et verrouillée lorsqu'on roule ou lorsque le véhicule est déplacé.



Attention !

Risque d'encourir des blessures

- ▲ Avant d'actionner la porte coulissante il faut toujours vérifier à ce que la porte coulissante et la fenêtre derrière la porte coulissante (accessoire spécial) soient fermées et verrouillées.
- ▲ Avant de fermer la porte coulissante, ouvrir complètement la porte moustiquaire (équipement spécial).

8.1.1 Ouvrir/fermer la porte coulissante depuis l'extérieur

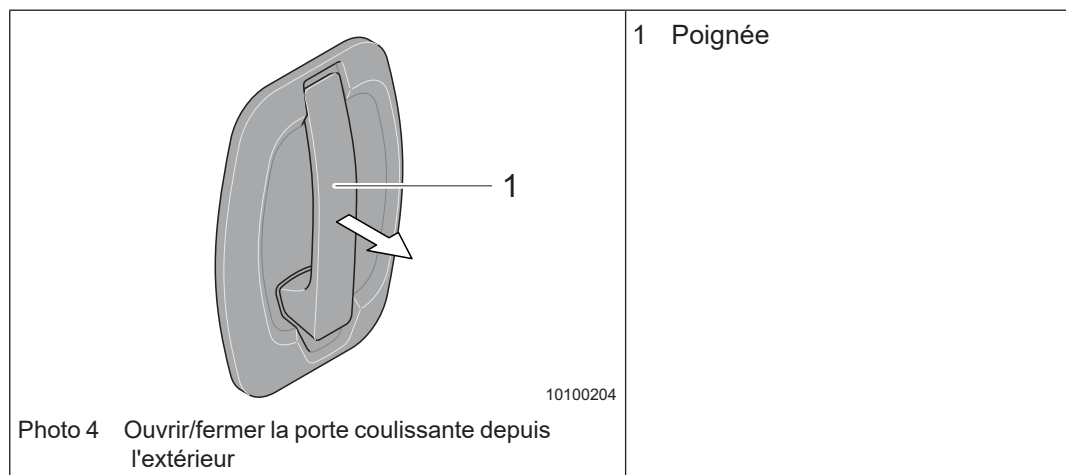

Ouvrir la porte coulissante

- ➔ Déverrouiller le verrou au moyen de la télécommande
- ➔ Pour ouvrir la porte, tirer sur la poignée (Photo 4/1).
- ➔ Glisser la porte vers l'arrière jusqu'à la position d'encliquetage.

Fermer la porte coulissante

- ➔ Tirer sur la poignée (Photo 4/1) et pousser la porte en direction de la fermeture.
- ➔ Tirer la porte vers l'avant jusqu'à ce qu'elle soit complètement fermée.

8.1.2 Ouvrir/fermer la porte coulissante depuis l'intérieur

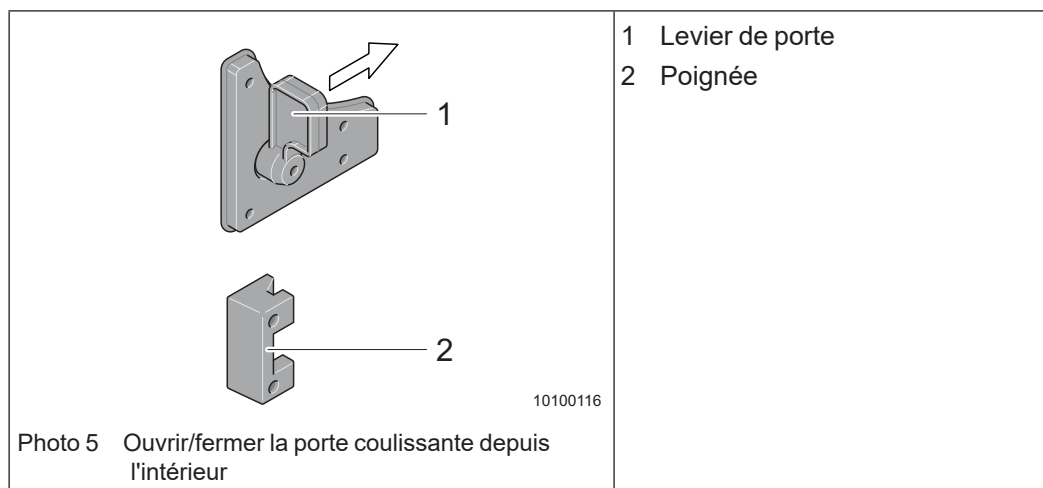

Ouvrir la porte coulissante

- ➔ Tirer le levier de la porte (Photo 5/1) vers l'arrière et ouvrir la porte jusqu'à la position d'encliquetage.

Fermer la porte coulissante

- ➔ Faire coulisser la porte au moyen de la poignée (Photo 5/2) jusqu'à ce qu'elle encliquette automatiquement.

8.1.3 Fonction d'arrêt de la porte coulissante (équipement spécial)

Certains modèles disposent à titre optionnel d'une porte coulissante avec fonction d'arrêt. La porte encliquette en position mi-ouverte.

- ➔ Tirer de nouveau sur la poignée (Photo 4/2) ou le levier de porte (Photo 5/1) pour déverrouiller la fonction d'arrêt.

8.1.4 Porte coulissante électrique

Certains modèles disposent à titre optionnel d'une porte coulissante à actionnement électrique.

Ouvrir la porte coulissante

- ➔ Tirer sur la poignée de la porte (Photo 4/1) ou actionner la poignée (Photo 5/1) et la maintenir dans cette position.
- ➔ La porte coulissante s'ouvre automatiquement et s'arrête en position extrême.

Fermer la porte coulissante

- ➔ Tirer sur la poignée de la porte (Photo 4/1) ou actionner la poignée (Photo 5/1) et la maintenir dans cette position.
- ➔ La porte coulissante se ferme automatiquement et s'arrête en position extrême.



Remarque !

Si des objets se trouvent dans la zone de fermeture de la porte, un dispositif de sécurité arrête automatiquement le processus de fermeture.

8.1.5 Porte moustiquaire (équipement spécial)

Certains modèles sont équipés d'une porte moustiquaire.



Attention

Endommagement

- ▲ Avant de fermer la porte coulissante, ouvrir complètement la porte moustiquaire (équipement spécial).

	<ol style="list-style-type: none"> 1 Avant de fermer la porte coulissante, ouvrir complètement (à 100%) la porte moustiquaire. 2 La porte moustiquaire doit encliqueter par un « clic » audible. 3 Fermer la porte coulissante. <p>Ne pas fermer la porte coulissante lorsque la porte moustiquaire n'est pas complètement ouverte.</p>

10100128

Photo 6 Ouvrir la porte moustiquaire à 100 %

Ouvrir la porte moustiquaire

- ➔ Saisir la porte moustiquaire au profilé vertical à mi-hauteur.
- ➔ Ouvrir la porte en la faisant glisser prudemment pour éviter tout gauchissement de cette dernière dans les profilés de guidage.

Fermer la porte moustiquaire

- Saisir la porte moustiquaire au profilé vertical à mi-hauteur.
- Ouvrir la porte en la faisant glisser prudemment pour éviter tout gauchissement de cette dernière dans les profilés de guidage.
- Fermer la porte en la faisant glisser jusqu'à ce que le joint brosse soit en contact avec le cadre du véhicule.

8.2 Ventilation et aération du véhicule

**Danger !****Intoxication par le gaz et le monoxyde de carbone.**

- ▲ Toujours maintenir ouvertes les ventilations forcées (au niveau des lanterneaux, du plancher) et les aérateurs de type champignon. Ne jamais les couvrir.

**Attention !****Formation possible de moisissures**

- ▲ Pendant la nuit, du condensât peut se former sous les coussins. Pour sécher les coussins (mousse), les placer debout et bien les laisser aérer.

- Une ventilation et une aération correctes du véhicule sont les meilleures conditions pour garantir une qualité de logement confortable.
- Toute personne dégage par expiration jusqu'à 35 g d'eau par heure. C'est pourquoi la cellule doit être ventilée et aérée selon l'humidité relative de l'air en ouvrant les fenêtres et les lanterneaux.
- Encore davantage d'eau s'évapore en faisant la cuisine et se dégage des vêtements mouillés.
- Lorsque les conditions météorologiques sont extrêmes, du condensât peut se former à l'intérieur du double vitrage en verre acrylique. Quand la température monte, le condensât s'évapore de nouveau et la vitre se dégage.
- Ne pas manipuler les pare-soleil pendant qu'il y a du condensât sur les vitres pour éviter des taches sur le textile des pare-soleil.

Pour de plus amples informations, consulter le chapitre « 17 Wintercamping ».

8.3 Vitre orientable

8.3.1 Généralités

Les vitres orientables du véhicule disposent soit d'un dispositif d'arrêt automatique (la vitre orientable encliquette automatiquement après ouverture dans la position souhaitée), soit on peut les arrêter en continu dans n'importe quelle position d'ouverture grâce à une vis moletée.

Le nombre de positions sur le bord inférieur de la baie peut varier selon la largeur de la vitre.

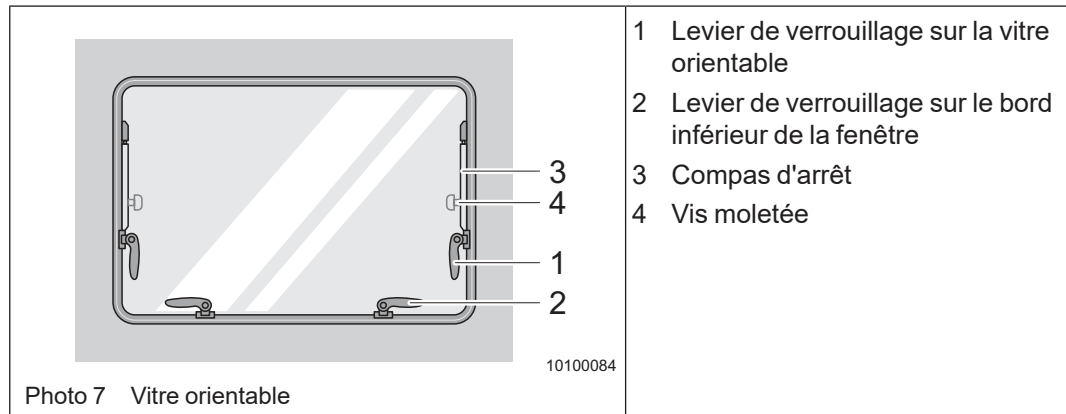

Ouvrir la fenêtre

- Ouvrir d'abord les deux leviers de verrouillage (Photo 7/1) sur les compas d'arrêt (Photo 7/3).
- Ensuite, fermer les leviers de verrouillage (Photo 7/2) sur le bord inférieur de la fenêtre.
- Pousser la fenêtre vers l'extérieur jusqu'à l'ouverture souhaitée.
- Fenêtre avec vis moletée : une fois le degré d'ouverture souhaité atteint, serrer à fond la/les vis moletée(s) (Photo 7/4) sur le compas d'arrêt dans le sens horaire.

Fermer la fenêtre

- Fenêtre avec vis moletée : tenir l'encadrement avec une main et desserrer la/les vis moletée(s) (Photo 7/4) dans le sens anti-horaire, jusqu'à ce que l'encadrement soit légèrement mobile.
- Vitres avec compas d'arrêt automatiques : Ouvrir la fenêtre jusqu'à ce que l'arrêt soit débloqué.
- Fermer d'abord les leviers de verrouillage sur le bord inférieur de la fenêtre.
- Ensuite, fermer les leviers de verrouillage sur les compas d'arrêt.

8.3.2 Ouvrir/fermer les fenêtres

Pour ouvrir et fermer les vitres orientables, ouvrir ou fermer tous les leviers de verrouillage montés sur la vitre orientable respective.

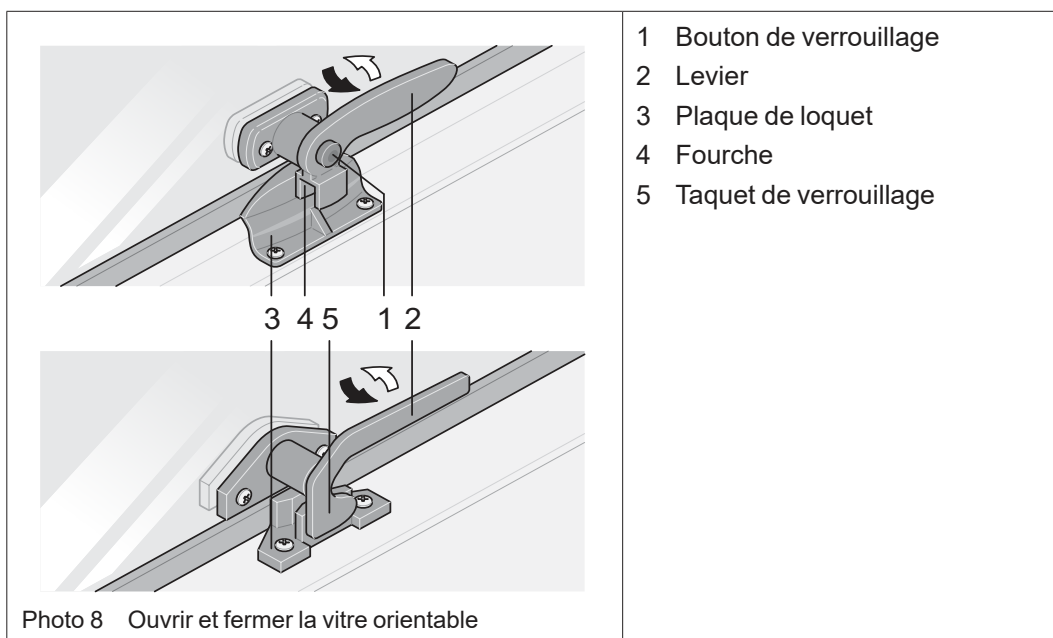

Ouvrir la fenêtre

- Si le levier de verrouillage est doté d'un bouton de verrouillage (Photo 8/1), appuyer dessus et le maintenir appuyé.
- Tourner le levier (Photo 8/2) vers le milieu de la fenêtre.
- Ouvrir toutes les fermetures de fenêtres.
- Ouvrir la fenêtre.

Fermer la fenêtre

- Fermer la fenêtre.
- Si le levier de verrouillage est doté d'un bouton de verrouillage (Photo 8/1), appuyer dessus et le maintenir appuyé.
- Tourner le levier (Photo 8/2) vers le cadre de la fenêtre.
- La fourche (Photo 8/4) du levier (Photo 8/2) se ferme complètement à l'intérieur de la plaque de loquet (Photo 8/3).

8.3.3 Ventilation permanente



Attention !

Formation de fissures sur la vitre

- ▲ Il faut toujours fermer les deux leviers (Photo 7/2) sur le bord inférieur de la fenêtre en position « Ventilation permanente », sinon on risque de plier la vitre. Ceci peut se traduire par des fissures de la vitre en acrylique.
- ▲ Veiller à ce que tous les verrous inférieurs soient fermés dans la même position. Sinon la vitre risque de se déformer.

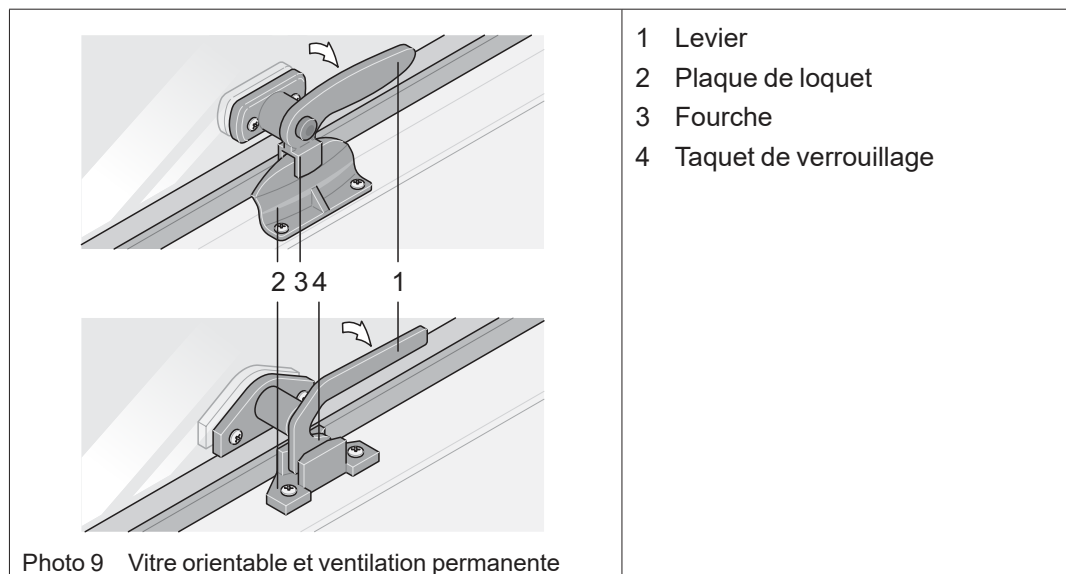

Amener la fenêtre en position « Ventilation permanente »

- ➔ Ouvrir le levier de verrouillage comme décrit au chapitre 8.3.2.
- ➔ Fermer quasiment complètement la fenêtre.
- ➔ Sur le levier de verrouillage (Photo 9/1) **avec** bouton de verrouillage, veiller à ce que la plaque de loquet (Photo 9/2) soit bien en place dans la fourche (Photo 9/3) lors de la fermeture du levier (Photo 9/1).
- ➔ Sur le levier de verrouillage (Photo 9/1) **sans** bouton de sécurité, veiller à ce que le taquet de verrouillage (Photo 9/4) soit bien en place dans l'évidement de la plaque de loquet (Photo 9/2) lors de la fermeture du levier (Photo 9/1).

8.4 Baies - Stores d'occultation et stores moustiquaire

8.4.1 Stores d'occultation et stores moustiquaires



Attention !

Détérioration du store moustiquaire

- ▲ Lors du déverrouillage des deux stores, bien tenir le store moustiquaire (Photo 10/3), sinon il remonte à toute vitesse en raison de la tension du ressort. Ceci pourrait endommager le ressort à col de cygne et le store.
- ▲ En cas d'ensoleillement, ne fermer le store d'occultation qu'à 75 %. L'air doit pouvoir circuler.

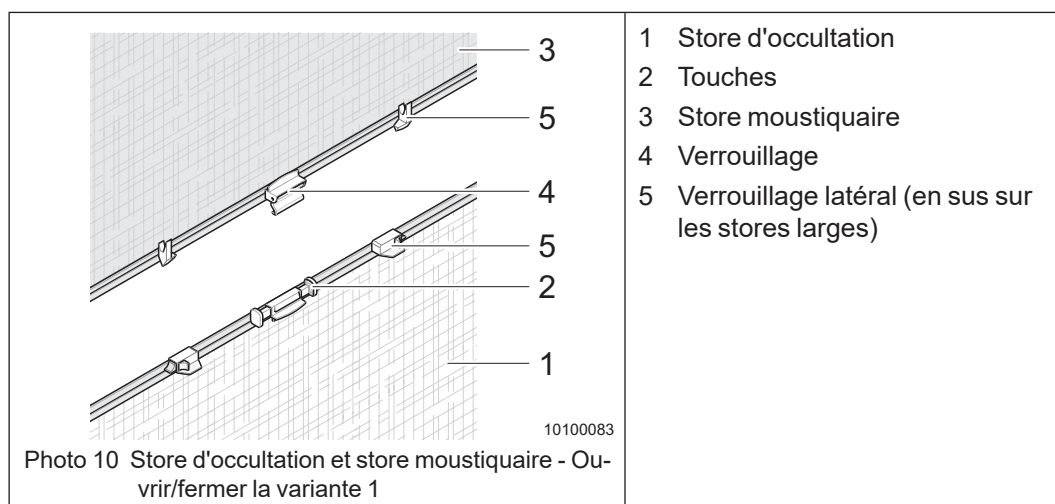

Le store d'occultation (Photo 10/1) se trouve en bas dans le cadre de la fenêtre.

Le store moustiquaire (Photo 10/3) se trouve en haut dans le cadre de la fenêtre.

Ouvrir et fermer le store d'occultation

- ➔ Comprimer les deux boutons-poussoirs (Photo 10/2).
- ➔ Glisser le store dans la position souhaitée.

En relâchant les deux touches, le store est automatiquement bloqué.

Le store d'occultation (Photo 10/1) est équipé d'un dispositif de freinage, de sorte qu'il puisse être arrêté à différentes positions d'encliquetage.

Ouvrir et fermer le store moustiquaire

- ➔ Tirer le store moustiquaire (Photo 10/3) vers le bas jusqu'à ce que le verrouillage (Photo 10/4) encliquette dans le store d'occultation (Photo 10/1).

Le store moustiquaire (Photo 10/3) peut uniquement être actionné ensemble avec le store d'occultation (Photo 10/1).

Séparer le store moustiquaire du store d'occultation

- ➔ Actionner le verrouillage (Photo 10/4) des deux stores dans la partie supérieure.

8.5 Pare-vue sur l'avant du véhicule



Attention !

Détérioration du pare-vue

- ▲ Le tissu du pare-vue est sensible à la pression et peut donc facilement être endommagé.

Pour protéger l'intérieur du véhicule des regards indiscrets, les vitres de la cabine du chauffeur sont équipées d'un pare-vue. Le pare-vue couvre :

- le pare-brise
- les vitres latérales

8.5.1 Pare-vue plissé au niveau du pare-brise



Danger !

Risque d'accident

- ▲ Si vous ne glissez pas le store complètement vers le bas, la vue vers l'extérieur est entravée.
- ➔ Glisser le pare-vue complètement vers le bas avant de prendre la route.

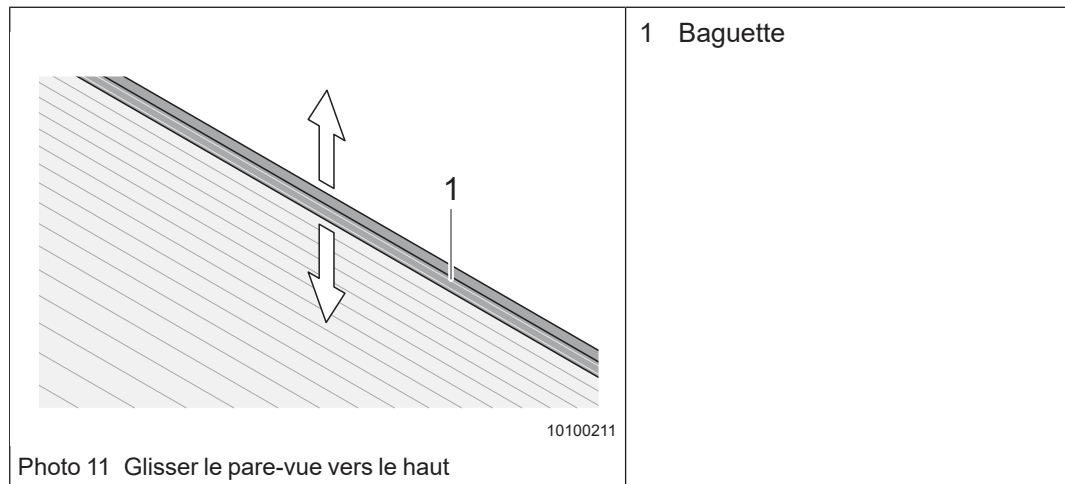

Le pare-vue (Photo 11/1) se trouve en bas au niveau du pare-brise.

Fermer le pare-vue

- ➔ Tenir le store au milieu de la baguette (Photo 11/1).
- ➔ Glisser le store complètement vers le haut.



Remarque !

Le store s'arrête sur n'importe quelle position.

Ouvrir le pare-vue

- ➔ Tenir le store au milieu de la baguette (Photo 11/1).
- ➔ Glisser le store complètement vers le bas.

8.5.2 Pare-vue sur les vitres latérales

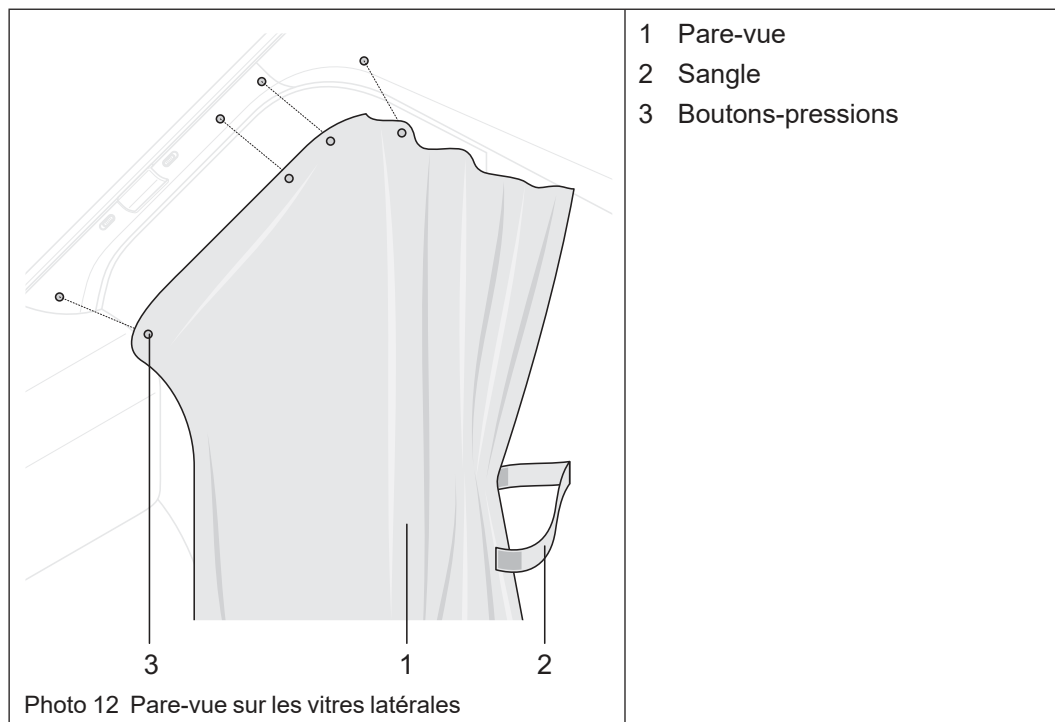

Le pare-vue respectif (Photo 12/1) se trouve sur les bords arrière des vitres latérales.

Fermer le pare-vue

- ➔ Défaire le scratch de la sangle de retenue (Photo 12/2).
- ➔ Tirer le pare-vue (Photo 12/1) vers l'avant et fermer les boutons-pressions (Photo 12/3).

L'ouverture du pare-vue se fait dans l'ordre de suite inverse.

8.5.3 Pare-vue plissé au niveau des vitres latérales (équipement optionnel)

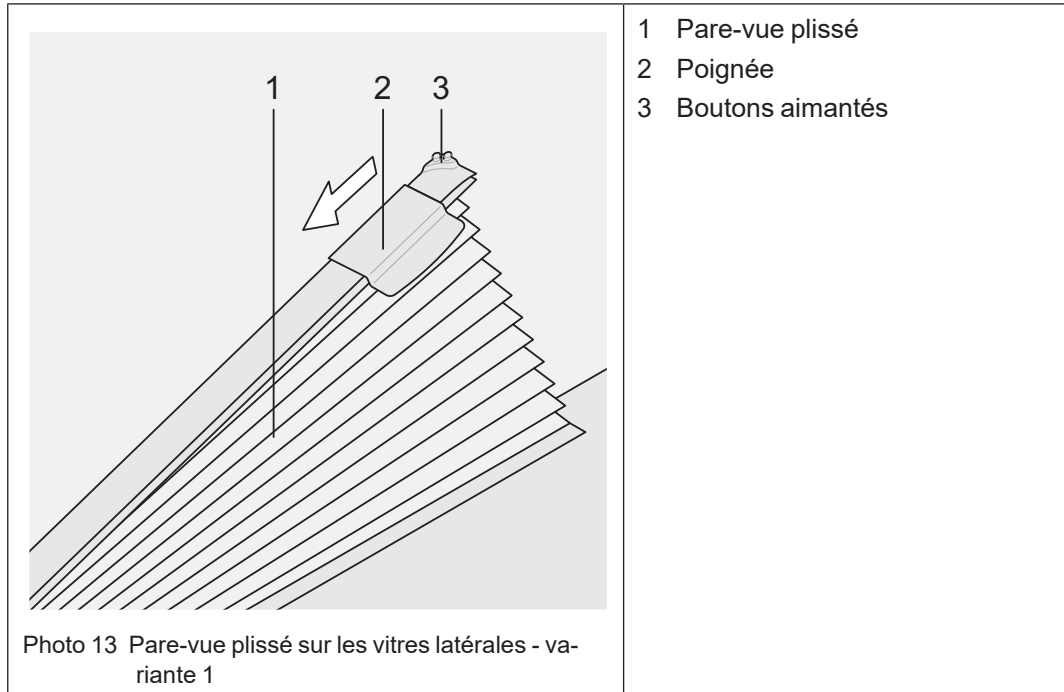

Le pare-vue plissé (Photo 13/1) est intégré à gauche et à droite dans l'encadrement de la porte de cabine.

Fermer le pare-vue plissé

- ➔ Glisser la poignée (Photo 13/2) dans le sens de la flèche. Ainsi, le pare-vue plissé est déverrouillé.
- ➔ Déplier le pare-vue (Photo 13/1) et le fixer à l'aide des boutons aimantés (Photo 13/3) sur l'encadrement de la fenêtre.

L'ouverture du pare-vue se fait dans l'ordre de suite inverse.

8.6 Ouvertures de toit

8.6.1 Généralités



Remarque !

- Avant de prendre la route, contrôler si le lanterneau en verre est éventuellement endommagé.
- Ouvrir le store d'occultation et le store moustiquaire avant d'entamer le voyage.
- Avant d'entamer votre voyage, fermer les ouvertures de toit.
- **ADRIA** recommande une vitesse de **130 km/h max.**
- Ne pas ouvrir les ouvertures de toit en cas de vent, de pluie, de grêle ou de neige forts ou lorsque la température extérieure est inférieure à -10 °C.
- Veiller à ce que le rayon d'ouverture au-dessus du lanterneau soit dégagé.
- Enlever la neige, la glace et les autres impuretés avant d'ouvrir les ouvertures de toit.
- En quittant le véhicule, toujours fermer les ouvertures de toit. Il y a risque de cambriolage, d'entrée de pluie ou de vent.
- En cas de dysfonctionnements ou pannes, se rendre dans un garage agréé.

8.6.2 Lanterneau avec étrier (équipement optionnel)

Le lanterneau avec étrier peut être ouvert d'un côté.

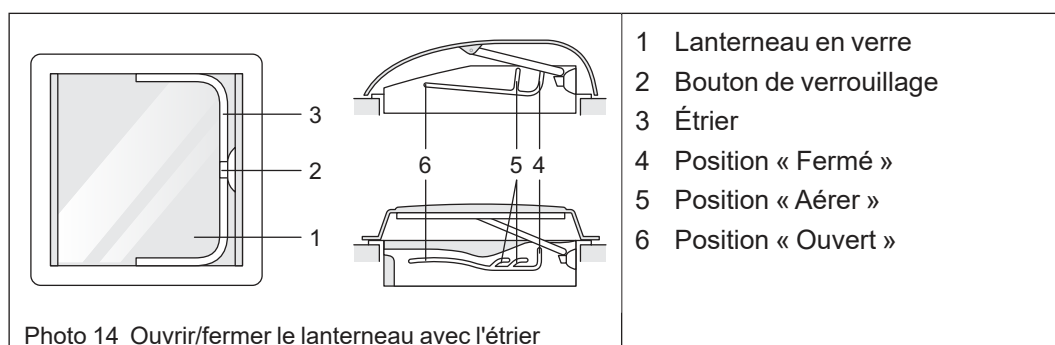

Ouvrir le lanterneau

- ➔ Pour ouvrir le lanterneau en verre (Photo 14/1) appuyer sur le bouton de verrouillage (Photo 14/2) et tirer l'étrier (Photo 14/3) vers le bas.
- ➔ Glisser l'étrier (Photo 14/3) sur la position souhaitée. Les positions possibles sont « Aérer » (Photo 14/5) ou « Ouvert » (Photo 14/6).

Fermer le lanterneau

- ➔ Pour le fermer, glisser l'étrier (Photo 14/3) en direction du bouton de verrouillage (Photo 14/2).
- ➔ Appuyer sur le bouton de verrouillage (Photo 14/2) et glisser l'étrier (Photo 14/3) en position « Fermé ».

8.6.3 Lanterneau à manivelle (équipement optionnel)

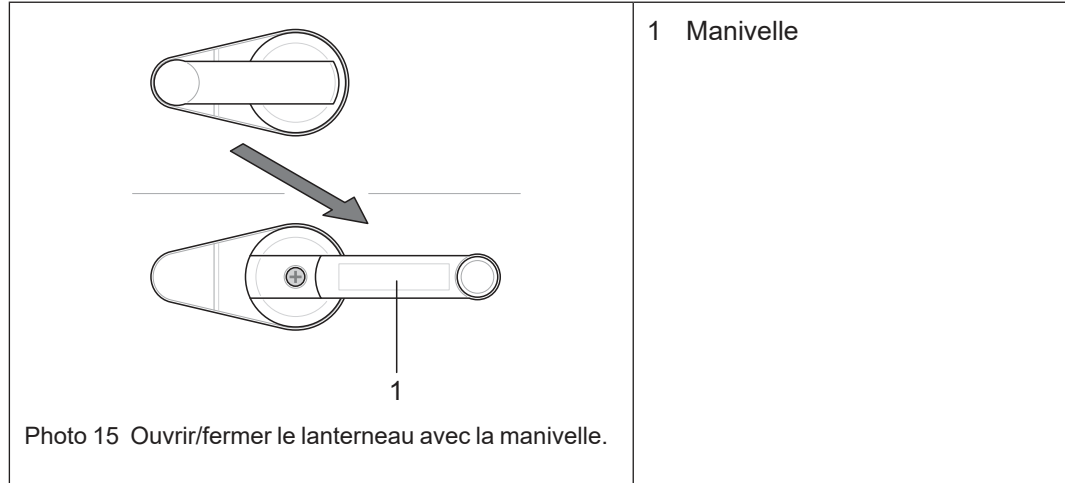

Ouvrir le lanterneau

- ➔ Sortir la manivelle (Photo 15/1).
- ➔ Tourner la manivelle jusqu'à ce qu'une résistance soit sensible. Maintenant le lanterneau est ouvert au maximum. Toute position intermédiaire est possible.

Fermer le lanterneau

- ➔ Tourner la manivelle (Photo 15/1) jusqu'à ce qu'une résistance soit sensible.
- ➔ Contrôler le verrouillage en essayant de soulever le lanterneau en verre. Avant de rentrer la manivelle, il faut qu'il y ait une légère précontrainte sur la manivelle.
 - S'il y a lieu, desserrer la vis de fixation, tirer la manivelle hors de la denture et la positionner de nouveau. Ensuite, replacer la manivelle sur la denture et la visser.
- ➔ Éventuellement fermer le levier de verrouillage (Photo 8).

8.6.4 Lanterneau Stores d'occultation et stores moustiquaire se fermant et s'ouvrant en sens opposé



Remarque !

- Les deux stores sont réglables en continu et peuvent être commandés soit ensemble, soit individuellement.
- En cas d'ensoleillement, le store d'occultation ne peut être fermé qu'à 75 % max. L'air doit pouvoir circuler.

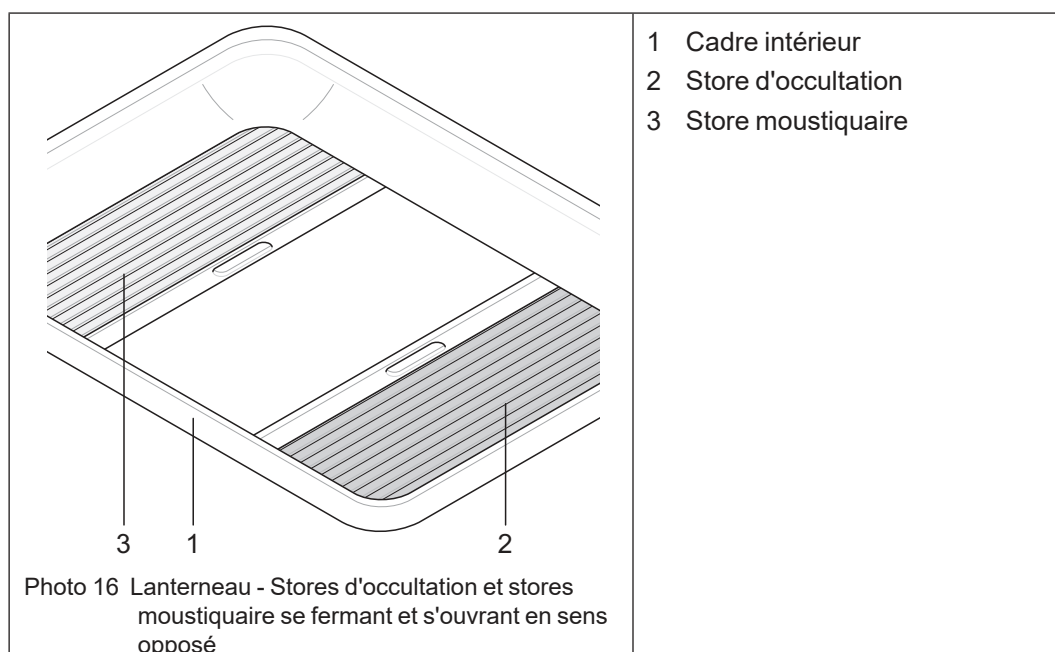

Le store d'occultation (Photo 16/2) et le store moustiquaire (Photo 16/3) sont logés dans le cadre intérieur (Photo 16/1) des lanterneaux.

Ouvrir/fermer le store d'occultation ou le store moustiquaire

- ➔ Saisir avec vos mains dans le creux de la baguette extrême du store d'occultation (Photo 16/2) ou du store moustiquaire (Photo 16/3).
- ➔ Glisser le store dans la position souhaitée.

8.6.5 Entretien des lanterneaux

Pour les consignes d'entretien des lanterneaux, consulter le chapitre « 19.1.1 Reinigen der Acrylfenster (Seitenfenster, Dachhauben) »).

8.7 Panneau de contrôle et de commande

Selon le modèle, certains véhicules sont équipés de panneaux de contrôle et de commande divergents.

Ces panneaux de contrôle et de commande permettent de consulter la tension des batteries, le niveau d'eau et le niveau du réservoir (selon le modèle).

Les panneaux de contrôle et de commande se trouvent à l'intérieur. Dans la plupart des cas, ils sont installés à proximité de la porte d'entrée.

8.7.1 Panneau de contrôle et de commande LT 50

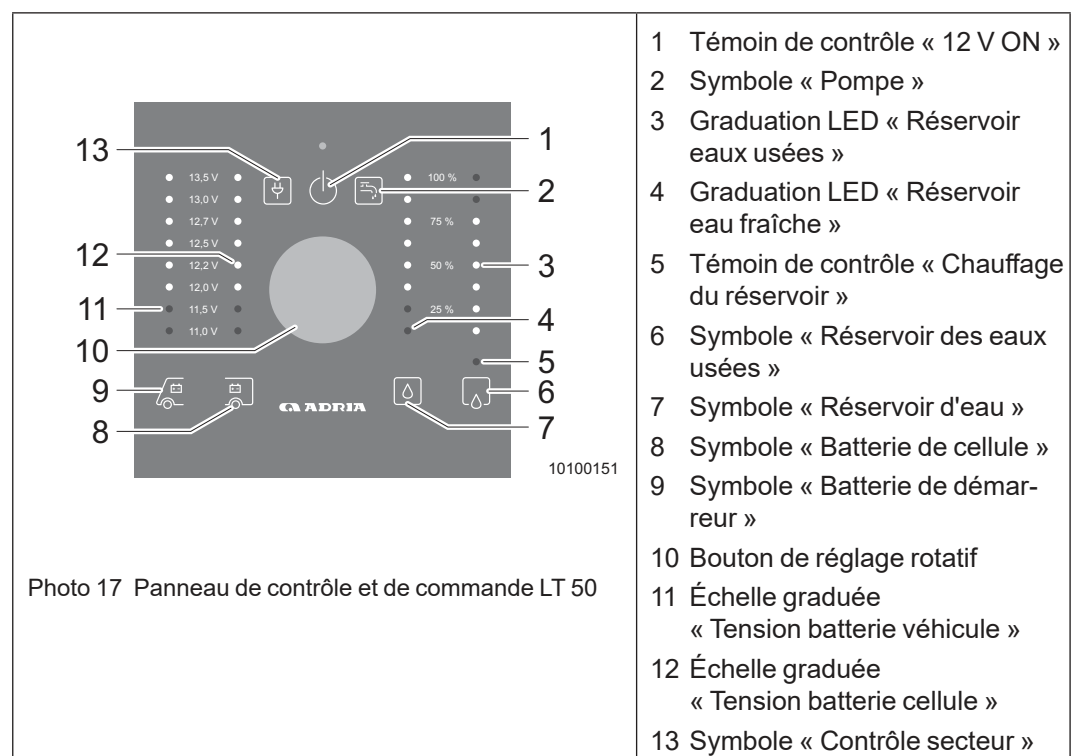

Affichage « Contrôle secteur » :

- ➔ brancher la prise pour le fonctionnement sur réseau à l'alimentation 230 V :
 - Le symbole « Contrôle secteur » (Photo 17/13) est allumé et les batteries sont chargées.
 - Le symbole « Contrôle secteur » est seulement allumé lorsque la tension d'alimentation 12 V est activée.

Bouton de réglage « 12 V ON »

- ➔ Appuyer sur le bouton de réglage (Photo 17/10), pour activer/désactiver la tension d'alimentation des consommateurs 12 V. Lorsque les consommateurs 12 V sont activés, le témoin de contrôle « 12 V ON » (Photo 17/1) est allumé.
- ➔ Couper les consommateurs 12 V si vous quittez le véhicule pendant un temps prolongé.



Remarque !

Veillez noter que l'éclairage de l'auvent p. ex. continue à être alimenté en courant même si l'interrupteur principal est coupé.

Consulter la tension de la batterie

Pour l'affichage de la tension de la batterie, il faut activer la tension d'alimentation 12 V.

- Tourner le bouton de réglage (Photo 17/10) jusqu'à ce que le symbole de batterie souhaité (Photo 17/8) ou (Photo 17/9) est allumé.

L'échelle graduée « Volts » (à gauche) est allumée et la tension de la batterie sélectionnée s'affiche sur l'échelle graduée LED (Photo 17/11) ou (Photo 17/12).



Remarque !

Si aucune touche n'est activée, l'affichage s'éteint après env. 20 sec.

Consulter le niveau des réservoirs

Pour se faire afficher le niveau des réservoirs, il faut activer la tension d'alimentation 12 V.

- Tourner le bouton de réglage (Photo 17/10) jusqu'à ce que le symbole du réservoir souhaité (Photo 17/6) ou (Photo 17/7) est allumé.

L'échelle graduée « % » (à droite) est allumée et le niveau du réservoir sélectionné s'affiche sur l'échelle graduée LED (Photo 17/3) ou (Photo 17/4).



Remarque !

Si aucune touche n'est activée, l'affichage s'éteint après env. 20 sec.

Lorsque le symbole du réservoir sélectionné clignote pendant l'affichage du niveau, le réservoir d'eau est vide ou bien le réservoir des eaux usées est plein.

Lorsque les LED de l'échelle graduée LED respective clignent, il y a une erreur de capteur au réservoir respectif.

Activer et désactiver les différents consommateurs 12 V

L'alimentation de la pompe et du chauffage du réservoir peuvent être activés et désactivés séparément. Pour activer et désactiver les différents consommateurs 12 V, il faut que la tension d'alimentation 12 V soit activée.

Activer et désactiver la pompe

- Tourner le bouton de réglage (Photo 17/10) jusqu'à ce que le niveau du réservoir d'eau s'affiche sur l'échelle LED (Photo 17/4).

Si le symbole « Pompe » (Photo 17/2) s'allume, la pompe est activée.

- Pour changer l'état de commutation, appuyer sur le bouton de réglage (Photo 17/10).

Le symbole « Pompe » (Photo 17/2) s'allume ou s'éteint. L'alimentation 12 V de la pompe est activée ou désactivée.

**Remarque !**

En désactivant la tension d'alimentation 12 V, l'alimentation électrique de la « Pompe » est également désactivée.

Activer et désactiver le chauffage du réservoir

- ➔ Tourner le bouton de réglage (Photo 17/10) jusqu'à ce que le niveau du réservoir des eaux usées s'affiche sur l'échelle LED (Photo 17/3).
Lorsque la LED rouge (Photo 17/5) au-dessus du symbole « Réservoir des eaux usées » (Photo 17/6) s'allume, le chauffage du réservoir est activé.
- ➔ Pour changer l'état de commutation, appuyer sur le bouton de réglage (Photo 17/10).
La LED rouge (Photo 17/5) s'allume ou s'éteint. L'alimentation 12 V du chauffage du réservoir est activée ou désactivée.

8.8 Marche d'entrée électrique (équipement optionnel)**Avertissement !****Risque d'accident**

- ▲ Charge maximale de la marche d'entrée : 200 kg.
- ▲ Avant d'entamer un voyage, s'assurer que la marche d'entrée est complètement rentrée.
- ▲ Uniquement rentrer ou sortir la marche d'entrée à l'état non chargé.
- ▲ En sortant ou en rentrant la marche d'entrée, tenir les personnes et les animaux domestiques à l'écart.
- ▲ Seuls les adultes sont autorisés à commander la marche d'entrée.
- ▲ Ne jamais quitter le véhicule sans marche d'entrée sortie.
- ▲ Ne pas sauter ou sautiller sur la marche.
- ▲ Ne monter sur la marche que lorsqu'elle est complètement sortie.
- ▲ Seule une personne est autorisée à se tenir sur la marche.
- ▲ Avant de sortir ou de rentrer la marche, contrôler si la place disponible suffit.
- ▲ Veiller à ce que la marche sortie ne soit pas un obstacle ou ne présente pas de risque pour des tiers.
- ▲ En hiver, enlever le verglas ou la neige de la marche.
- ▲ Nettoyer la marche régulièrement et à fond afin de garantir son fonctionnement impeccable.

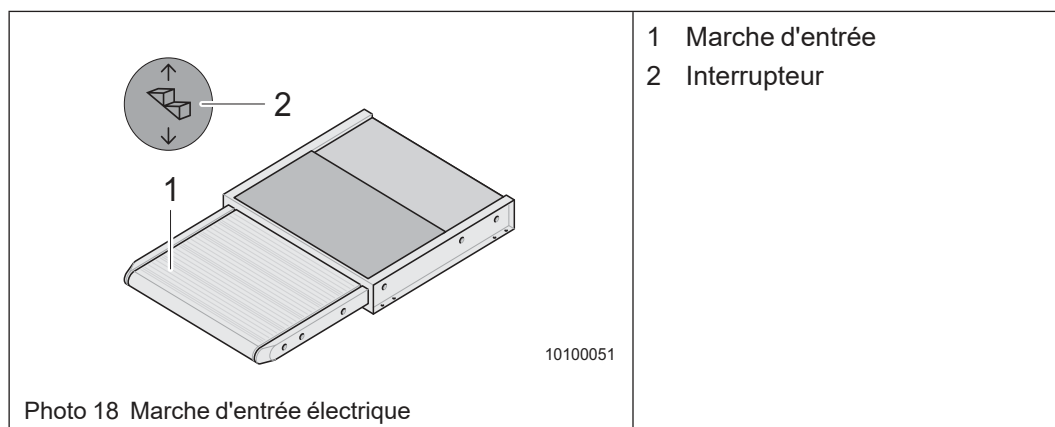

Sortir ou rentrer la marche électrique

Le commutateur (Photo 18/2) pour sortir ou rentrer la marche d'entrée se trouve au niveau de l'entrée à côté de la porte extérieure.

- Effleurer légèrement le commutateur (Photo 18/2) dans la zone inférieure jusqu'à ce que la marche d'entrée (Photo 18/1) soit sortie.
- Effleurer légèrement le commutateur (Photo 18/2) dans la zone supérieure jusqu'à ce que la marche d'entrée (Photo 18/1) soit rentrée.
- Le marche-pied est automatiquement rentré en démarrant le moteur du véhicule.

8.9 Canapés

Sur certains modèles, la dînette est extensible grâce aux sièges pivotants du chauffeur et du passager.

8.9.1 Siège du chauffeur/du passager pivotants (équipement optionnel)



Danger !

Il y a risque d'accident en faisant pivoter le siège du chauffeur en cours de route.

▲ Avant d'entamer le voyage, il faut absolument verrouiller le siège du chauffeur.

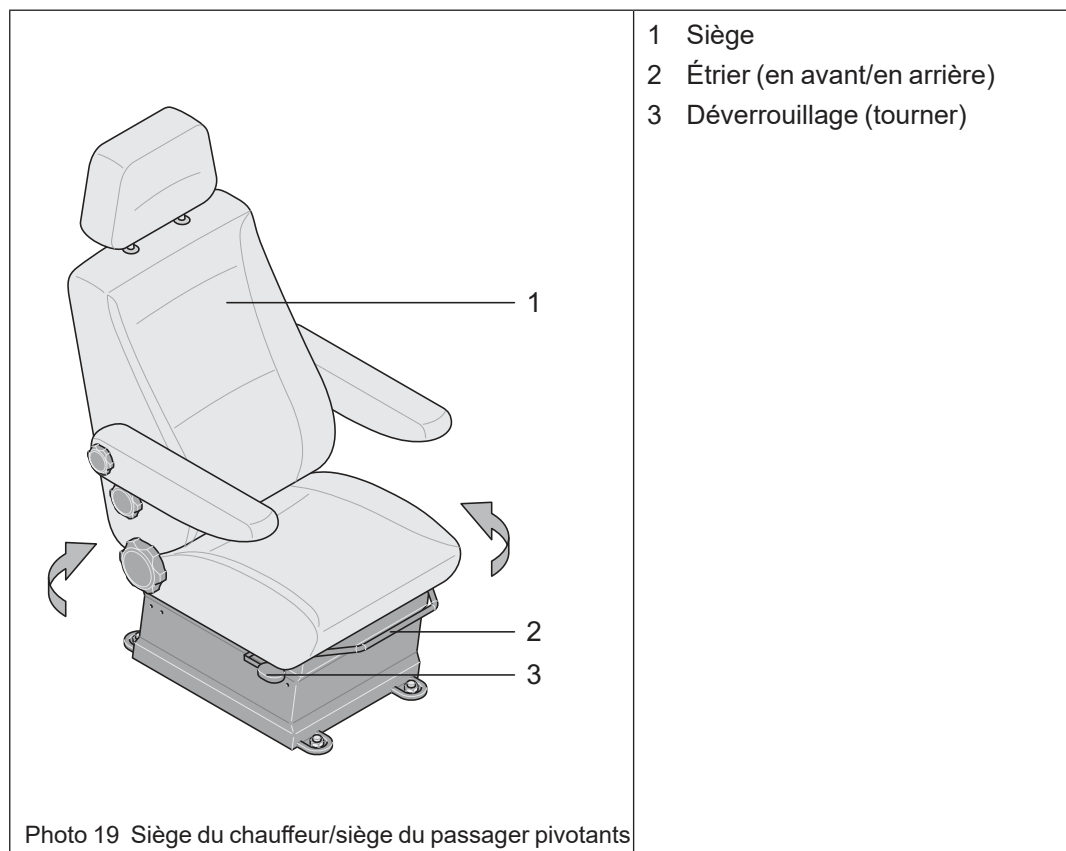

- ➔ Actionner le déverrouillage (Photo 19/3) au siège (Photo 19/1).
- ➔ Régler l'inclinaison du dossier et de l'assise dans le sens longitudinal de sorte que le siège n'entre pas en collision avec la paroi, la porte de cabine, le volant ou le frein à main.
 - S'il y a lieu, desserrer brièvement le frein à main et le resserrer de nouveau après le réglage si le véhicule n'est pas sécurisé en sus contre un déplacement intempêtif.
- ➔ Maintenant, vous pouvez tourner le siège (Photo 19/1) dans n'importe quelle position.
- ➔ Avant de reprendre la route, retourner le siège dans sa position initiale.
- ➔ Vérifier si le verrouillage (Photo 19/2) est bien encliqueté.

8.9.2 Canapés



Danger !

Risque d'encourir des blessures

- ▲ Pendant le voyage, les passagers assis sur la banquette doivent boucler la ceinture de sécurité et s'asseoir dans le sens de conduite.



Remarque !

Les coussins doivent toujours (même à l'arrêt) être sécurisés en ayant recours à toutes les possibilités de fixation.

Les sous-constructeurs des banquettes sont en tubes d'aciers pleins. Elles sont les points de fixation des ceintures de sécurité.

Les coussins de la banquette sont fixés à la sous-structure au moyen de boutons-pressions, de fermoirs à cliquet et/ou de scratch.

Certains modèles sont équipés à titre optionnel d'un siège passager déplaçable latéralement.

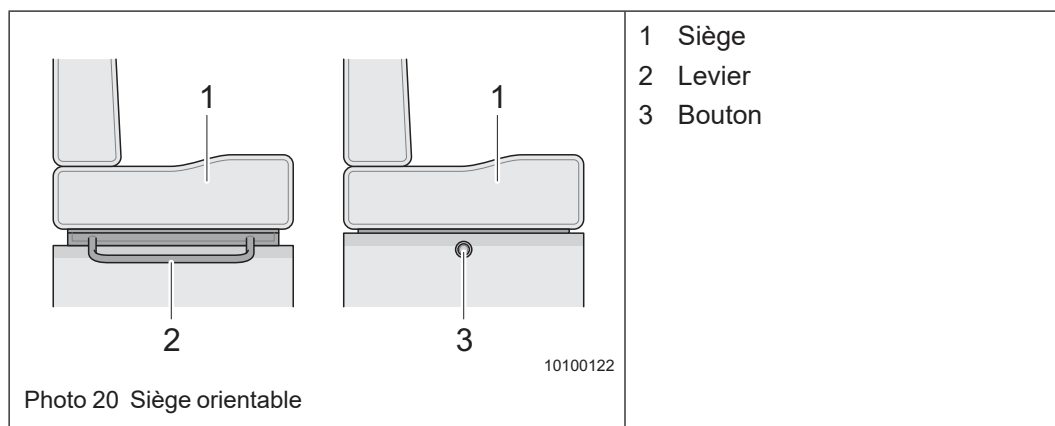

Orienter le siège individuel

- ➔ S'asseoir sur le siège.
- ➔ Tirer le levier (Photo 20/2) monté latéralement vers le haut et glisser le siège (Photo 20/1) sur le côté.
- ➔ Abaisser le levier. Vérifier le blocage du siège en le secouant prudemment.

Amener le siège individuel en position initiale

- ➔ S'asseoir sur le siège.
- ➔ Tirer le levier (Photo 20/2) monté latéralement vers le haut et glisser le siège en position initiale.
- ➔ Abaisser le levier. Vérifier le blocage du siège en le secouant prudemment.

Orienter le siège coulissant

- ➔ Déverrouiller la plaque de base au moyen du bouton (Photo 20/3) monté latéralement.
- ➔ Glisser le siège (Photo 20/1) avec la plaque de base vers le côté.

Amener le siège coulissant en position initiale

- ➔ Déverrouiller la plaque de base au moyen du bouton (Photo 20/3) monté latéralement.
- ➔ Glisser le siège en position initiale.
- ➔ Arrêter la plaque de base avec le bouton (Photo 20/3).

8.9.3 Position du réservoir d'eau

Selon le véhicule, le réservoir d'eau fraîche se trouve sur l'arrière du véhicule dans le placard sous le lit arrière.

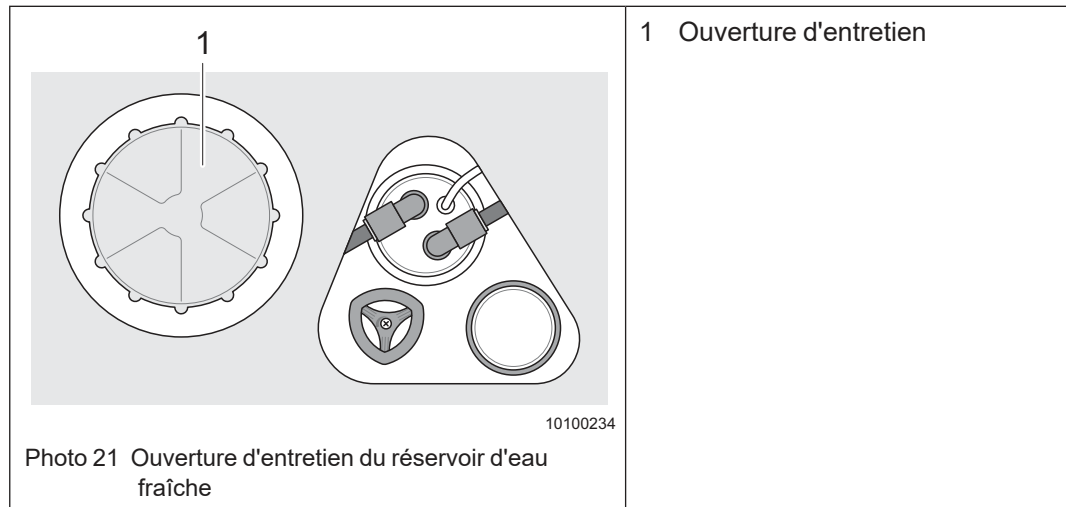

Entretien du réservoir d'eau

- ➔ Relever les coussins pour avoir accès à l'ouverture d'entretien (Photo 21/1) du réservoir d'eau.

8.9.4 Tables

Selon le modèle, différentes variantes de tables sont utilisées.



Attention !

Risque de brûlures et d'échaudures

- ▲ S'assurer que la table est bien installée et accrochée avant de servir de la nourriture et des boissons chaudes sur la table
- ▲ Retirer toutes les boissons et tous les aliments de la table avant de procéder à la transformation.
- ▲ Comme le dessus de la table est mobile, les tasses, bols ou assiettes risquent de tomber.



Avertissement !

Risque d'encourir des blessures en cas d'accident

- ▲ Avant de prendre la route, il est recommandé de rabattre le pied de la table des tables accrochées et de ranger la table de manière fiable (dans le garage p. ex.).

8.9.5 Table suspendue



Remarque !

- Sur certains modèles, la table peut être utilisée comme sous-construction du lit.
- Sur certains modèles, la table peut être agrandie au moyen d'un dessus de table d'appoint.
 - ➔ Pour tourner le dessus de table d'appoint, tirer l'arrêt sur la face inférieure de la table vers le bas.

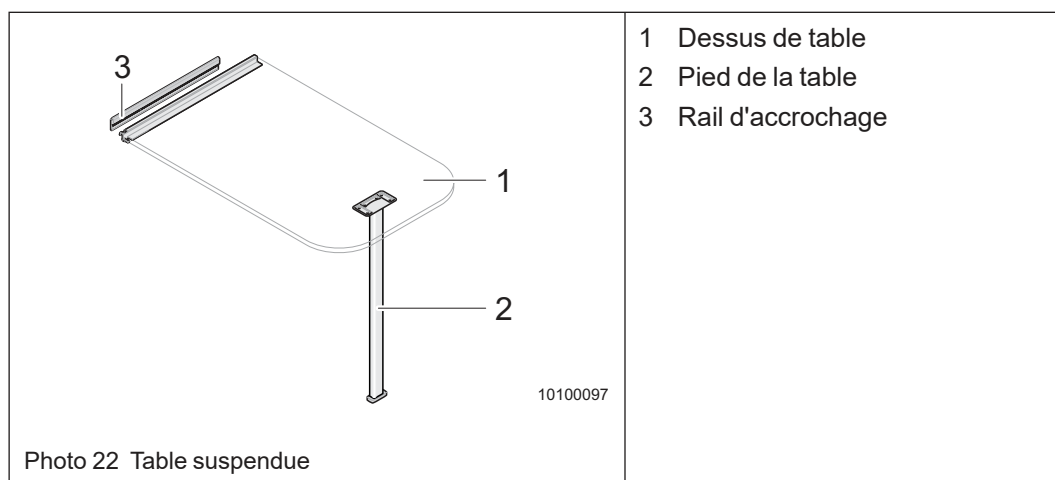

Réglage du dessus de table

- ➔ Soulever légèrement le dessus de table (Photo 22/1) devant.
- ➔ Glisser la table dans le rail d'accrochage (Photo 22/3).
- ➔ Abaisser la table lentement afin que les tenons d'encliquetage puissent glisser dans la denture.

Décrocher le dessus de table

- ➔ Soulever le dessus de table et tirer la table vers le haut hors du rail d'accrochage.

8.9.6 Table suspendue avec rallonge pivotante

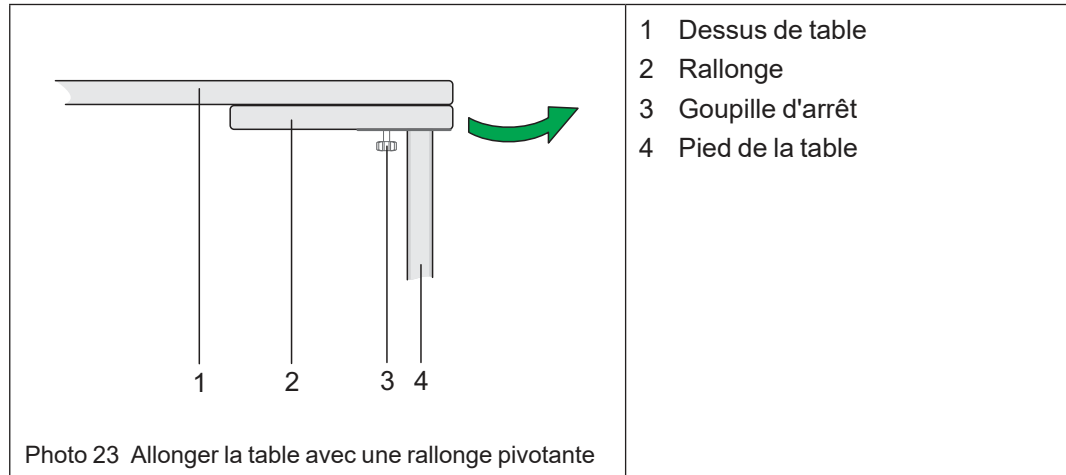

- ➔ Serrer la goupille d'arrêt (Photo 23/3) sur la face inférieure de la table (Photo 23/1).
- ➔ Pivoter la rallonge (Photo 23/2) dans le sens de la flèche jusqu'à ce que l'arrêt encliquette.

Le démontage a lieu dans l'ordre de suite inverse.

8.10 Fermetures des meubles



Attention !

Détérioration des poignées

- ▲ Ne pas tirer trop vigoureusement sur une poignée, si la porte, le portillon ou le tiroir ne se laissent pas ouvrir.
- ▲ Il faut d'abord déverrouiller les tiroirs avant de les ouvrir.
- ▲ Pour fermer la porte de la salle de bains, toujours tenir la poignée complètement appuyée vers le bas.

Les systèmes de fermeture peuvent varier selon les modèles. Les figures expliquent seulement le principe de fonctionnement. Des divergences de forme sont possibles.

8.10.1 Fermetures des meubles - Variante 1



Attention !

Risque de détérioration émanant du contenu des tiroirs ou des placards volant aux alentours !

- ▲ Fermer soigneusement les placards et les tiroirs avant de prendre la route.

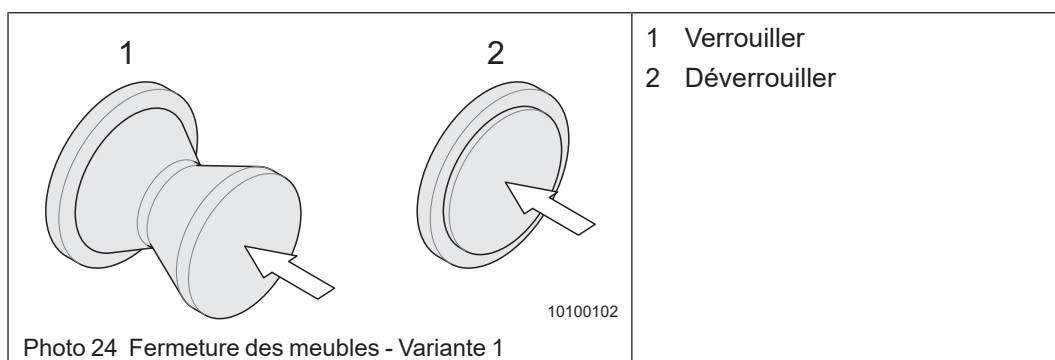
**Déverrouiller**

- Appuyer sur le bouton de verrouillage (Photo 24/1), le bouton saute en dehors. Le verrou est déverrouillé.
- Ouvrir la porte du placard, le portillon ou le tiroir.

Verrouiller

- Fermer la porte ou le portillon du placard ou le tiroir.
- Enfoncer le bouton de verrouillage jusqu'au premier encliquetage (Photo 24/2). Le bouton de verrouillage reste enfoncé (Photo 24/2). Le verrou est verrouillé.

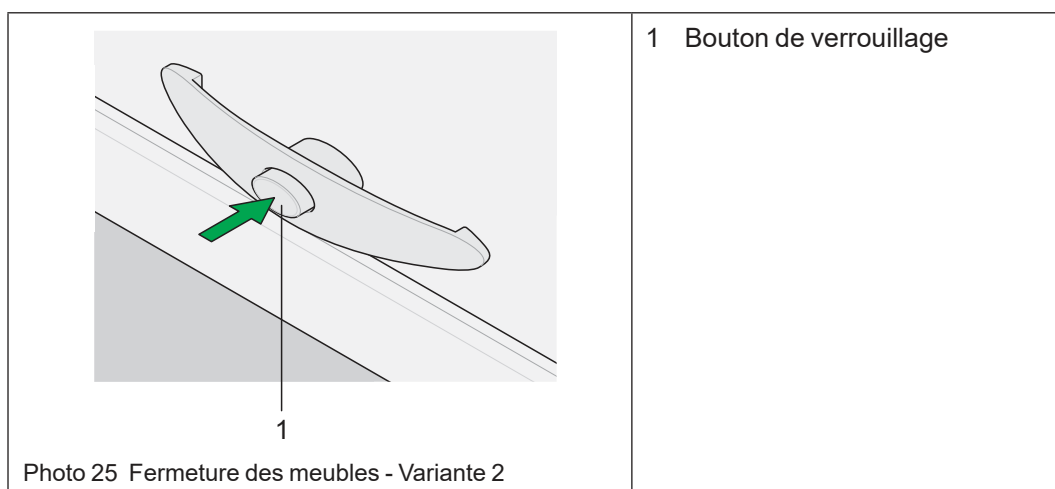
8.10.2 Fermetures des meubles - Variante 2**Ouvrir**

- Appuyer sur le bouton de verrouillage (Photo 25/1). Le bouton saute en dehors. Le verrou est déverrouillé.
- Ouvrir la porte du placard, le portillon ou le tiroir.

Fermer

- Fermer la porte ou le portillon du placard ou le tiroir.
- Enfoncer le bouton de verrouillage (Photo 25/1) jusqu'à ce qu'il encliquette une première fois. Le verrou est verrouillé.

8.10.3 Fermetures des meubles - Variante 3

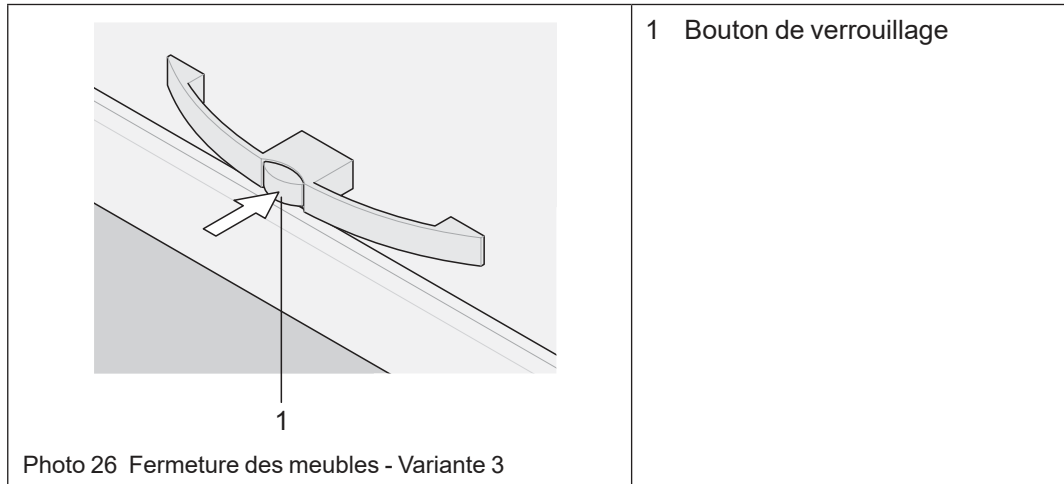

Ouvrir

- ➔ Appuyer sur le bouton de verrouillage (Photo 26/1). Le bouton saute en dehors. Le verrou est déverrouillé.
- ➔ Ouvrir la porte du placard, le portillon ou le tiroir.

Fermer

- ➔ Fermer la porte ou le portillon du placard ou le tiroir.
- ➔ Lâcher la poignée. Le verrou est verrouillé.

8.11 Équipement TV (équipement spécial)



Attention !

Dégâts sur le véhicule

- ▲ Avant d'entamer le voyage, toujours rentrer l'antenne et la verrouiller.
- ▲ Avant d'entamer le voyage, toujours rentrer l'antenne parabolique, la poser à plat et la sécuriser.
- ▲ Bloquer le mât d'antenne pour éviter toute torsion de l'antenne parabolique.



Attention !

Détérioration des câbles

- ▲ Octroyer une liberté de mouvement maximale à tous les câbles afin qu'ils ne soient jamais soumis à aucune traction lors d'un mouvement quelconque.



Attention !

Détérioration de l'appareil

- ▲ Avant de prendre la route, vérifier à chaque fois si toutes les poignées à verrouillage sont bien encliquetées.
- ▲ Avant de prendre la route, vérifier à chaque fois si toutes les vis d'arrêt, les cornières de blocage et les vis de fixation sont serrés à fond.

Le véhicule est préparé pour le montage d'un équipement TV.

- Un endroit pour monter une antenne parabolique a été prévu dans le toit.
 - Les câbles pour l'antenne et les prises sont déjà installés.
- Avant d'installer une antenne automatique, contrôler la souplesse.



Remarque !

- Pour plus d'informations relatives au montage de l'installation TV, s'adresser au concessionnaire **ADRIA**.
- Pour plus d'informations, consulter le mode d'emploi séparé du fabricant.

8.12 Porte-TV



Attention !

Risque de blessures, détérioration de l'appareil

- ▲ Avant de prendre la route, glisser le porte-TV sur sa position extrême et le bloquer.
- ▲ Octroyer une liberté de mouvement maximale à tous les câbles afin qu'ils ne soient jamais soumis à aucune traction lors d'un mouvement quelconque.

8.12.1 Porte-TV extractible

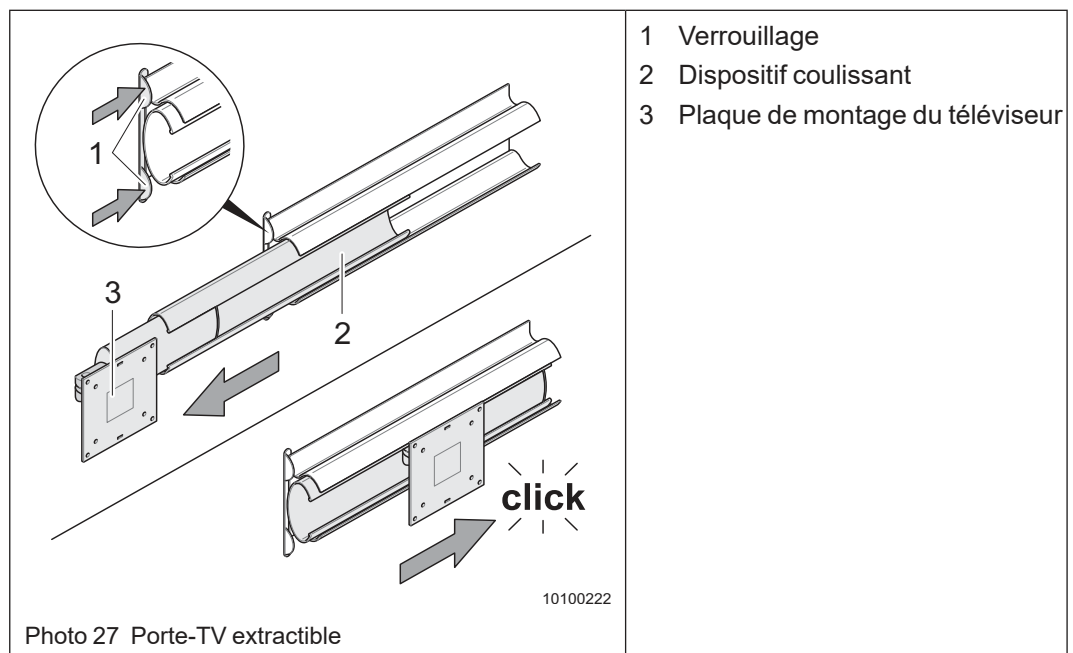

Sortir le porte-TV

- ➔ Appuyer sur le verrouillage (Photo 27/1) et le maintenir appuyé.
- ➔ Tirer le porte-TV (Photo 27/3) en dehors jusqu'en position extrême.

Rentrer le porte-TV

- ➔ Rentrer le porte-TV (Photo 27/3) jusqu'en position extrême.
- ➔ Le porte-TV (Photo 27/3) s'arrête automatiquement en position extrême



Remarque !

Pour le montage du téléviseur sur la plaque de montage (Photo 27/3), observer le mode d'emploi séparé du fabricant.

8.13 Lavabo, pliant



Attention !

Détérioration du miroir et du lavabo

- ▲ Avant de prendre la route, relever le lavabo et le sécuriser.
- ▲ Toujours abaisser le lavabo lentement.

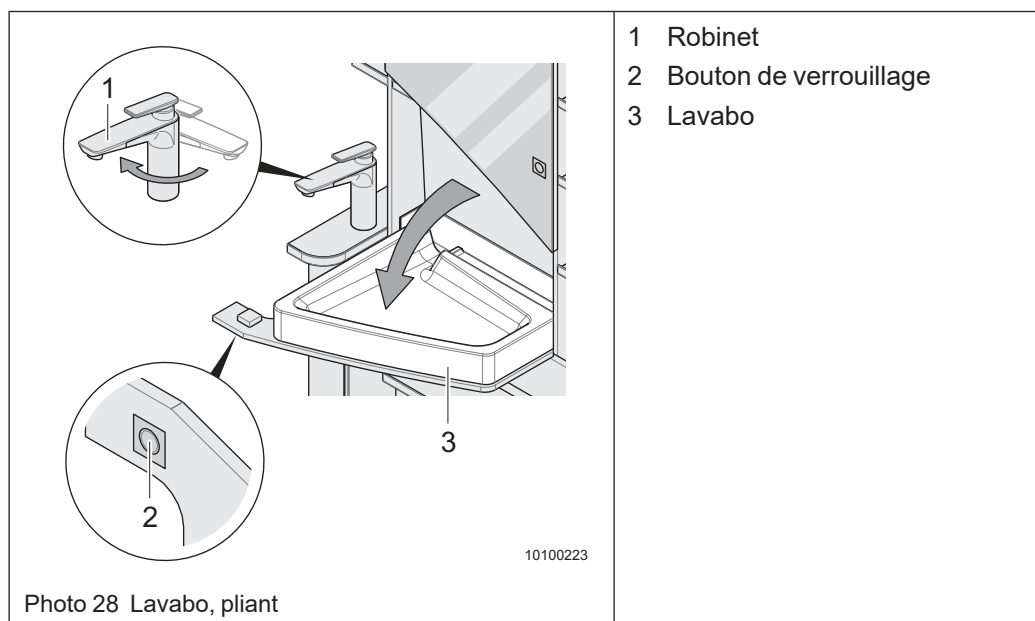

Ouvrir

- ➔ Pivoter le robinet (Photo 28/1) hors du rayon d'opération.
- ➔ Appuyer sur le bouton de verrouillage (Photo 28/2).
- ➔ Abaisser lentement le lavabo (Photo 28/3).
- ➔ Pivoter le robinet (Photo 28/1) par-dessus le lavabo.

Fermer

- ➔ Pivoter le robinet (Photo 28/1) hors du rayon d'opération.
- ➔ Soulever lentement le lavabo (Photo 28/3) jusqu'à ce que le bouton de verrouillage (Photo 28/2) encliquette.

9 Repos nocturne

9.1 Lit pliant à l'arrière du véhicule

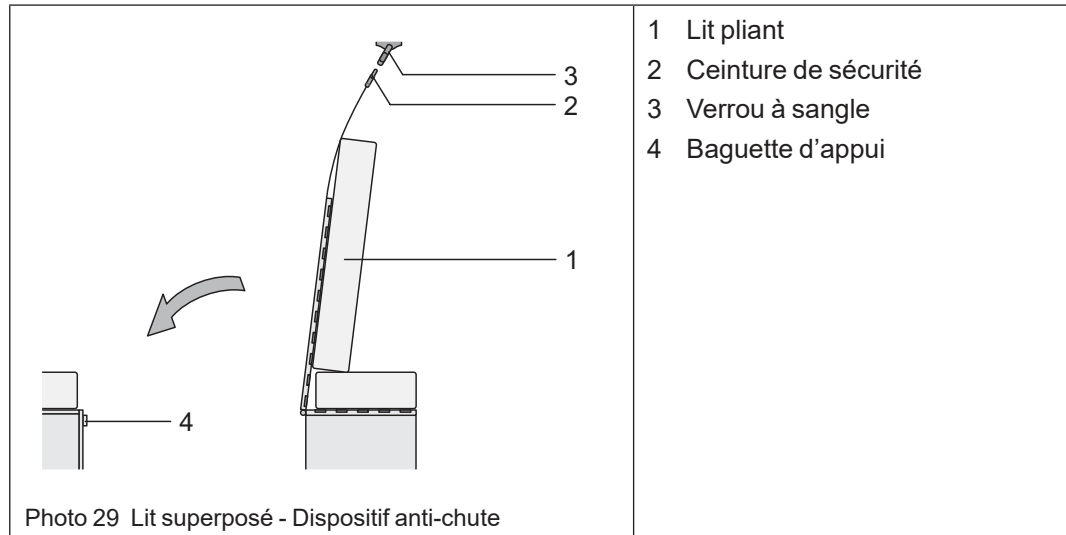

Abaisser le lit pliant

- ➔ Ouvrir la ceinture de sécurité (Photo 29/2).
- ➔ Abaisser le lit pliant (Photo 29/1) sur la baguette d'appui (Photo 29/4).

Sécuriser le lit pliant

- ➔ Soulever le lit pliant et le sécuriser au moyen de la ceinture de sécurité (Photo 29/2).

9.2 Lit de pavillon à l'arrière



Danger !

Risque d'accident

- ▲ Avant de prendre la route, abaisser le lit de pavillon et le sécuriser.
- ▲ Pour la route, utiliser le lit de pavillon comme dépose pour les bagages plus encombrants.
- ▲ Sécuriser suffisamment les bagages plus encombrants pendant le voyage.
- ▲ Pour la route, ne laisser que la literie nécessaire sur le lit de pavillon.
- ▲ Ne jamais laisser les enfants non surveillés dans le lit de pavillon.
- ▲ Pour les enfants de moins de 6 ans, toujours veiller à ce qu'ils ne tombent pas hors du lit.
- ▲ Pour les petits enfants, utiliser des lits d'enfants séparés ou bien des lits pliants.
- ▲ Toujours utiliser le lit de pavillon avec filet de sécurité en place.
- ▲ Pour la charge maximale du lit de pavillon, voir autocollants apposés sur le lit de pavillon.

**Remarque !**

La zone d'abaissement du lit de pavillon doit être dégagée.

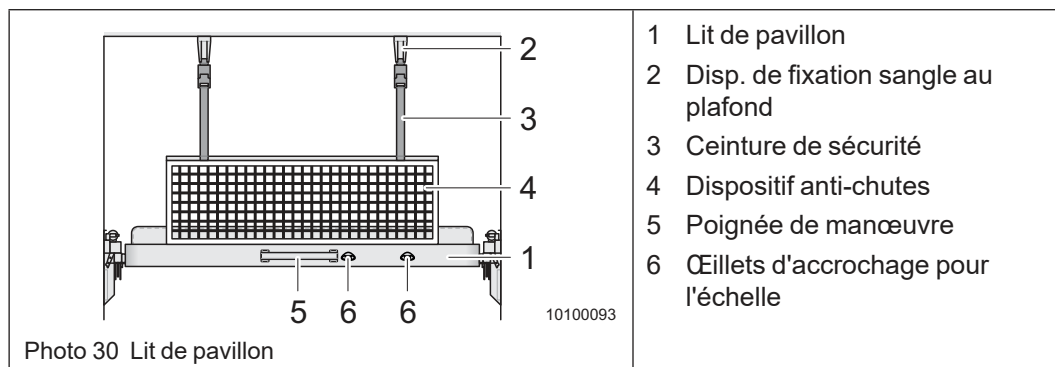

- 1 Lit de pavillon
- 2 Disp. de fixation sangle au plafond
- 3 Ceinture de sécurité
- 4 Dispositif anti-chutes
- 5 Poignée de manœuvre
- 6 Œillets d'accrochage pour l'échelle

Abaisser le lit de pavillon

- Détacher la ceinture de sécurité du plafond.
- Avec les deux mains, pousser le lit de pavillon (Photo 30/1) avec la poignée de manœuvre (Photo 30/5) vers le bas jusqu'en butée.
- Accrocher l'échelle dans les œillets d'accrochage (Photo 30/6) sur le lit de pavillon.
- Fixer le dispositif anti-chutes sur le lit (Photo 30/4) au plafond au moyen des ceintures de sécurité (Photo 30/3) et du bloqueur de la sangle plafond (Photo 30/2).

Remonter le lit de pavillon

Remonter le lit de pavillon se fait dans l'ordre de suite inverse.

- Détacher le dispositif anti-chute (Photo 30/4) du plafond.
- Placer le linge de lit à plat sur le lit.
- Décrocher l'échelle et la ranger.
- Pousser le lit de pavillon vers le haut à l'aide de la poignée de manœuvre (Photo 30/5) ; soulever la partie arrière du lit et glisser le lit de pavillon vers le haut jusqu'en butée.
- Sécuriser le lit de pavillon avec la ceinture de sécurité au plafond.

9.3 Montage du lit d'appoint transversalement au sens de conduite (équipement spécial)

**Danger !****Risque d'encourir des blessures**

- ▲ Le lit d'appoint ne peut pas être monté pendant le voyage
 - Avant de prendre la route, ranger le panneau d'appui et la garniture d'appoint de manière fiable.

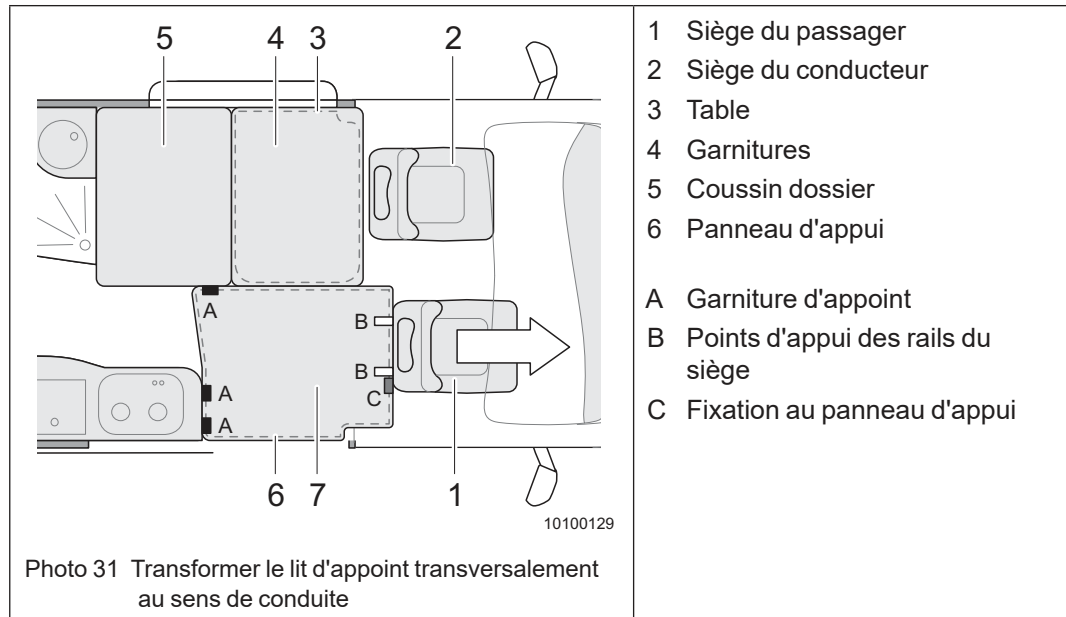

- 1 Siège du passager
- 2 Siège du conducteur
- 3 Table
- 4 Garnitures
- 5 Coussin dossier
- 6 Panneau d'appui
- A Garniture d'appoint
- B Points d'appui des rails du siège
- C Fixation au panneau d'appui

Glisser le siège passager vers l'avant :

- ➔ Glisser le siège du passager (Photo 31/1) complètement vers l'avant.

Abaisser la table :

- ➔ Décrocher la table (Photo 31/3) (chapitre 8.9.5).
- ➔ Tirez la partie inférieure du pied de la table vers le bas et rangez-la
- ➔ Accrocher la table (Photo 31/3) dans le rail de suspension inférieur (équipement spécial) et la déposer.

Construire un matelas :

- ➔ Placer la garniture (Photo 31/4) sur la table derrière le siège du conducteur.
- ➔ Placer le coussin dossier (Photo 31/5) sur la banquette.
- ➔ Glisser le siège du conducteur (Photo 31/2) vers l'arrière contre les garnitures pour empêcher tout glissement de ces dernières.
- ➔ Placer le panneau d'appui (Photo 31/6) exactement derrière le siège du passager sur les points d'appui des meubles (Photo 31/A) et sur les rails du siège (Photo 31/B).
- ➔ Veiller à ce que la fixation au panneau d'appui (Photo 31/C) soit correctement en contact avec le rail du siège pour empêcher tout glissement du panneau d'appui (Photo 31/6).
- ➔ Placer le coussin d'appoint (Photo 31/7) sur le panneau d'appui (Photo 31/6).

Remise à l'état initial du matelas :

- ➔ La remise à l'état initial des canapés a lieu dans l'ordre de suite inverse.

10 Alimentation électrique



Attention !

Dégâts sur l'installation électrique

- ▲ Pour votre propre sécurité, faire contrôler l'installation électrique au moins une fois par an par un garage agréé.
- ▲ Faire réaliser les travaux d'entretien et de réparation par un garage agréé.
- ▲ Si les travaux d'entretien et de réparation ne sont pas effectués correctement, le droit à la garantie prend fin.

10.1 Alimentation 230 V

10.1.1 Établissement de la connexion électrique entre le véhicule et le point de prélèvement de courant



Attention !

Risque de surchauffe du câble sur l'enrouleur de câble

- ▲ Toujours dérouler complètement le câble de l'enrouleur de câble. Ceci évite toute surchauffe du câble.
- ▲ Utiliser un enrouleur de câble avec protection thermique intégrée.



Remarque !

- Les connecteurs et les prises ne sont pas normalisés.
- Un kit adaptateur est éventuellement requis pour le pays visité.

Le raccord du véhicule au réseau 230 V externe est à établir au moyen d'un tuyau flexible « H0 RN-F 3G 2,5 mm² » ou d'un câble équivalent avec des connecteurs selon l'IEC 309 ». La longueur totale du câble électrique ne doit pas être inférieure à 25 m !

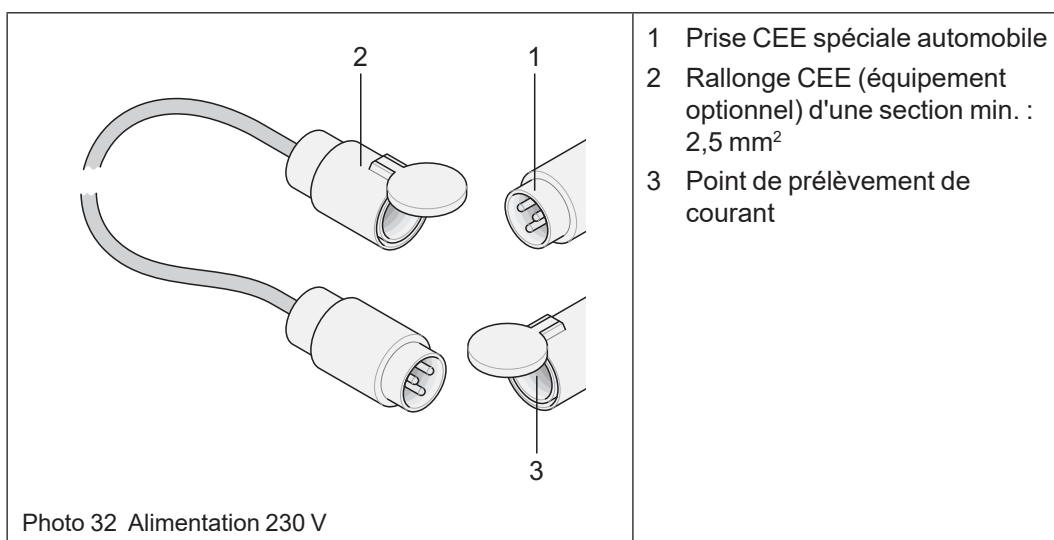

Établir la connexion :

- En établissant la connexion, toujours commencer au véhicule et établir la connexion avec le point de prélèvement de courant en dernier.

Le démontage a lieu dans l'ordre de suite inverse.

10.1.2 Protection par fusibles du circuit 230 V dans le véhicule

En cas d'alimentation externe 230 V, le véhicule est protégé au moyen d'un coupe-circuit automatique de 10 A. Sur certains véhicules, un disjoncteur FI (équipement optionnel) est installé en sus des coupe-circuits automatiques.

Le disjoncteur FI protège les personnes des électrocutions au cas où l'isolation des appareils électriques était défectueuse.



Remarque !

Tous les mois, en cas d'arrêt prolongé du véhicule ou chaque fois avant de prendre la route, contrôler si le disjoncteur FI fonctionne impeccablement.

Le coffret de fusibles avec les coupe-circuits automatiques et le disjoncteur FI se trouve généralement dans la penderie ou dans une banquette.

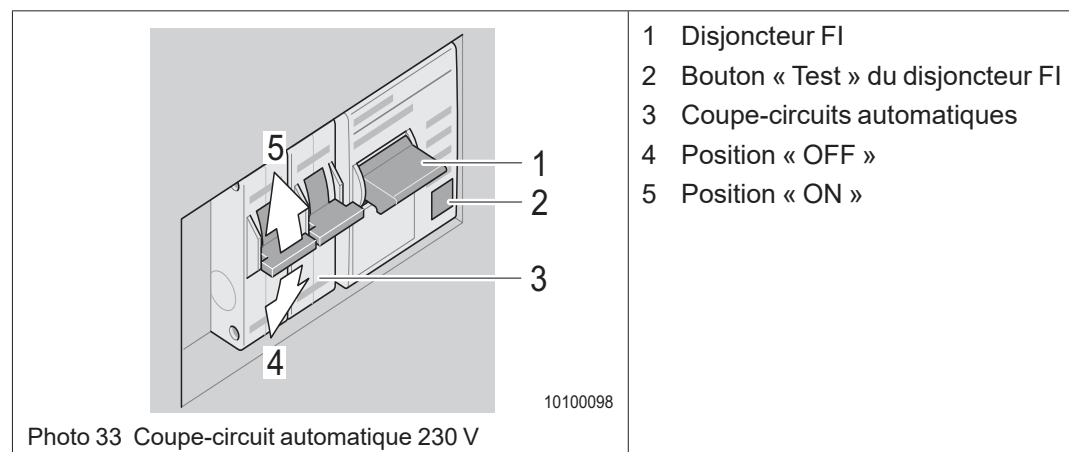

Vérifier le disjoncteur FI :

- Appuyer sur le bouton « Test » (Photo 33/2) du disjoncteur FI lorsque l'alimentation 230 V est enfichée.
Le disjoncteur FI (Photo 33/1) réagit et la poignée saute sur la position « OFF ».
- Une fois le test réussi, mettre de nouveau l'interrupteur du disjoncteur FI sur « ON ».

Activer le coupe-circuit automatique :

→ Pour activer le coupe-circuit automatique (Photo 33/3), pousser la poignée vers le haut.

Si le coupe-circuit automatique a réagi, attendre un peu avant de le réenclencher.

- Si le coupe-circuit automatique reste enclenché, il y avait uniquement surcharge.
- Si le coupe-circuit automatique réagit de nouveau, il y a court-circuit ou contact à la terre.
- Ne pas réarmer le coupe-circuit automatique plus de deux fois de suite.
- Se rendre au garage agréé ADRIA pour faire supprimer l'erreur.

**Remarque !**

Cela ne sert à rien de réenclencher plusieurs fois. Le coupe-circuit automatique réagit également lorsqu'on tient la poignée.

10.2 Alimentation électrique via générateur externe (accessoire spécial)

**Attention !****Dégâts au système électrique du véhicule**

- ▲ Ni des fluctuations, ni des crêtes de tension ne peuvent surgir.
- ▲ Uniquement faire la connexion entre le générateur et le véhicule lorsque le générateur marche et que la tension de sortie est constante.
- ▲ Uniquement couper le générateur lorsque la connexion entre le véhicule et le générateur est coupée.

Pour plus d'informations, consulter le mode d'emploi séparé du fabricant.

10.3 Alimentation 12 V

10.3.1 Bloc électrique (bloc secteur 230 V/12 V)

Le bloc électrique est le distributeur électrique central de votre véhicule. Le bloc électrique sert à charger la batterie cellule et à alimenter les appareils 12 V. Quand la batterie de la cellule est complètement chargée, le bloc électrique charge automatiquement la batterie de démarrage du châssis porteur.

**Avertissement !****Risque de brûlure**

- ▲ Ne pas toucher la paroi arrière du bloc électrique lorsque celui-ci est sous tension. La paroi arrière du bloc électrique chauffe lorsque celui-ci est en service.
- ▲ Ne pas couvrir la zone autour du bloc électrique.



Attention !

Dégâts au bloc-secteur

- ▲ Les fusibles défectueux peuvent uniquement être remplacés lorsque la cause du dysfonctionnement est connue et a été supprimée.
- ▲ Ne jamais ponter les fusibles ou les réparer.
- ▲ Utiliser uniquement des fusibles d'origine avec les valeurs indiquées dans le mode d'emploi du fabricant.
- ▲ Les fusibles défectueux peuvent uniquement être remplacés lorsque le bloc électrique a été rendu exempt de courant.
- ▲ En raison du développement de chaleur, il est interdit de poser des câbles sous l'appareil d'alimentation électrique.
- ▲ Ne pas couvrir le bloc d'alimentation

10.3.1.1 Bloc électrique EBL 208 S

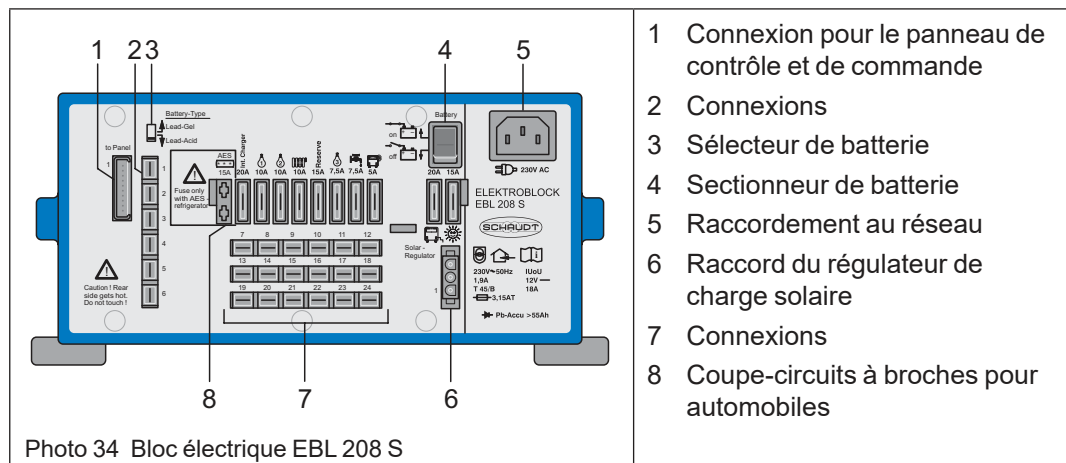

Photo 34 Bloc électrique EBL 208 S

Avant la mise en service :

- ➔ Contrôler si le sélecteur des batteries (Photo 34/3) est sur la position correcte.
- ➔ Vérifier si la batterie de cellule est raccordée.

Mise en service

- ➔ Le système est enclenché au moyen de l'interrupteur principal 12 V sur le panneau de contrôle et de commande (voir chapitre 8.7).

Coupe-circuits à broches pour automobiles

- Insérer le fusible du frigo AES uniquement si un frigo AES (accessoire spécial) est raccordé. Sinon la batterie de la cellule risque de se décharger totalement. Des dégâts à la batterie ne peuvent pas être exclus.
- Les coupe-circuits à broches (photo 68/8) protègent les différents circuits électriques. S'il y a lieu, enlever le recouvrement bleu avec la désignation « FUSE » (optionnel), contrôler les fusibles ou les remplacer.

Sectionneur de batterie (EBL 208 S) :

Le sectionneur de batterie (Photo 34/4) sépare les connexions suivantes de la batterie de cellule :

- tous les consommateurs 12 V à l'exception du frigo AES et de la marche d'entrée;
- le panneau de contrôle et de commande.

Ainsi, pendant la mise à l'arrêt du véhicule, une décharge lente de la batterie de cellule est évitée par les courants de repos.

Les batteries peuvent continuer à être chargées sans problèmes par le bloc électrique, par l'alternateur ou par le régulateur de charge solaire (accessoire optionnel) (Photo 34/6), même lorsque le sectionneur de batterie (Photo 34/4) est coupé.

Sélecteur de batterie :

- Si le sélecteur de batteries (Photo 34/3) est sur la mauvaise position, la batterie de la cellule peut être endommagée.

➔ Déconnecter le bloc électrique du réseau avant de commuter le sélecteur de la batterie (Photo 34/3).

Le fait de pouvoir commuter le sélecteur des batteries, garantit une charge optimale des deux types de batteries (au gel-plomb ou plomb-acide).

- Choisir la batterie gel-plomb : Mettre le sélecteur de la batterie sur « Lead-Gel » (réglage par défaut)

➔ Pour la commutation, utiliser objet effilé (p. ex. une mine de crayon).

Pour plus d'informations, consulter le mode d'emploi séparé du fabricant.

10.3.2 Batterie de démarreur



Attention !

Décharger la batterie de démarreur

- ▲ La capacité de la batterie de démarreur est limitée.
- ▲ En cas d'alimentation électrique prolongée au moyen du plus continu du véhicule de traction, la capacité de démarrage de ce dernier est entravée.

En cas de raccordement externe au réseau 230 V (chapitre 10.1.1) il y a commutation automatique de 12 V sur 230 V / 12 V (bloc-secteur) (chapitre 10.3.1).

10.3.3 Batterie de cellule (équipement optionnel)



Avertissement !

Déflagration

- ▲ Seules des batteries AGM ou gel sont autorisées comme batteries de cellule. Lors du processus de charge, du gaz oxydrique peut se former et provoquer une déflagration. L'espace de montage n'a pas été conçu pour accueillir une batterie au plomb-acide.

La centrale d'énergie électronique est équipée d'un relais de coupure de 70 A. Lorsque le moteur est coupé, la protection incorporée sépare la batterie de cellule de la batterie de démarreur, de sorte que le bon fonctionnement de la batterie de démarreur soit garanti.

La batterie de cellule peut être rechargée de deux manières :

- avec le générateur du véhicule, c-à-d. moteur en marche.

Ici tous les grands consommateurs comme le frigo, le chauffage, la pompe à eau, etc. doivent être désactivés. Ensuite, il faut charger la batterie à fond sur le réseau 230 V.

- Par le raccordement au réseau électrique 230 V.

Ainsi, la batterie est chargée automatiquement. Ce faisant, il faut couper tous les grands consommateurs.

Contrôler régulièrement la tension de la batterie au panneau de contrôle et de commande (chapitre 8.7) :

- Si la tension est supérieure ou égale à 12 V ou dans la plage verte, tout va pour le mieux.
- Si la tension est inférieure à 12 V ou si elle est dans la plage rouge, désactiver immédiatement tous les consommateurs et charger la batterie. La durée de charge doit être de 24 h. min., de 48 h. de préférence. Le système automatique du chargeur évite toute surcharge.
- Si le témoin « Alarme batterie » clignote, il faut immédiatement charger la batterie pendant 48 h min. au moyen du chargeur automatique intégré ou d'un chargeur séparé. Pour cela, il faut brancher le véhicule à l'alimentation 230V. Si la tension de la batterie est inférieure à 3 V, il faut démarrer le moteur pendant 10 sec. pour permettre au chargeur de s'enclencher. Ensuite, charger la batterie pendant 48 h minimum.



Remarque !

- Avant et après chaque utilisation du véhicule, il faut charger la batterie à l'aide du chargeur, si possible pendant 24 h au moins.
- Si vous êtes en voyage plus longtemps, charger à fond la batterie au moins une fois par mois via le réseau 230 V.
- Si le véhicule n'est pas utilisé pendant un temps prolongé, désactiver tous les consommateurs (attention aux consommateurs indirects comme l'installation satellite, le chauffage du réservoir, la soupape de sécurité du surchauffeur, etc). Le plus simple est de déconnecter directement le pôle « Plus » sur la batterie.
- Charger la batterie une fois par mois avec le chargeur intégré pendant au moins 24 heures.
- La garantie pour la batterie d'appoint s'applique uniquement si l'entretien est réalisé correctement.



Avertissement !

Risque de détérioration

- ▲ Veiller à ce que les bornes positives et négatives ne se touchent pas.

10.3.4 Panneau de contrôle et de commande (équipement optionnel)

Pour plus d'informations relatives aux panneaux de contrôle et de commande, consulter le chapitre 8.7.

10.4 Fusibles



Avertissement !

Risque de brûlure

- ▲ Les fusibles défectueux peuvent uniquement être remplacés lorsque l'appareil d'alimentation électrique est hors tension.



Attention !

Dégâts sur l'installation électrique

- ▲ Les fusibles défectueux peuvent uniquement être remplacés lorsque la cause du dysfonctionnement est connue et a été supprimée.
- ▲ Ne jamais ponter les fusibles ou les réparer.
- ▲ Uniquement avoir recours à des fusibles d'origine de même valeur.

Les fusibles protègent l'installation électrique et les appareils électriques des dégâts causés par la surcharge et les court-circuits. Dans le cas d'un ampérage trop élevé, un fusible interrompt automatiquement le circuit électrique.

Les fusibles électriques sont accessibles à différents emplacements sur le véhicule.

Les consommateurs branchés à l'alimentation 12 V dans l'habitacle sont protégés par des propres fusibles.

Avant de remplacer les fusibles, consulter le tableau ci-après pour la fonction, la valeur et la couleur des fusibles respectifs :

Ampérage	Couleur	Fonction	Emplacement
2 A	gris	Fusible de la batterie de cellule	à côté de la batterie de cellule
3 A	mauve	Fusible de la cassette Thetford	dans le cadre du boîtier de Cassette Thetford
20 A	jaune	Fusible du frigo	à côté ou dans le bloc électrique
50 A	rouge	Fusible dans l'appareil d'alimentation électrique 12 V	à côté de la batterie de cellule

Tab. 4 Fusibles

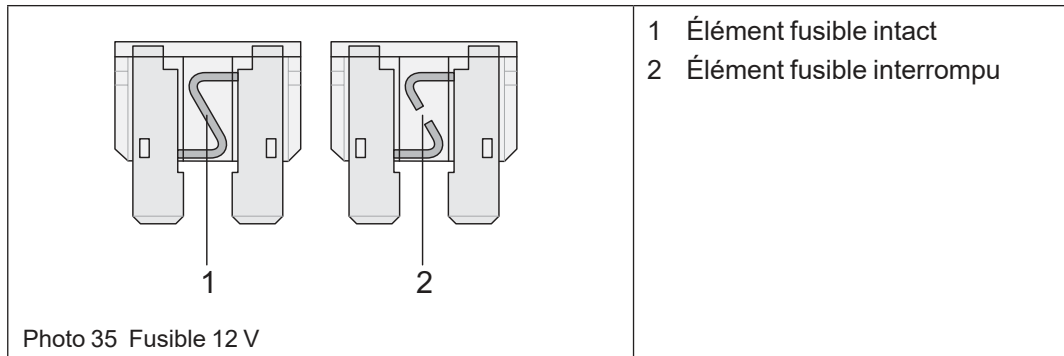

Remplacer les fusibles

→ Il faut remplacer un fusible lorsque l'élément fusible est interrompu.



Attention !

Dégâts sur l'installation électrique

- ▲ Faire réaliser les travaux d'entretien et de réparation par un garage agréé **ADRIA**. Ne jamais ponter les fusibles ou les réparer.
- ▲ Si les travaux d'entretien et de réparation ne sont pas effectués correctement, le droit à la garantie prend fin.

11 Alimentation en gaz

11.1 Indications générales concernant l'alimentation en gaz

Avant d'entamer le voyage, il faut se familiariser avec le maniement de l'installation gaz.

Pour les consignes de sécurité générales relatives au thème « gaz », consulter le chapitre « 2.5 Consignes de sécurité relatives à l'installation gaz ».



Danger !

Intoxication par le gaz

- ▲ En cas d'odeur de gaz ou de crainte de fuite de gaz, il faut prendre les mesures suivantes :
 - Évacuer la zone dangereuse !
 - Fermer la vanne de sectionnement sur la bouteille de gaz !
 - Éviter les sources d'allumage et les feux nus. Ne pas fumer !
 - Bien aérer les pièces !
 - Avertir le personnel responsable du camping et s'il y a lieu les pompiers !



Danger !

Danger d'explosion

- ▲ Il est interdit de faire fonctionner des appareils à gaz en faisant le plein à une station-service, sur les ferries et dans les garages.
 - Fermer les soupapes à fermeture instantanée
 - Fermer les vannes de sectionnement sur la bouteille à gaz



Avertissement !

Danger de mort

- ▲ Toutes réparations ou modifications sur l'installation gaz peuvent uniquement être effectuées par du personnel qualifié autorisé.
- ▲ Ne jamais modifier quoique ce soit sur l'installation gaz !
- ▲ Ne jamais chercher des fuites aux points de jonction des conduites de gaz avec un briquet ou d'autres flammes nues !
- ▲ L'utilisateur peut seulement établir le raccord entre le régulateur de pression et la bouteille à gaz ! Les autres travaux sont à faire réaliser dans un garage spécialisé !

**Remarque !**

- L'ensemble de l'installation gaz dans le véhicule a été conçu pour une pression de service de 30 mbars, maintenue constante par le régulateur de pression incorporé.
 - Faire contrôler l'installation gaz tous les 2 ans, ainsi qu'après des modifications et réparations. Ce faisant, demander de procéder également à un contrôle de l'étanchéité. C'est au propriétaire du véhicule qu'incombe la responsabilité de faire réaliser ces contrôles. L'exploitant est à mettre au courant de l'obligation de ces contrôles à la remise du véhicule. L'état réglementaire de l'installation gaz est confirmé par une attestation de contrôle respective. La plaquette de contrôle gaz est à apposer à l'arrière du véhicule, à proximité de la plaque d'immatriculation.
 - Remplacer le régulateur à gaz et le tuyau flexible à gaz tous les 10 ans.
-
- L'ensemble de l'installation gaz a été conçu selon les règles techniques applicables pour les appareils fonctionnant au gaz liquéfié et les foyers dans les véhicules de camping. Ceci a été contrôlé et certifié par un expert.
 - Tous les appareils fonctionnant au gaz sont équipés d'un coupe-gaz. Si la flamme s'éteint, le coupe-gaz coupe automatiquement l'alimentation en gaz. Nonobstant ce dispositif de sécurité, il faut toutefois fermer la soupape à fermeture instantanée respective lorsque l'appareil respectif n'est pas en service.
 - Afin de garantir un échange d'air continu dans le véhicule, il ne faut jamais couvrir les ventilations forcées dans les lanterneaux et au niveau de l'entrée, ni les aérateurs de type champignon.
 - Lorsqu'il neige, il faut absolument garder les ventilations forcées dégagées ! (chapitre 17.2).

11.2 Coffre à gaz

**Attention !****Coffre à gaz**

- ▲ Toujours garder la ventilation forcée dans le plancher dégagée !
- ▲ Toujours entreposer les bouteilles à gaz debout et arrimées.
- ▲ Ne pas utiliser le coffre à gaz comme rangement. Risque d'incendie !

Selon le modèle, le coffre à gaz est accessible depuis l'intérieur ou depuis l'extérieur. Dans les deux cas, le coffre à gaz est étanche à l'égard de l'intérieur.

Le coffre à gaz sert de logement aux bouteilles à gaz. Ne pas couvrir les ventilations forcées.

Sécuriser le coffre à gaz pour empêcher tout accès non autorisé.

11.3 Sortes de gaz

Les appareils fonctionnant au gaz marchent avec du gaz liquéfié (propane, butane ou bien un mélange des deux).

Dans le commerce on trouve avant tout des bouteilles en propriété ou de location de 5 kg ou 11 kg.

Maniement des bouteilles à gaz :

- Les bouteilles à gaz peuvent uniquement être stockées dans le coffre à gaz !
- Fermer à clé le coffre à gaz et le sécuriser pour empêcher toute accès non autorisé !

11.3.1 Propane

Le propane est un gaz incolore et inodore. Le point d'ébullition du propane se situe à -42 C° .

Le propane est indiqué pour le camping en hiver.

Le propane est extrêmement inflammable, plus lourd que l'air et a un effet narcotique, voire suffocant à concentration élevée.

11.3.2 Butane

Le butane existe en deux versions (isomères) différentes : l'isobutane et le n-butane.

L'isobutane et le n-butane sont des gaz liquéfiés résultant de la distillation du pétrole.

Le point d'ébullition de l'isobutane se situe à -12 C° , celui du butane à $-0,5\text{ C}^\circ$. Ainsi le butane ne convient pas comme combustible et consommable en hiver. Entre les saisons, on peut également utiliser un mélange de butane et de propane.

11.3.3 Informations relatives au gaz liquéfié

Caractéristiques du gaz liquéfié

- Le gaz liquéfié est incolore.
- Il a une odeur d'ail.
- Il est plus lourd que l'air et s'accumule au niveau du sol lorsqu'il s'échappe.
- Il est combustible et peut déflagrer ou exploser en présence d'étincelles s'il s'échappe de manière incontrôlée.
- Dans des locaux fermés il supplante l'air qu'on respire; il y a donc danger d'asphyxie !

11.4 Consommation de gaz, valeurs indicatives

La consommation de gaz dépend de l'usage plus ou moins intensif des appareils y raccordés.

Consommateurs	Valeur indicative	Unité
Chauffage au gaz	170 - 490	g/h
Réchaud	100 - 400	g/h
Frigo	10 - 25	g/h
Four	50 - 200	g/h

Tab. 5 Consommation de gaz, valeurs indicatives

11.5 Maniement des bouteilles à gaz



Danger !

Danger de mort dû à l'asphyxie !

- ▲ Bien fermer la trappe du coffre à bouteilles de gaz.
- ▲ La garniture étanche est à contrôler à intervalles réguliers.



Attention !

Dangers émanant du maniement des bouteilles à gaz

- ▲ Lire les consignes de sécurité sur la bouteille à gaz !
- ▲ Utiliser les bouteilles à gaz uniquement avec un régulateur de pression raccordé !
- ▲ Ne pas fumer à proximité des bouteilles à gaz ! Il faut impérativement éviter toute flamme nue ! Ceci vaut avant tout lors du remplacement des bouteilles à gaz.
- ▲ Ne jamais graisser les filets et les joints sur le régulateur de pression. Risque d'explosion en raison de réactions chimiques !
- ▲ Toujours maintenir dégagés les orifices d'aération dans le plancher du coffre à gaz.
- ▲ Seules les bouteilles à gaz spécial camping sont autorisées !
- ▲ Ne jamais utiliser des bouteilles spéciales conçues pour d'autres domaines d'application !
- ▲ Les bouteilles à gaz non raccordées doivent toujours être sécurisées avec un capuchon.
- ▲ Il faut toujours emmener le capuchon de la bouteille à gaz raccordée.
- ▲ Respecter la date de contrôle sur la bouteille à gaz !
- ▲ Uniquement faire le plein des bouteilles à gaz selon le poids. Il faut en tenir compte à l'étranger !
- ▲ Ne jamais utiliser du gaz de ville ou du gaz naturel !
- ▲ Ne jamais faire le plein des bouteilles à gaz aux stations de gaz propulseur. Danger d'explosion !
- ▲ Lorsque le véhicule est mis hors service pendant un temps prolongé, les bouteilles à gaz peuvent uniquement rester dans le véhicule, si le véhicule est stationné dehors !
- ▲ Selon le modèle, le coffre à gaz a été conçu pour une ou deux bouteilles de gaz de 11 kg.

Le raccord à vis des bouteilles à gaz est doté d'un filet à gauche.

Les bouteilles à gaz ne font pas partie des fournitures du véhicule et c'est à l'exploitant de les acheter et de les raccorder.

Lors de la manipulation des bouteilles à gaz, procéder prudemment.

Les bouteilles à gaz grises avec repère rouge (capuchon et anneau de fond) sont des bouteilles consignées. Elles peuvent être remplies ou remplacées.

11.6 Régulateur de la pression du gaz MonoControl CS



Danger !

Danger d'explosion

- ▲ Déflagration due au gaz.
- ▲ Lors du remplacement de bouteilles à gaz, il y a toujours un reste de gaz dans une bouteille de gaz soi-disant « vide ».
- ▲ Il est interdit de fumer ou de manier des lampes ou des feux nus lorsque vous manipulez des bouteilles à gaz !



Attention !

Appareils régulateurs de la pression et conduites flexibles

- ▲ Les appareils régulateurs de la pression et les conduites flexibles sont à remplacer au plus tard 10 ans suivant leur fabrication.
- ▲ La responsabilité incombe à l'exploitant.



Attention !

Risque d'explosion suite à des fuites après avoir remplacé les bouteilles à gaz

- ▲ Après avoir remplacé la bouteille à gaz, contrôler l'étanchéité au niveau des raccords du flexible haute pression.
- ▲ Utiliser un aérosol détecteur de fuites selon la norme DIN EN 14291.



Remarque !

Avec le régulateur de la pression de gaz MonoControl CS, le fonctionnement d'un chauffage au gaz liquéfié homologué pendant le voyage est autorisé partout en Europe (directive CE 2001/56/CE).

On peut à titre optionnel raccorder une soupape d'inversion Truma DuoComfort (accessoire optionnel) pour l'installation à bouteilles doubles au régulateur de pression du gaz.

Utiliser des bouteilles à gaz de 3 kg, 5 kg, 11 kg ou 33 kg en vente dans le commerce.

Toujours placer les bouteilles à gaz debout et les sécuriser pour les empêcher de se renverser ou de tomber.

Ne pas flamber le flexible haute pression (Photo 39/3) ou le plier fortement !

Pour assurer un fonctionnement impeccable et durable du régulateur de gaz, utiliser uniquement du gaz non contaminé.

11.6.1 MonoControl CS - Mise en service



Remarque !

En cas de non-utilisation prolongée, bouteilles de gaz fermées, le MonoControl CS peut se désactiver.

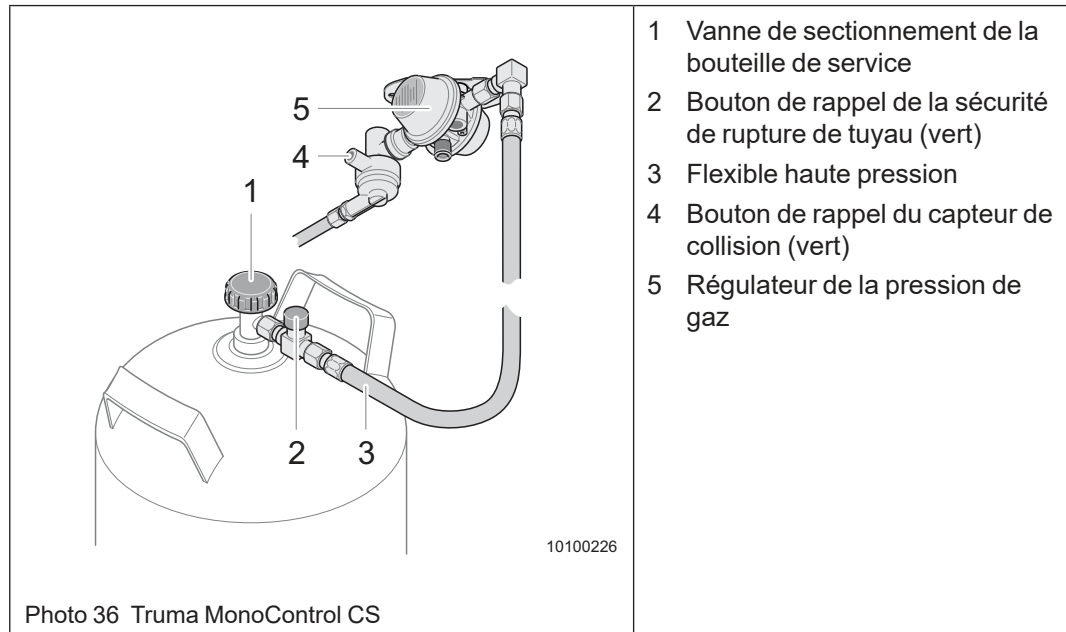

Mise en service du MonoControl CS

- ➔ Ouvrir la vanne de sectionnement (Photo 36/1) sur la bouteille à gaz pleine.
- ➔ Appuyer vigoureusement sur le bouton de rappel (touche verte) (Photo 36/2) sur le flexible haute pression (Photo 36/3) et le maintenir appuyé brièvement.
- ➔ Si nécessaire, réinitialiser l'élément déclencheur du capteur de collision en appuyant sur le bouton de réinitialisation vert (Photo 36/4) pendant environ 5 secondes.

Maintenant, les consommateurs de gaz peuvent être mis en service.

11.6.2 MonoControl CS - Remplacement des bouteilles à gaz

Pour visser et dévisser le flexible haute pression, utiliser l'auxiliaire de vissage joint.

Cet auxiliaire garantit le couple de serrage requis et empêche des dégâts au niveau du raccord à vis suite à l'utilisation d'un outil erroné.

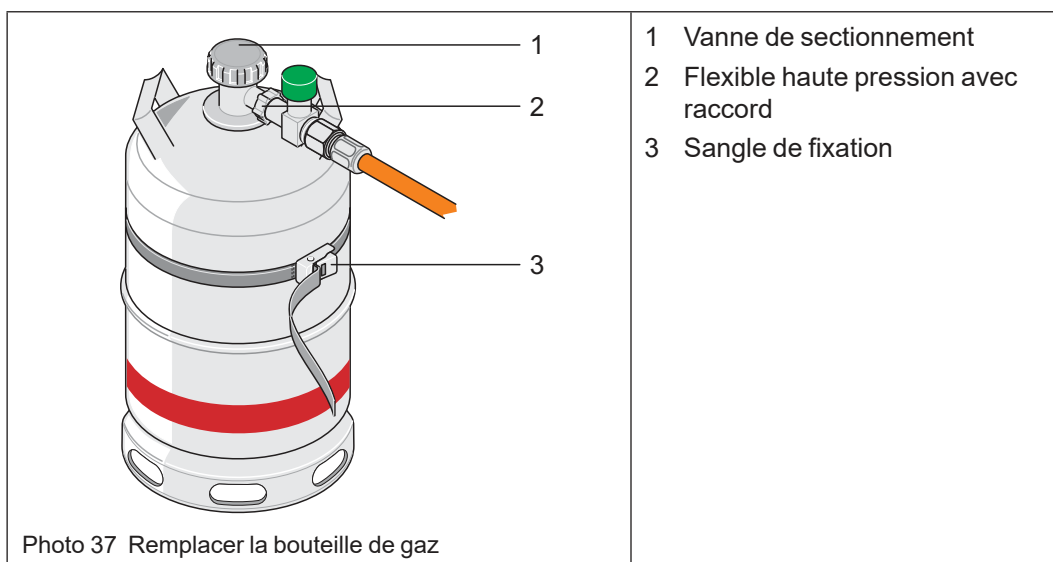

Remplacer la bouteille à gaz

- ➔ Fermer la vanne de sectionnement (Photo 37/1) de la bouteille à gaz pleine.
- ➔ Dévisser le flexible haute pression avec raccord (Photo 37/2) de la bouteille à gaz ou évent. enlever l'adaptateur enfichable.
- ➔ Remplacer la bouteille à gaz vide dans le coffre à gaz par une bouteille pleine.
- ➔ Sécuriser les bouteilles à gaz pleines avec une sangle de fixation (Photo 37/3) pour les empêcher de tomber.
- ➔ Renouveler le joint entre la bouteille de gaz et le tuyau haute pression chaque fois que vous changez la bouteille.
- ➔ Visser le tuyau haute pression avec raccord (Photo 37/2) sur la bouteille à gaz pleine ou évent. enficher l'adaptateur enfichable.
- ➔ Ouvrir la vanne de sectionnement sur la bouteille à gaz pleine.
- ➔ Appuyer sur le dispositif antirupture du tuyau flexible et le bouton de rappel GSW vert (chapitre 11.6.1).

11.6.3 MonoControl CS - Remplacement du tuyau haute pression



Remarque !

Lorsque vous remplacez le flexible haute pression, il faut également remplacer le joint.

Si vous constatez que le flexible haute pression est endommagé, il faut le remplacer.

Pour visser et dévisser le flexible haute pression, utiliser l'auxiliaire de vissage joint.

Cet auxiliaire garantit le couple de serrage requis et empêche des dégâts au niveau du raccord à vis suite à l'utilisation d'un outil erroné.

Remplacer le flexible haute pression

- ➔ Fermer la vanne de sectionnement (Photo 37/1) sur la bouteille à gaz pleine.
- ➔ Dévisser le flexible haute pression du raccord de la bouteille à gaz (Photo 37/2) et de l'entrée du régulateur ou enlever évent. l'adaptateur enfichable.
- ➔ Visser le nouveau flexible haute pression avec raccord sur la bouteille à gaz (Photo 37/2) et à l'entrée du régulateur ou évent. enficher l'adaptateur enfichable.
- ➔ Ouvrir la soupape de la bouteille à gaz.
- ➔ Appuyer sur le dispositif antirupture du tuyau flexible et le bouton de rappel GSW vert (chapitre 11.6.1).

11.7 Soupapes à fermeture instantanée



Remarque !

Si l'appareil marchant au gaz n'est pas utilisé, fermer la soupape à fermeture gaz instantanée respective.

La distribution du gaz vers les différents consommateurs a lieu via les soupapes à fermeture instantanée.

11.7.1 Soupapes à fermeture gaz instantanée du chauffage, du frigo, du réchaud et du four

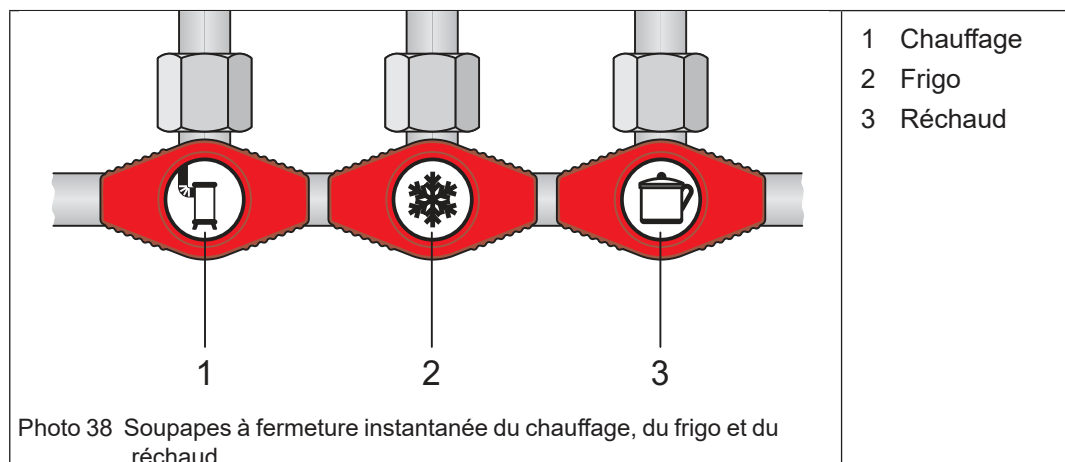

Chaque appareil fonctionnant au gaz dispose d'une propre soupape à fermeture gaz instantanée.

Pour éviter toute confusion, celle-ci est dotée des symboles respectifs :

- Chauffage (Photo 38/1)
- Frigo (Photo 38/2)
- Réchaud (Photo 38/3)

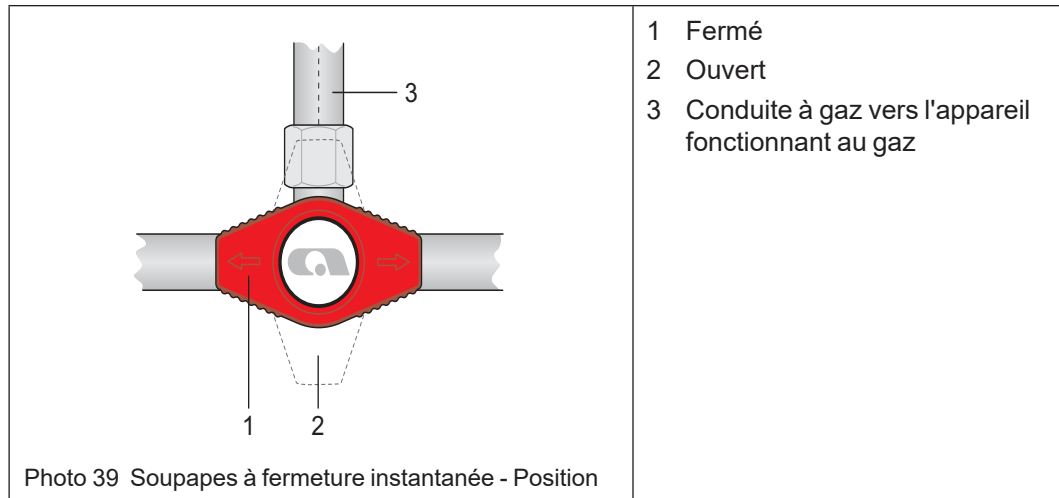

Utiliser les consommateurs de gaz

- Ouvrir la soupape à fermeture gaz instantanée respective pour mettre en service l'appareil fonctionnant au gaz souhaité.
- Soupape à fermeture gaz instantanée fermée (Photo 39/1) : les flèches sur la soupape à fermeture gaz instantanée sont disposées transversalement à la direction de la conduite à gaz vers l'appareil fonctionnant au gaz (Photo 39/3).
 - Soupape à fermeture gaz instantanée ouverte (Photo 39/2) : Les flèches à la soupape à fermeture gaz instantanée sont disposées dans la direction de la conduite à gaz vers l'appareil fonctionnant au gaz (Photo 39/3).

12 Eau fraîche et eaux usées

12.1 Alimentation en eau



Avertissement !

Risques pour la santé

- ▲ Formation de bactéries et d'algues dans le réservoir d'eau.
 - Changer l'eau y compris l'eau du surchauffeur à intervalles réguliers (2 x par semaine p. ex.).
 - Vidanger le réservoir d'eau après chaque voyage ou au plus tard après 4 semaines, le nettoyer à fond et le laisser ouvert (aération).
 - Après chaque voyage, laver les tuyaux flexibles à fond.
 - Pour le réservoir d'eau, utiliser des produits de stérilisation.



Attention !

Détérioration de la pompe à eau

- ▲ Sans eau, les pompes chauffent et risquent d'être endommagées.
- ▲ Ne jamais laisser tourner les pompes lorsque le réservoir d'eau est vide !



Attention !

Dégâts causés à l'environnement

- ▲ Ne jamais vider les réservoirs d'eau fraîche et des eaux usées en pleine nature !
- ▲ Uniquement vidanger les réservoirs aux stations-service, aires de vidange, aires de repos ou sur les campings.



Attention !

Dégâts dus au gel

- ▲ En cas de gel, il faut vidanger l'installation eau du véhicule.

Un réservoir d'eau est installé de série sur le véhicule. Lorsqu'on ouvre un robinet, la pompe à eau incorporée est actionnée si la pompe est sous tension sur le panneau de contrôle et de commande.

Utilisation du réservoir d'eau

- Avant de prendre la route, nettoyer chaque fois à fond le réservoir d'eau.
- Si possible, uniquement faire le plein d'eau avant une nuitée ou une fois arrivé à destination.
- Éviter tout poids additionnel.
- Uniquement faire le plein avec de l'eau potable.

Lorsque le véhicule est mis hors service pendant un temps prolongé ou n'est pas chauffé et qu'il y a risque de gel, vidanger l'ensemble de l'installation eau, la nettoyer et la laisser sécher (chapitre 12.3). Laisser ouverts tous les robinets d'eau et de purge, ainsi que toutes les soupapes de décharge.

Nous vous recommandons de contrôler l'étanchéité des conduites tous les 6 mois et de resserrer les colliers de serrage et les raccords.

Le système d'alimentation en eau est conforme à l'état de la technique (directive 2002/72/CE).

12.1.1 Réservoir d'eau

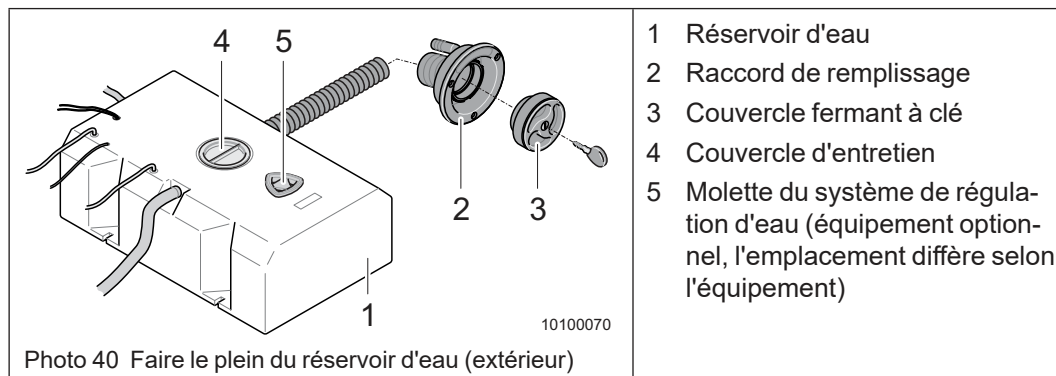

Faire le plein du réservoir d'eau (extérieur)

- ➔ Couper la pompe à eau (appuyer sur la touche sur le panneau de contrôle et de commande, voir le chapitre 8.7).
- ➔ Fermer le bouchon de fermeture au fond du réservoir.
 - Certains modèles sont équipés d'un système de régulation d'eau (équipement optionnel) (Photo 41/2). Pour réguler et vider l'eau il y a une molette à la face supérieure du réservoir (Photo 41/3) et Photo 40/5).
 - En la tournant dans le sens horaire on ferme le système et l'ensemble du volume du réservoir est disponible.
- ➔ Déverrouiller le couvercle fermant à clé (Photo 40/3) au raccord de remplissage (Photo 40/2) et l'ouvrir.
- ➔ Faire le plein d'eau du réservoir avec un bidon, un arrosoir ou un tuyau flexible.
- ➔ Mettre le couvercle en place, le verrouiller et le fermer à clé.

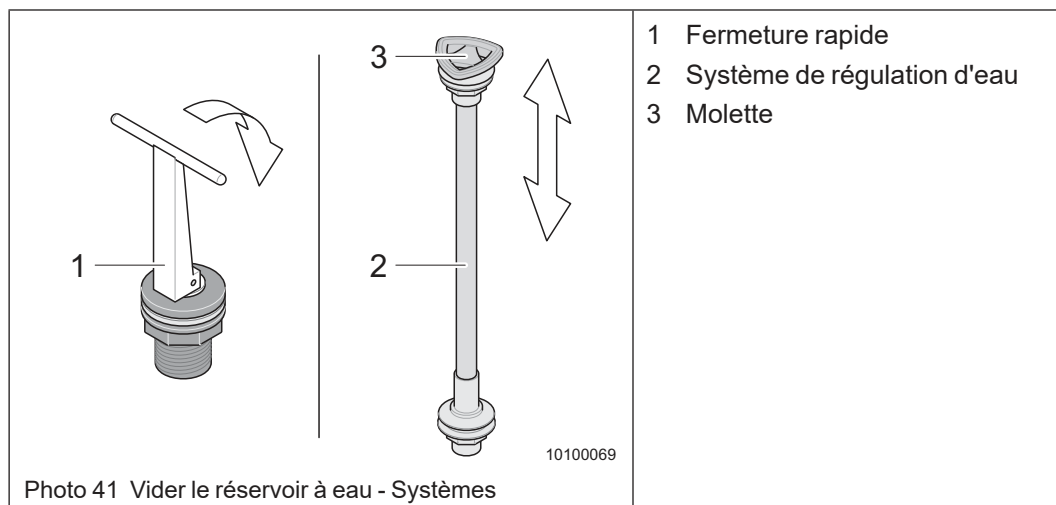

Vidanger/nettoyer le réservoir d'eau :

- ➔ Couper la pompe à eau (appuyer sur la touche sur le panneau de contrôle et de commande, voir le chapitre 8.7).
- ➔ Ouvrir le bouchon de fermeture au fond du réservoir (Photo 40/5). Selon le système installé, il faut procéder comme suit :
 - soit ouvrir le couvercle d'entretien (Photo 40/4), soit rabattre dans le réservoir (Photo 41/1) la poignée au niveau du bouchon et retirer le bouchon,
 - soit tourner la molette du système de régulation (Photo 41/3 et Photo 40/5) dans le sens anti-horaire jusqu'en butée.
- ➔ Vidanger complètement le réservoir d'eau.
- ➔ Nettoyer l'intérieur du réservoir.
- ➔ Fermer le bouchon de fermeture au fond du réservoir et si nécessaire fermer le couvercle d'entretien.

12.1.2 Robinetterie

L'alimentation en eau chaude et eau froide est réalisée au moyen d'une tête de douche mono-levier extractible.

Le débit d'eau et la température sont réglables en soulevant et en faisant pivoter le levier au niveau du robinet.

Le commutateur dans la tête de douche fonctionne uniquement quand l'alimentation en eau est activée sur le panneau de contrôle et de commande.

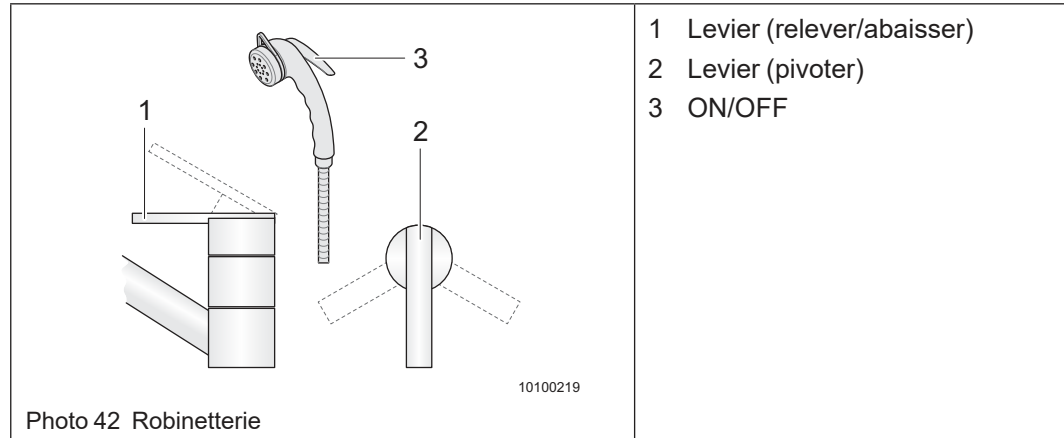

Maniement de la robinetterie

- ➔ Déplacer le levier (Photo 42/3) sur la tête de douche vers le bas pour activer la pompe à eau.
- ➔ Régler le débit d'eau en soulevant/abaissant le levier (Photo 42/1).
- ➔ Régler la température souhaitée en faisant pivotant le levier (Photo 42/2).
- ➔ Levier en direction « rouge » : l'eau devient plus chaude.
- ➔ Levier en direction « bleu » : l'eau devient plus froide (température ambiante min. du réservoir à eau).
- ➔ Lâcher le levier (Photo 42/3) pour couper de nouveau l'alimentation en eau.
- ➔ Pivoter le levier (Photo 42/2) vers le bas.

12.2 Eaux usées

Les eaux usées provenant de l'évier de la cuisine, de la douche et du lavabo du bloc sanitaire sont collectées dans un réservoir des eaux usées centralisé.

Le tube de décharge et le levier de commande de la soupape de décharge se trouvent au niveau du dessous de caisse du véhicule.

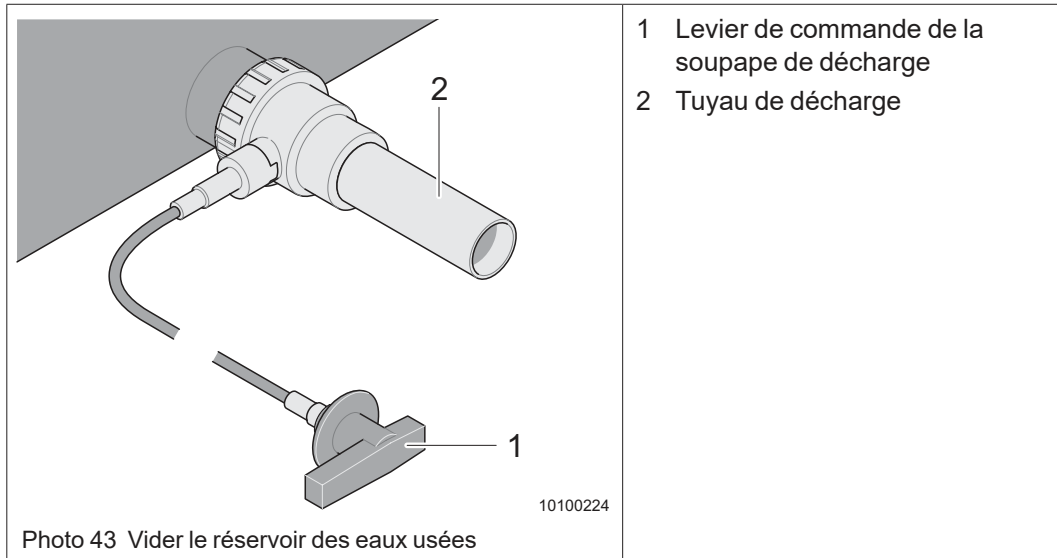

Vider le réservoir des eaux usées

- Placer le véhicule au-dessus du point de décharge, de sorte que les eaux usées puissent s'écouler du tuyau de décharge (Photo 43/2) dans la canalisation.
- Ouvrir la soupape de décharge en tournant le levier (Photo 43/1).
- Une fois le réservoir vide, refermer la soupape de décharge (Photo 43/1).

12.2.1 Réservoir des eaux usées

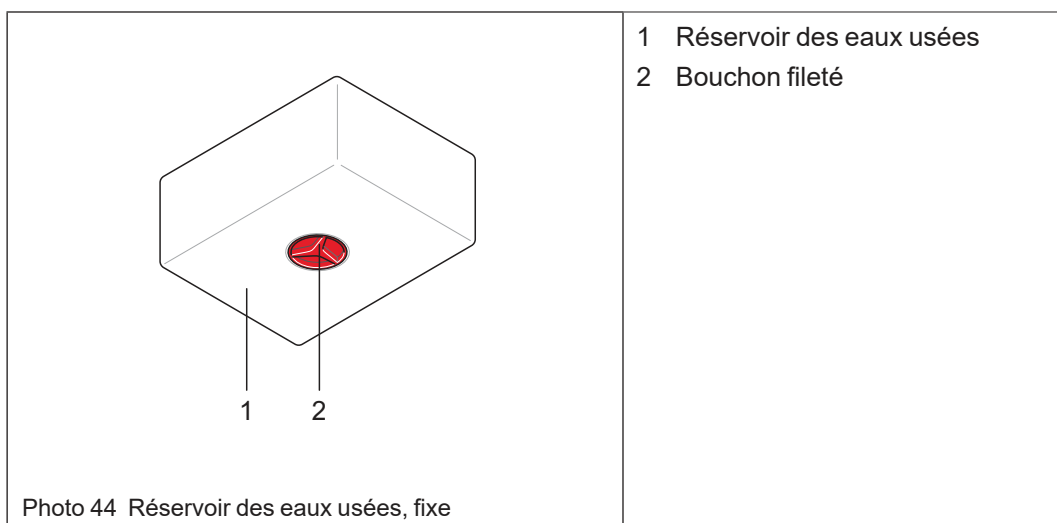

Le réservoir des eaux usées se trouve au niveau du dessous de caisse du véhicule. Pour pouvoir nettoyer à fond le réservoir des eaux usées, la plupart des modèles sont dotés d'un bouchon fileté accessible par le bas. Ainsi, des impuretés tenaces peuvent également être évacuées.

12.2.2 Chauffage du réservoir des eaux usées (équipement spécial)

Sur certains modèles, le réservoir des eaux usées est équipé d'un chauffage électrique



Attention !

Détérioration du chauffage du réservoir

- ▲ Le fonctionnement du chauffage du réservoir sans eau peut endommager le chauffage.
 - Lorsque le réservoir est vide, désactiver le chauffage du réservoir sur le panneau.

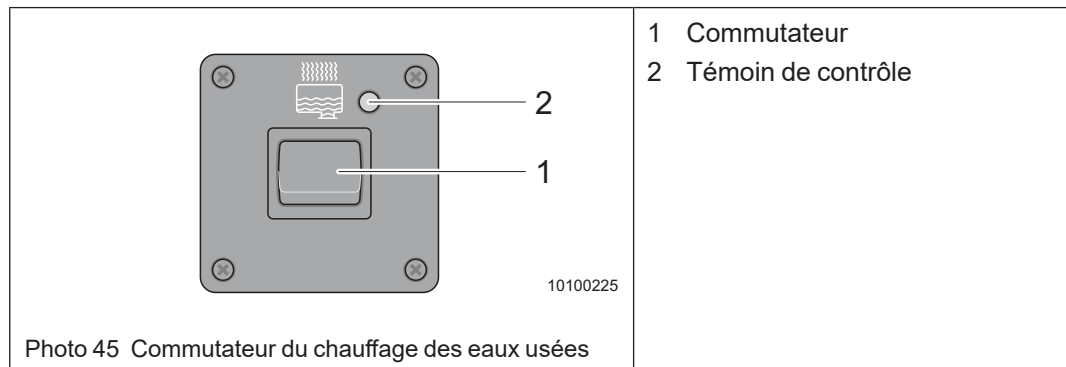

- Activer l'alimentation 12 V.
- Activer le chauffage du réservoir au moyen du commutateur (Photo 45/1).
S'il est activé, le chauffage du réservoir s'enclenche automatiquement à des températures inférieures à +5 °C.

12.2.2.1 Chauffage électrique du réservoir des eaux usées

Sur certains modèles, le réservoir des eaux usées est équipé d'un chauffage électrique.



Attention !

Détérioration du chauffage du réservoir

- ▲ Le fonctionnement du chauffage du réservoir sans eau peut endommager le chauffage.
 - Lorsque le réservoir est vide, désactiver le chauffage du réservoir sur le panneau.
- Activer l'alimentation 12 V.
- Activer le chauffage du réservoir sur le panneau de contrôle et de commande.
S'il est activé, le chauffage du réservoir s'enclenche automatiquement à des températures inférieures à +5 °C.

12.3 Vidanger le circuit hydraulique



Attention !

Dégâts dus au gel

- ▲ Éviter que le gel ne vienne causer des dégâts sur le système hydraulique.
- ▲ Si le véhicule n'est pas chauffé et qu'il gèle (hivernage), de la glace peut se former sur les composants de l'installation eau ou d'évacuation des eaux usées. Vidanger tous les composants conducteurs d'eau.

Lorsque le véhicule est immobilisé pendant un temps prolongé ou n'est pas chauffé et qu'il y a risque de gel, vidanger l'ensemble de l'installation eau, la nettoyer et la laisser sécher. Laisser ouverts tous les robinets d'eau et de purge, ainsi que toutes les soupapes de décharge.

Vidanger le système d'alimentation en eau :

- Couper la pompe à eau et le surchauffeur.
- Ouvrir tous les robinets en position médiane.
- Vidanger le réservoir d'eau (chapitre 12.1.1)
- Ouvrir la soupape de sûreté du surchauffeur (chapitre 13.1.9).
- Rincer le réservoir, le nettoyer et le laisser sécher.
- Sur les véhicules avec pompe refoulante, enclencher brièvement la pompe pour évacuer l'eau restante.
- Laisser tous les robinets ouverts en position médiane jusqu'à la prochaine mise en service du véhicule. Uniquement réenclencher la pompe à eau après avoir refait le plein d'eau.

Vidanger l'installation des eaux usées

- Laisser les eaux usées s'écouler dans le réservoir des eaux usées.
- Vidanger le réservoir des eaux usées à une station de vidange autorisée.
- Vider la cassette des eaux noires.

13 Chauffage & eau chaude



Danger !

Risque d'incendie

- ▲ Après 30 ans environ, l'utilisateur du chauffage doit faire remplacer l'échangeur thermique du chauffage Truma. Seul le fabricant du chauffage ou un garage autorisé peut remplacer l'échangeur thermique.
- ▲ Les pièces de rechange du chauffage doivent toujours être autorisées comme pièces de rechange par le fabricant.



Danger !

Danger d'explosion

- ▲ Ne jamais laisser le gaz s'échapper imbrûlé.
- ▲ Toujours couper le chauffage avant de faire le plein du réservoir à carburant, sur des ferry-boats et dans le garage.



Danger !

Risque d'intoxication

- ▲ En mode Hiver, avant la mise en service du chauffage, contrôler si la cheminée sur le toit du véhicule est exempte de neige et de glace.
- ▲ Avant chaque mise en service, contrôler si la conduite d'évacuation est endommagée. Ne pas exploiter le chauffage lorsque la conduite d'évacuation est endommagée.
- ▲ Ne pas fermer la cheminée et ne pas ajouter de constructions.
- ▲ En cas de camping en hiver, utiliser des rallonges de cheminées. La neige ne peut pas couvrir la cheminée.
- ▲ Ne pas utiliser la place derrière le chauffage comme rangement.



Danger !

Risque d'intoxication et d'asphyxie lorsque la cheminée d'évacuation des gaz est installée du côté droit du véhicule.

- ▲ Si l'auvent est monté et que le chauffage marche en mode Gaz, les gaz brûlés du chauffage peuvent s'accumuler dans l'auvent. Il y a danger d'intoxication et d'asphyxie en raison d'un manque d'oxygène et du monoxyde de carbone (CO) produit, qui lui est inodore et toxique.
- ▲ Veiller à garantir une ventilation suffisante !



Remarque !

- Le chauffage peut fonctionner au gaz en roulant, si l'alimentation en gaz est équipée d'un régulateur de la pression du gaz MonoControl CS (chapitre Photo 53) - (équipement spécial).
 - ➔ Avant de prendre la route, se renseigner sur les réglementations spéciales en vigueur dans le pays visité (EN 732).
- Veuillez observer les consignes de sécurité de l'installation gaz (chapitre 2.5 et chapitre 11.5).

Selon le modèle, le chauffage au gaz sur votre véhicule a été installé par différents fabricants et avec des fonctions différentes. Les installations de chauffage ne servent pas uniquement au chauffage de la cellule mais aussi à la préparation de l'eau chaude.

13.1 Chauffages combinés

13.1.1 Chauffage au gaz Truma Combi et Truma Combi E (équipement optionnel)



Remarque !

- Le mode de fonctionnement du Truma Combi et du Truma Combi E est quasi identique.
 - ➔ Lors de la commande du Truma Combi E, il faut tout d'abord régler le type d'énergie sur le commutateur sélecteur d'énergie (photo 85).
- Lors de la première mise en service de chauffages neufs, il peut y avoir une légère formation de fumée. Ceci est tout à fait normal.
 - ➔ Dans ce cas, faire marcher le chauffage à la puissance maximale, activer la soufflerie et ouvrir les aérateurs pour bien ventiler le camping-car pendant ce temps.

Pour plus d'informations, consulter le mode d'emploi séparé du fabricant.

Les chauffages au gaz liquéfié Truma Combi et Truma Combi E sont des chauffages à l'air chaud pulsé avec surchauffeur intégré. Le brûleur est assisté par un ventilateur, garantissant ainsi un fonctionnement impeccable même en route.

Le Truma Combi E est également équipé de cartouches chauffantes pour le mode Électricité. Pour le fonctionnement de cet appareil, trois types d'énergie peuvent être sélectionnés :

- uniquement au gaz pour être autonome ;
- uniquement mode Électricité (230 V) pour une utilisation stationnaire sur le camping
- ou bien au gaz et à l'électricité simultanément (uniquement possible en « Mode Hiver »).

13.1.2 Mise en service



Remarque !

Le chauffage est possible dans tous les modes (mode Gaz, mode Électricité ou mode mixte) avec ou sans eau.

Avant chaque mise en service du chauffage, contrôler les points suivants :

En cas de fonctionnement au gaz :

- ➔ La cheminée des gaz d'échappement est-elle dégagée ?
Le cas échéant, enlever le clapet de la cheminée d'évacuation des gaz brûlés.
- ➔ La vanne de sectionnement sur la bouteille de gaz est-elle ouverte ?
- ➔ La soupape à fermeture instantanée « chauffage » sur le bloc distributeur est-elle fermée ?

En mode Électricité (Truma Combi E) :

- ➔ La protection par fusibles de l'alimentation électrique 230 V sur le camping suffit-elle ? (900 W - 3,9 A/1800 W - 7,8 A)
- ➔ Le câble de raccord est-il complètement déroulé de l'enrouleur de câble ?
- ➔ Le coupe-circuit automatique 230 V du véhicule est-il enclenché ?

13.1.3 Éléments de commande

Les véhicules sont équipés de série du panneau de commande Truma CP plus.

13.1.3.1 Panneau de commande Truma CP plus

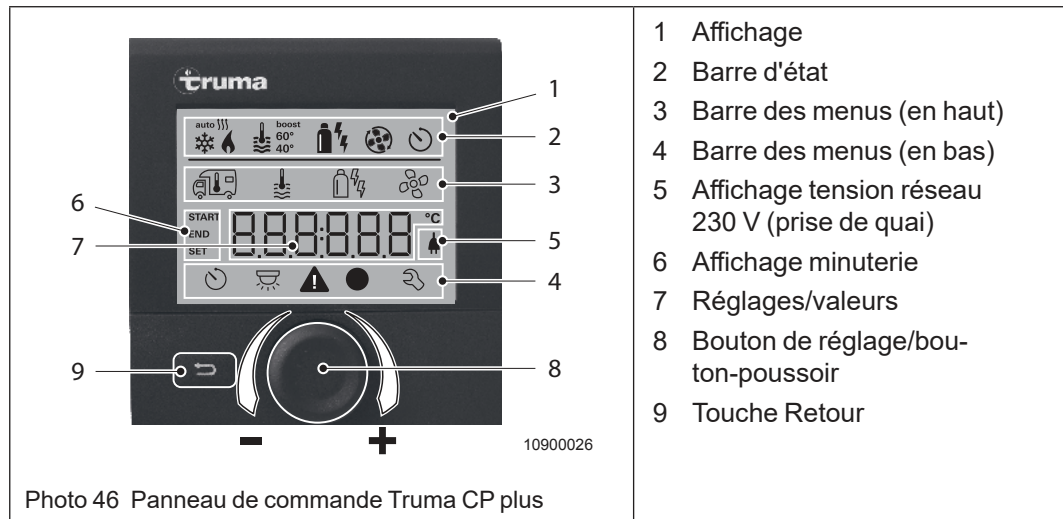

Le bouton de réglage / bouton-poussoir (Photo 46/8) sert à sélectionner les menus ou à modifier les paramètres.

- ➔ Tourner le bouton de réglage / bouton-poussoir vers la droite ou vers la gauche pour sélectionner un point de menu ou pour modifier des paramètres.
- ➔ Appuyer sur le bouton de réglage / bouton-poussoir pour activer le point de menu ou pour enregistrer le paramètre.
- ➔ Pour activer ou désactiver le panneau de commande, appuyer sur le bouton de réglage / bouton-poussoir pendant plus de 3 secondes.

La touche Retour (Photo 46/9) vous permet de retourner au menu ou à l'écran précédent. Les réglages dans les menus se font comme décrit ci-après pour le Truma Combi et le Truma Combi E. Pour plus d'informations, consulter le mode d'emploi séparé du fabricant.

13.1.4 Mode Été



Remarque !

En mode Été, le mode Gaz ou le mode Électricité est possible. En « Mode mixte », l'appareil sélectionne automatiquement le mode Électricité avec la puissance électrique sélectionnée de 900 W ou de 1800 W.

Préparer l'eau chaude :

- ➔ Le surchauffeur doit être rempli d'eau (chapitre 13.1.10).
- ➔ Sur les véhicules équipés d'un Truma Combi E : Régler le mode Gaz ou le mode Electricité sur le panneau de commande (Photo 46).
- ➔ Régler la température de l'eau sur le panneau de commande (Photo 46) sur 40°C ou 60°C.

Dès que la température réglée de l'eau (40 °C/60 °C) est atteinte, le chauffage est coupé.

13.1.5 Mode Hiver

13.1.5.1 Chauffer avec préparation d'eau chaude



Remarque !

En fonction de la puissance de chauffage requise pour atteindre la température ambiante, l'eau peut être chauffée jusqu'à 60 °C.

Le surchauffeur doit être rempli d'eau (chapitre 13.1.10).

- ➔ Sur les véhicules équipés d'un Truma Combi E, régler le type d'énergie souhaité sur le panneau de commande (Photo 46) :
 - Mode Gaz
 - Mode Électricité 1800 W, 900 W
 - Mode mixte 1800 W ou 900 W
- ➔ Régler la température de l'eau sur le panneau de commande (Photo 46).
- ➔ Régler la température ambiante souhaitée sur le panneau de commande (Photo 46)

Jusqu'à atteinte de la température ambiante réglée, l'appareil diminue progressivement. Si la température ambiante est atteinte pendant que l'eau chauffe encore, la soufflerie à circuit fermé est désactivée et l'eau y contenue, continue à être chauffée à la plus petite puissance jusqu'à 60 °C.

13.1.5.2 Chauffer sans préparation d'eau chaude



Remarque !

- Lorsque le surchauffeur est plein, l'eau est automatiquement chauffée avec.
- Pour atteindre la température ambiante, la température de l'eau dépend de la puissance de chauffage indiquée et de la durée de chauffage.

- ➔ Sur les véhicules équipés d'un Truma Combi E, régler le type d'énergie souhaité sur le panneau de commande (Photo 46) :
 - Mode Gaz
 - Mode Électricité 1800 W, 900 W
 - Mode mixte 1800 W ou 900 W
- ➔ Sur le panneau de commande (Photo 46), mettre la préparation d'eau chaude sur « OFF ».
- ➔ Sur le panneau de commande (Photo 46), sélectionner le mode Chauffage et régler la température ambiante souhaitée.

Après avoir atteint la température ambiante, le chauffage se coupe et ce indépendamment de la température de l'eau. S'il y a de l'eau dans le surchauffeur, celle-ci est également chauffée en mode Chauffage exclusivement.

13.1.6 Chauffer correctement

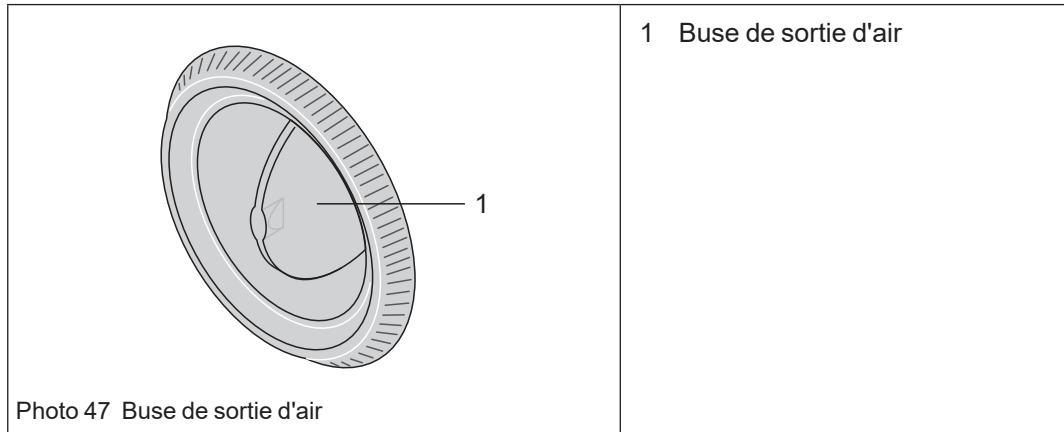

Plusieurs buses de sortie d'air (Photo 47/1) sont réparties sur l'ensemble du véhicule. Les conduites et tuyaux flexibles guident l'air chaud vers les buses de sortie d'air.

Répartir l'air chaud

- Pour éviter tout courant d'air, fermer les buses de sortie d'air sur le tableau de bord du châssis porteur.
- Régler la distribution de l'air du châssis porteur sur Circulation d'air.
- Tourner les buses de sortie d'air (Photo 47/1) de sorte que l'air chaud puisse uniquement sortir aux points souhaités.

Réglage des buses de sortie d'air

- Ouvrir complètement la buse de sortie d'air (Photo 47/1) pour pouvoir guider le flux d'air chaud complet vers le point souhaité.
Plus on ferme la buse de sortie d'air (Photo 47/1), plus le débit d'air chaud est faible.
Plus il y a de buses de sortie d'air ouvertes, moins d'air chaud sortira de chaque buse individuelle.

13.1.7 Couper le chauffage

- Sur le panneau de commande (Photo 46), couper le chauffage.
- Après la coupure, le ventilateur peut continuer à tourner. Ainsi on profite encore de la chaleur restante.
- Fermer la soupape à fermeture instantanée « Chauffage » (chapitre 11.7) lorsque le chauffage n'est pas utilisé pendant un temps prolongé.
- Fermer également la vanne de sectionnement sur la bouteille à gaz (chapitre 11.7) lorsqu'aucun autre consommateur de gaz ne marche.

13.1.8 Dysfonctionnements



Remarque !

S'il y a une coupure due à un dysfonctionnement (p. ex. en raison d'une bouteille de gaz vide) lors de la commande du Truma Combi E en mode mixte, le chauffage continue à marcher en mode Électricité.

Les dysfonctionnements au niveau du chauffage sont affichés sur le panneau de contrôle (Photo 46).

Pour les causes possibles, consulter le chapitre « 21.6 Dysfonctionnements du chauffage Truma Combi »

➔ On peut acquitter le dysfonctionnement (faire un reset) en activant et en coupant le chauffage sur le panneau de commande.



Remarque !

Si en cours de fonctionnement, l'alimentation électrique 230 V n'est interrompue que brièvement (env. 1 s), le chauffage continue à marcher normalement.

13.1.9 FrostControl (soupape de sûreté / ~ de décharge)

La soupape de sûreté / ~ de décharge se trouve à proximité du chauffage.

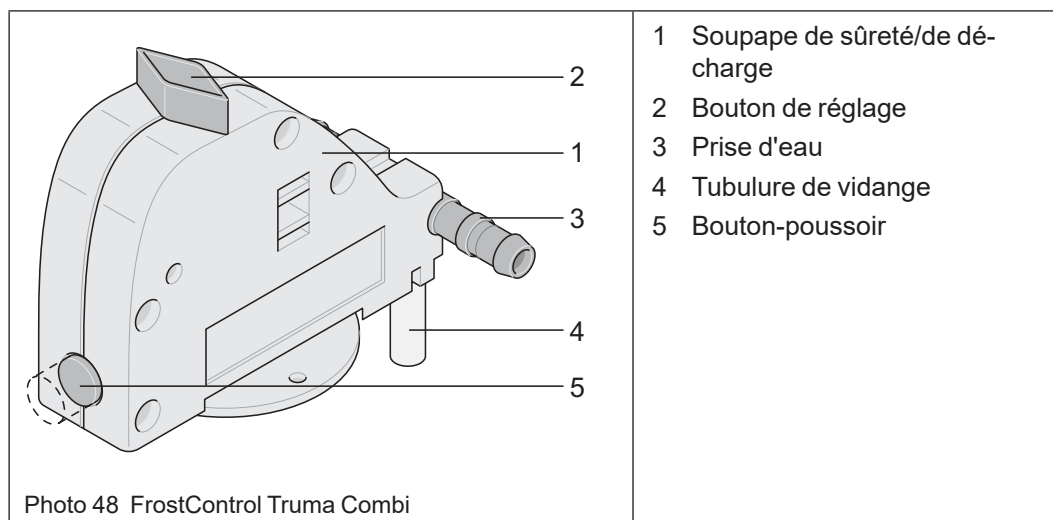

« FrostControl » (Photo 48/1) est une soupape de sûreté/~ de décharge sans courant. En cas de risque de gel, elle vide automatiquement le surchauffeur par une tubulure de vidange (Photo 48/4). En cas de surpression dans le système, une compensation automatique de la pression a lieu périodiquement par la soupape de sûreté.

Fermer la soupape de décharge

➔ Contrôler si le bouton de réglage (Photo 48/2) est sur « Marche » (parallèle à la prise d'eau (Photo 48/3) et qu'il est encliqueté.

Ce n'est qu'à partir de 7 °C env. au niveau de la soupape de décharge, que celle-ci peut être fermée manuellement au moyen du bouton-poussoir (Photo 48/5) (maintenir appuyé ce dernier) et qu'on peut faire le plein du surchauffeur.

- ➔ Mettre le chauffage sur mode Été ou mode Hiver (chapitre 13.1.4 ou 13.1.5) et mettre le bouton de réglage (Photo 48/2) de la soupape (Photo 48/1) sur « Marche ». Le bouton de réglage doit encliqueter.
- ➔ Enfoncer le bouton-poussoir (Photo 48/5) dans la soupape jusqu'à ce qu'il encliquette (position « fermée »).
- ➔ Toujours veiller à ce que la tubulure de vidange (Photo 48/4) de la soupape de sûreté/de décharge soit exempte d'impuretés (neige fondante, glace, feuilles mortes, etc.).

Ouverture automatique de la soupape de décharge

A des températures inférieures à 3 °C au niveau de la soupape de décharge, celle-ci s'ouvre automatiquement. Le bouton-poussoir (Photo 48/5) saute en dehors et la réserve d'eau du camping-car s'écoule par la tubulure de vidange (Photo 48/4).

Ouverture manuelle de la soupape de décharge

- ➔ Tourner le bouton de réglage (Photo 48/2) de 180° jusqu'à ce qu'il encliquette. Le bouton-poussoir (Photo 48/5) saute en dehors et l'eau s'écoule par la tubulure de vidange (Photo 48/4).

13.1.10 Faire le plein du surchauffeur du chauffage



Attention !

Détérioration du chauffage

- ▲ En cas de raccord à un système d'alimentation en eau centralisé (raccord à l'eau de ville p. ex.), il faut utiliser à un réducteur de pression. Celui-ci empêche l'apparition de pressions supérieures à 2,8 bars au surchauffeur.



Remarque !

- Si la température à la soupape de décharge est inférieure à 7 °C, il faut d'abord activer le chauffage pour chauffer l'espace de montage et le FrostControl. Après quelques minutes, lorsque la température est supérieure à 7 °C, la soupape de décharge se laisse fermer.
- Si seule l'installation de l'eau froide fonctionne sans surchauffeur, ici aussi la chaudière du surchauffeur se remplit d'eau. Pour éviter des dégâts dus au gel, il faut vidanger le réservoir en actionnant la soupape de sûreté/de décharge, même si le surchauffeur n'a pas été utilisé.

- ➔ Contrôler si le bouton de réglage du « FrostControl » est sur « Marche » (parallèle à la prise d'eau).
- ➔ Fermer la soupape de décharge en enfonçant le bouton-poussoir.
- ➔ Enclencher le courant pour la pompe à eau (interrupteur principal et/ou commutateur de la pompe).
- ➔ Ouvrir les robinets à la cuisine et à la salle de bains.
 - Mettre le mitigeur à double ou simple levier sur « Chaud ».
 - Ouvrir les robinetteries jusqu'à ce que l'air du surchauffeur du chauffage ait été chassé hors du surchauffeur et que l'eau coule.

13.1.11 Vider le surchauffeur du chauffage

- Interrompre l'alimentation en courant de la pompe à eau.
- Ouvrir les robinets à la cuisine et à la salle de bains.
- Placer un seau en-dessous.
- Tourner le bouton de réglage de la soupape de décharge de 90° jusqu'à ce qu'il encliquette (Photo 48/2).
Ainsi, le surchauffeur est vidangé vers l'extérieur.
- Contrôler si l'ensemble du volume s'est écoulé.

13.2 Chauffage au gaz Alde Compact (équipement optionnel)



Attention !

Détérioration du chauffage

- ▲ Des travaux sur l'unité de commande électronique du chauffage central sont à réaliser uniquement par du personnel qualifié !



Remarque !

Le chauffage central Alde Compact dispose d'un dispositif de « contrôle de flamme ionisant », c-à-d. que l'unité de commande électronique essaye de rallumer la flamme si celle-ci s'éteint. Si la flamme ne s'allume pas en l'espace de 10 sec., l'électrovanne ferme l'arrivée de gaz et l'unité de commande électronique se bloque.

- Réinitialisation en coupant et faisant redémarrer le chauffage au moyen du bouton ON/OFF (Photo 49/8).



Remarque !

- Si la température ambiante réglée est inférieure à la température ambiante réelle, le chauffage passe automatiquement en « Mode Été » et produit uniquement de l'eau chaude.
- En mode normal, l'eau chaude est chauffée à 50°C env. Si une quantité importante d'eau chaude est requise pour prendre une douche p. ex., on peut augmenter la température de présélection sur env. 65°C en appuyant sur la touche +/- (photo 91/3). Après 30 min. le chauffage retourne en mode normal.
- Pour plus d'informations, consulter le mode d'emploi séparé du fabricant.

Le chauffage au gaz liquéfié Alde Compact est un chauffage à eau chaude avec surchauffeur intégré. Il est également équipé de cartouches chauffantes pour le mode Électricité, de sorte que vous pouvez sélectionner trois types d'énergie :

- uniquement mode gaz pour être autonome ;
- uniquement mode Électricité (230 V) pour une utilisation stationnaire sur le camping
- ou bien mode Gaz et mode Électricité simultanément (uniquement possible en « Mode Hiver »).

Une pompe de circulation refoule un liquide au glycol dans les radiateurs répartis sur le camping-car, de sorte à obtenir une température uniforme à l'intérieur.

Le chauffage au gaz Alde Compact est commandé au moyen de l'unité de commande. L'unité de commande est équipée d'un écran tactile. Une grande partie des saisies est réalisée en effleurant les touches sur l'écran.

Les réglages effectués sont enregistrés automatiquement après 10 secondes. Si aucune des touches n'a été actionnée, l'unité de commande retourne en position de repos après deux minutes.

13.2.1 Aperçu des symboles

<p style="text-align: right; font-size: small;">10100114</p>	<ol style="list-style-type: none"> 1 Heure Réglage de l'heure, voir mode d'emploi séparé du fabricant. 2 Température extérieure La température extérieure est uniquement affichée si des capteurs sont installés. 3 Température intérieure La température intérieure est affichée. 4 Pompe de circulation Le symbole s'affiche lorsque la pompe est en marche. 5 Commutation automatique des bouteilles Ce symbole s'affiche lorsqu'un système de commutation de bouteilles est raccordé et activé (consulter la notice d'emploi séparée du fabricant). 6 230 V Le symbole s'affiche lorsqu'une tension de 230 V est appliquée au chauffage. 7 Touche MENU Touche Paramètres. 8 Bouton ON/OFF Interrupteur principal du chauffage.
--	--

Photo 49 Unité de commande - Aperçu des symboles

13.2.2 Mise en service



Remarque !

- Le chauffage est possible dans tous les modes (mode Gaz, mode Électricité ou mode mixte) avec ou sans eau.
- En sélectionnant aussi bien le mode Électricité que le mode Gaz, la préférence est accordée au mode Électricité.

Avant chaque mise en service du chauffage, vérifier les points suivants !

En mode Gaz :

- La cheminée des gaz d'échappement est-elle dégagée ?
Le cas échéant, enlever le clapet de la cheminée d'évacuation des gaz brûlés.
- La vanne de sectionnement sur la bouteille de gaz est-elle ouverte ?
- La soupape à fermeture instantanée « chauffage » sur le bloc distributeur est-elle fermée ?

En mode Électricité :

- La protection par fusibles de l'alimentation électrique 230 V sur le camping suffit-elle (1 kW ~ 4,4 A/2 kW ~ 8,7 A/3 kW ~ 13,1 A) ?
- Le câble de raccord est-il complètement déroulé de l'enrouleur de câble ?
- Le coupe-circuit automatique 230 V du véhicule est-il enclenché ?

Mise en service du chauffage

- Contrôler le niveau de liquide du chauffage (chapitre 20.5.2).
- Pour démarrer le chauffage, appuyer sur le bouton « ON/OFF » (Photo 50/8).
L'écran de départ s'affiche. Le chauffage démarre d'abord avec les paramètres utilisés en dernier.
- Régler le chauffage central au moyen de l'unité de commande (Photo 50/1 à 5).

13.2.3 Aperçu des menus

Pour régler le mode opératoire ou la température souhaitée, appuyer sur la touche « MENU » (Photo 49/7). En appuyant sur cette touche de menu, le rétroéclairage est activé et les paramètres réglables sont affichés.

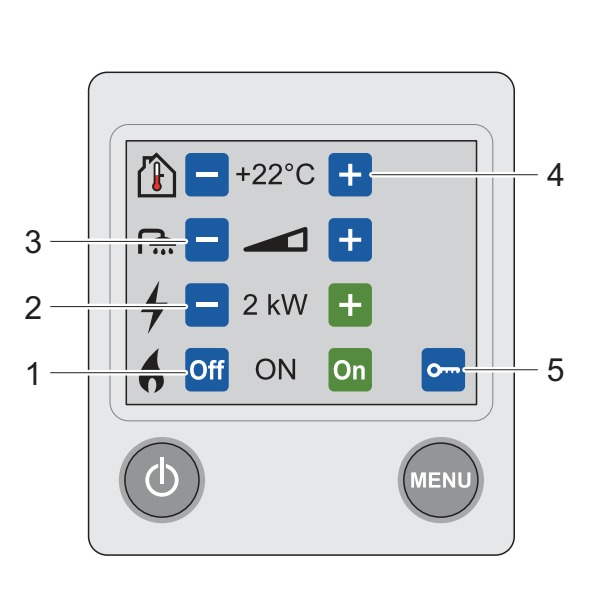

10100115

- 1 **Chauffer au gaz**
Appuyer sur la touche « ON » pour activer le mode Gaz.
Appuyer sur la touche « OFF » pour désactiver le mode Gaz.
- 2 **Chauffer à l'électricité**
Sélectionner la puissance (Off, 1 kW, 2 kW ou 3 kW), en appuyant sur la touche « + » ou « - ». Certains chauffages n'ont qu'une puissance de 1 kW ou 2 kW.
- 3 **Quantité d'eau chaude**
Appuyer sur la touche « + » pour augmenter la quantité d'eau chaude pendant 30 min.
Appuyer sur la touche « - » pour retourner aux paramètres initiaux de l'eau chaude, avant l'écoulement des 30 min.
- 4 **Température ambiante**
Appuyer sur la touche « + » pour augmenter la température.
Appuyer sur la touche « - » pour diminuer la température.
- 5 **Menu Options**
Pour les paramètres, consulter la notice d'emploi séparée du fabricant.

Photo 50 Unité de commande - Aperçu du menu

13.2.4 Alde smart control (équipement optionnel)

Le système de chauffage Alde peut être commandé et contrôlé au moyen de l'application Alde smart control.

L'application Alde smart control fonctionne aussi bien sur un iPhone que sur un Smartphone Androïde.

Pour plus d'informations, consulter le mode d'emploi séparé du fabricant.

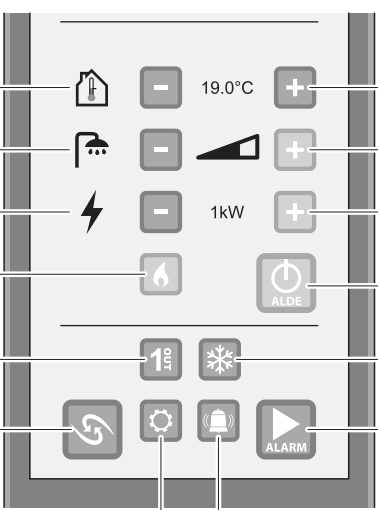

10100197

Photo 51 Vue d'ensemble du menu principal de l'application Alde smart control

11		-	19.0°C	+	12
10		-		+	13
9		-	1kW	+	14
8					1
7					2
6					3
		5	4		

- 1 Chauffage Alde ON/OFF
- 2 Frigo ON/OFF*
- 3 Envoyer les nouveaux paramètres au véhicule
- 4 Réglage de l'alarme
- 5 Réglages applis généraux
- 6 Recoupement des données avec le véhicule
- 7 Sortie de commande additionnelle ON/OFF*
- 8 Chauffage au gaz ON/OFF
- 9 Chauffer avec l'élément chauffant 230 V
- 10 Eau chaude
- 11 Température ambiante
- 12 Régler la température ambiante
- 13 Régler l'eau chaude ON/OFF/MAX
- 14 Régler l'élément chauffant 230 V sur OFF/1 kW/2 kW/3 kW

* Articles optionnels requis; ne fait pas partie des fournitures.

13.2.5 Échangeur thermique (équipement optionnel)

Selon l'équipement de votre véhicule il est possible de raccorder le chauffage à eau chaude Alde Compact au circuit de refroidissement du châssis porteur via un échangeur thermique.

Chauffer la cellule en cours de route

- ➔ Activer le chauffage (chapitre 13.2.1).
- ➔ Sur l'unité de commande du chauffage à eau chaude Alde Compact, couper le mode Électricité (Photo 50/2) et le mode Gaz (Photo 50/1) (les mettre sur « OFF »).
- ➔ Sur l'unité de commande du chauffage à eau chaude Alde Compact, augmenter la température (Photo 50/4) de sorte qu'elle soit supérieure à la température ambiante réelle.
- ➔ Ainsi la pompe de circulation s'enclenche et alimente les radiateurs dans l'habitacle avec de l'eau chaude.

Chauffer l'eau réfrigérante du châssis porteur à l'arrêt

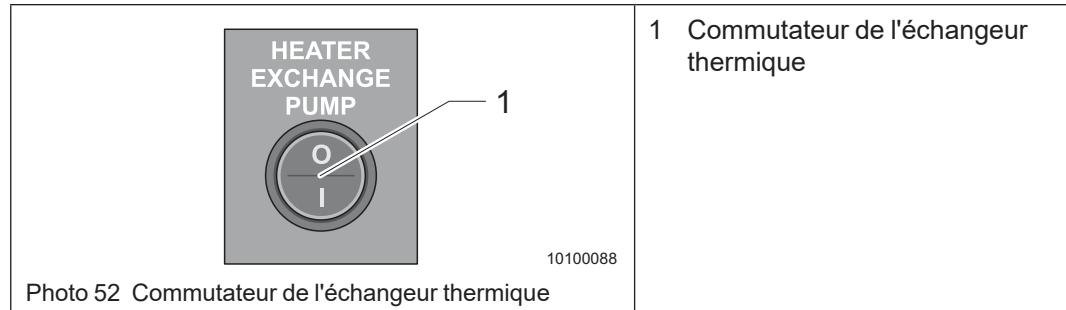

- ➔ Activer le chauffage (chapitre 13.2.1).
- ➔ Sur l'unité de commande du chauffage à eau chaude Alde Compact, activer le chauffage (chapitre 13.2.2).
- ➔ Actionner le « commutateur de l'échangeur thermique » (Photo 52/1) à côté du panneau de contrôle et de commande).
A l'aide du « commutateur de l'échangeur thermique », enclencher la pompe de circulation additionnelle dans le circuit d'eau réfrigérante du châssis porteur et l'eau réfrigérante est préchauffée.

13.3 Chauffage Webasto



Remarque !

Faire contrôler le chauffage une fois par an par un garage spécialisé.



Remarque !

- Les modifications de réglage sur le panneau de commande sont effectuées de manière temporisée.
- En cas de dysfonctionnement, l'affichage (Photo 53/2) clignote.

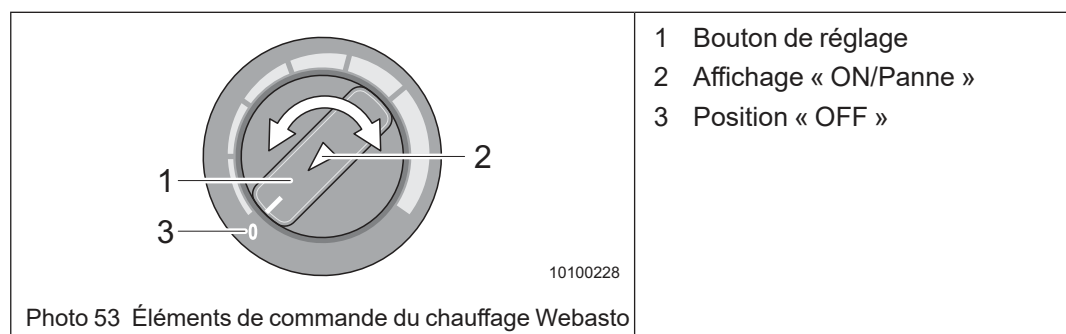

Mise en marche du chauffage

- ➔ Tourner le bouton de réglage (Photo 53/1) de la position « OFF » (Photo 53/3) dans le sens horaire sur la température souhaitée.
- ➔ L'affichage (Photo 53/2) luit.

Couper le chauffage

- ➔ Tourner le bouton de réglage (Photo 53/1) sur « OFF » (Photo 53/3) dans le sens anti-horaire.
- ➔ L'affichage (Photo 53/2) s'éteint.

Pour toutes informations complémentaires, consulter les instructions du fabricant.

13.4 Chauffe-eau

Selon le modèle et l'équipement spécial, votre véhicule est équipé d'un chauffe-eau.

Mise en service du chauffe-eau

- ➔ Fermer le robinet de vidange (Photo 54/1).

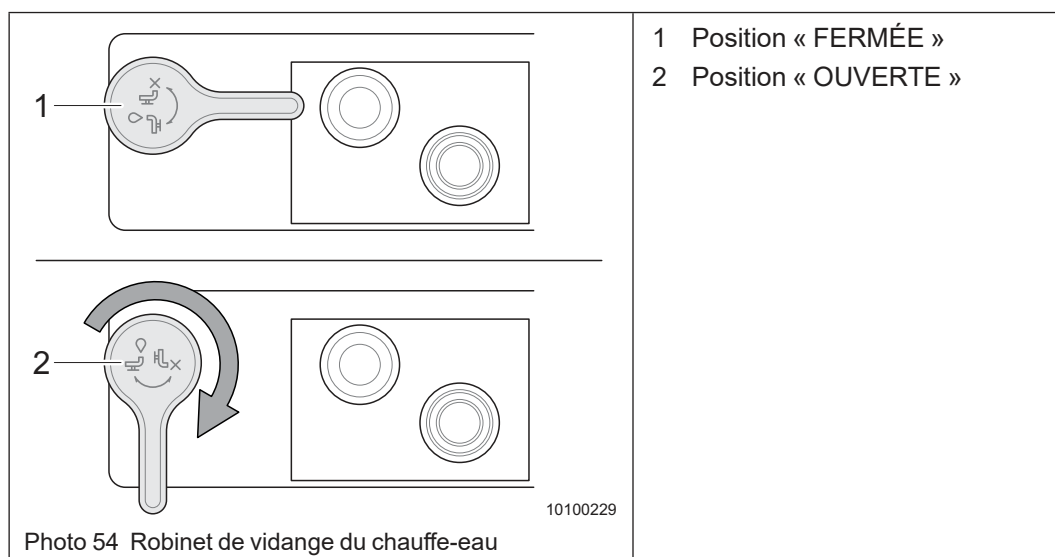

- ➔ Enclencher la pompe à eau sur le panneau de commande (Photo 17 à la page 39).
- ➔ Ouvrir un robinet et le mettre sur « Chaud ».
- ➔ Attendre que l'eau s'écoule du robinet sans former de bulles.
- ➔ Répéter le même processus avec les autres robinets.

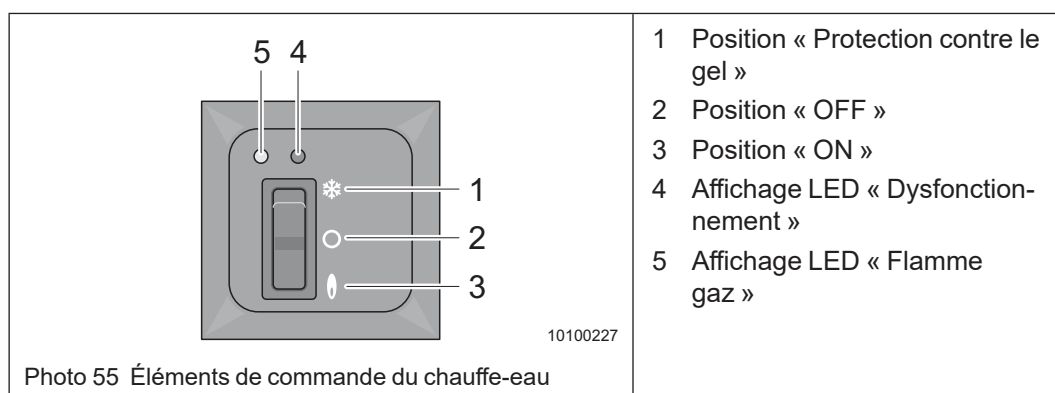

- ➔ Mettre le commutateur (Photo 55/3) sur « ON ».
Après 20 secondes environ, le brûleur s'allume.
- ➔ Le fonctionnement correct du brûleur est affiché par une LED verte (Photo 55/5).



Remarque !

Si aucun allumage n'a lieu, la LED rouge (Photo 55/4) clignote.

S'il y a encore de l'air dans la conduite à gaz, il faut répéter plusieurs fois le processus d'allumage.

Désactiver le chauffe-eau

- ➔ Mettre (Photo 55/3) sur « OFF ».
- ➔ Si le chauffe-eau n'est pas utilisé pendant plus de 3 jours ou s'il y a un risque de gel, ouvrir le robinet de vidange et vidanger complètement le système.
- ➔ Couper l'alimentation en gaz.



Danger !

Risque de détérioration

- ▲ Ne pas faire fonctionner le chauffe-eau pendant plus de 3 jours dans la position « Protection contre le gel » (Photo 55/1).
- ▲ En cas de fonctionnement en position « Protection contre le gel » (Photo 55/1) pendant toute la durée d'utilisation, s'assurer que la protection contre le gel est activée et reste en fonctionnement.

Pour toutes informations complémentaires, consulter les instructions du fabricant.

13.5 Chauffage par le sol (équipement optionnel)

Selon le modèle et l'équipement spécial, votre véhicule est équipé d'un « chauffage par le sol » (à ne pas confondre avec un vrai chauffage par le sol!!!). Grâce au « chauffage par le sol », il est possible de chauffer plus facilement le plancher de votre véhicule.

En combinaison avec un chauffage à l'air chaud pulsé, des films chauffants sont utilisés. Sur les véhicules équipés d'un chauffage à eau chaude Alde, des films chauffants ou des canaux à eau chaude sont éventuellement installés.

13.5.1 Chauffage par le sol électrique



Danger !

Risque d'électrocution ou de court-circuit

- ▲ Lorsque le véhicule est équipé d'un « chauffage électrique par le sol », ne pas percer de trous dans le plancher ou y visser des vis.



Danger !

Risque de surchauffe

- ▲ Ne pas couvrir le transformateur.

On peut faire fonctionner le chauffage électrique par le sol si le véhicule est branché à une alimentation 230 V. Un transformateur diminue la tension d'alimentation pour votre sécurité à une basse tension, alimentant les films chauffants.

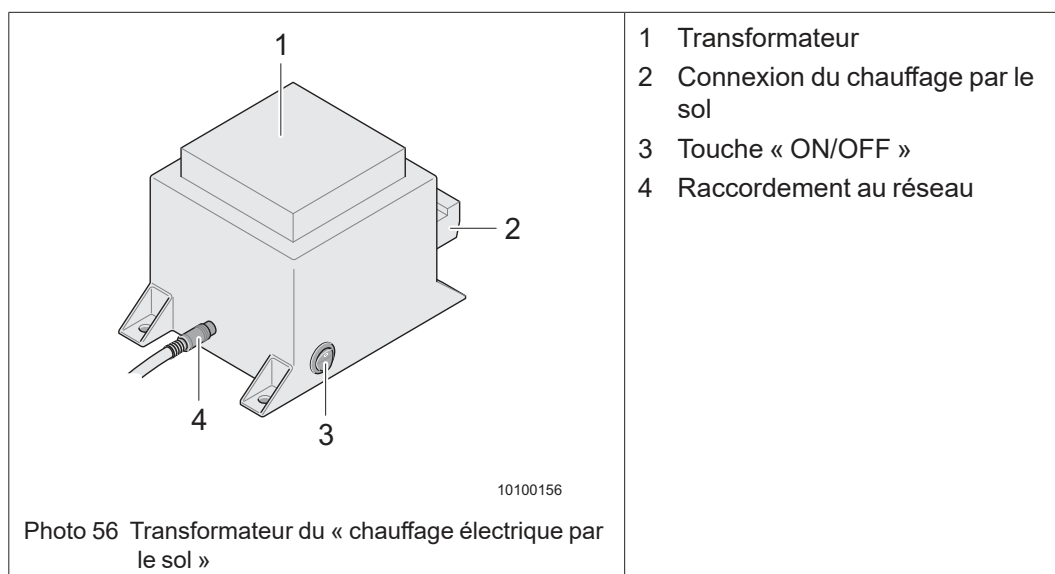

Selon le modèle, le transformateur (Photo 56/1) pour le chauffage électrique par le sol est monté soit dans le garage, soit dans le coffre à literie.

Utiliser le chauffage électrique par le sol

- ➔ La protection par fusibles de l'alimentation électrique 230 V sur le camping suffit-elle ? (350 W - 1,5 A)
- ➔ Vérifier si le câble de connexion est complètement déroulé de l'enrouleur de câble.
- ➔ Vérifier si le coupe-circuit automatique 230 V du véhicule est enclenché.
- ➔ Vérifier si la fiche du transformateur est enfichée dans une prise de 230 V.
- ➔ Pour activer ou désactiver le chauffage par le sol, appuyer sur le bouton « ON/OFF » (Fig. 54/3).

13.5.2 Chauffage par le sol à l'eau chaude

Le chauffage par le sol marche automatiquement en parallèle avec le chauffage à eau chaude Alde.

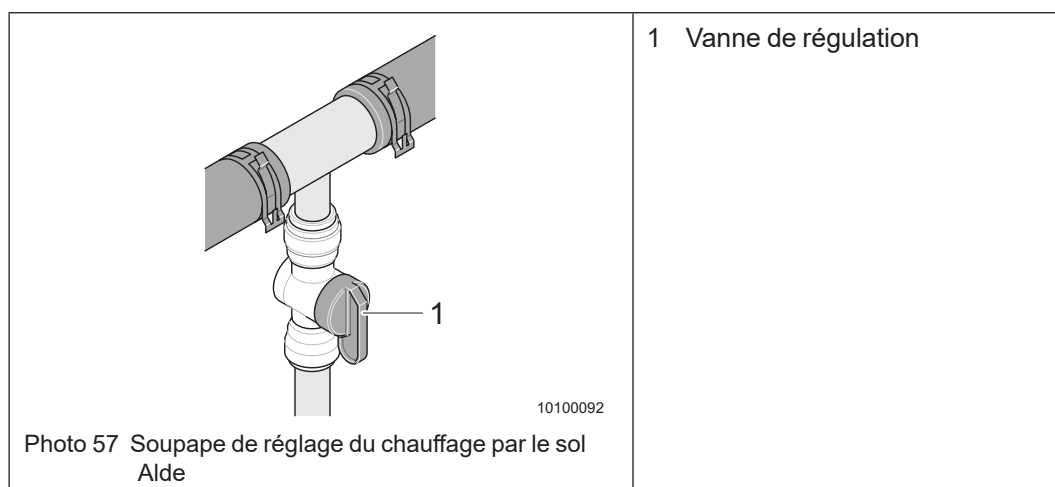

Mise en service

- ➔ Ouvrir la vanne de régulation dans le coffre à literie.

14 Cuisiner



Danger !

Danger d'intoxication en raison d'un manque d'oxygène et de la présence de monoxyde de carbone (CO)

- ▲ En allumant un réchaud à gaz ou un four à gaz (équipement optionnel) toujours ouvrir une fenêtre ou un lanterneau en sus.
- ▲ Ne jamais couvrir les ventilations forcées au niveau des lanterneaux et de l'entrée, ainsi que les aérateurs de type champignon.



Danger !

Danger d'explosion

- ▲ Ne jamais laisser le gaz s'échapper sans combustion en raison du danger d'explosion !
- ▲ Si la flamme du réchaud à gaz s'éteint, du gaz imbrûlé s'échappe jusqu'à ce que le coupe-gaz réagit et ferme, ensemble avec l'oxygène, un mélange explosif à l'intérieur du véhicule !
- ▲ En cuisinant, observer les flammes !
- ▲ Une fois la cuisine terminée, fermer la soupape à fermeture instantanée (chapitre 11.7) respective.

14.1 Réchaud à gaz

Le réchaud à gaz fonctionne au gaz liquéfié.



Attention !

Plaque de cuisson défectueuse

- ▲ Le brûleur ne fonctionne pas impeccablement. La flamme s'éteint malgré un appui prolongé sur le régulateur.
- ▲ L'élément thermique est plié ou défectueux. Faire remplacer l'élément thermique défectueux dans un garage spécialisé. Demander à un expert de procéder à un entretien annuel.



Remarque !

- Toujours veiller à mettre le bouton respectif sur « OFF » une fois que vous avez terminé d'utiliser le plan de cuisson, le gril ou le four.
- Sur les modèles à allumage électrique, procéder comme décrit ci-avant. Ici toutefois, la flamme s'allume en appuyant sur le bouton pour l'allumage électrique au panneau de commande.

A observer en cuisinant sur le réchaud à gaz

- Toujours ouvrir une fenêtre ou un lanterneau (chapitre 8.2).
Ainsi le véhicule est alimenté suffisamment en oxygène et les vapeurs provenant de la cuisine sont évacuées.
- Ne pas garder d'objets combustibles tels que des torchons, serviettes, etc. à proximité du réchaud. Risque d'incendie !
- Observer judicieusement le processus d'allumage. La vue sur le réchaud doit toujours être dégagée.
- Placer les casseroles au centre du brûleur.
- N'utiliser que des casseroles à fond plat, qui ne sont pas plus grandes que la grille du brûleur.
- Ne pas laisser les flammes dépasser le bord de la casserole !
- Pour manier des casseroles, poêles et ustensiles équivalents chauds, toujours porter des gants ou des maniques. Danger d'encourir des blessures !
- Ne jamais utiliser le réchaud comme chauffage.

Indications à respecter à propos du recouvrement en verre (équipement optionnel)

- Ne pas exercer de pression sur le recouvrement en verre lorsque celui-ci est fermé.
- Ne pas le fermer lorsque le brûleur est encore allumé ou dégage encore de la chaleur.
- Ne pas y déposer des casseroles brûlantes.
- En cas de gel, laisser la fenêtre de la cuisine fermée et veiller à garantir une bonne ventilation ailleurs. Sinon, la différence de température sur le recouvrement en verre peut causer des dégâts.

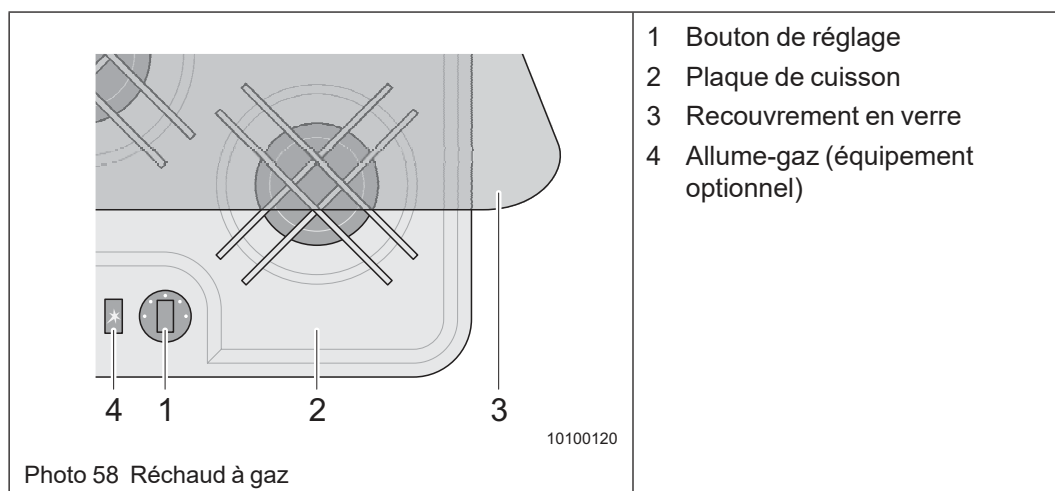

Allumer le réchaud à gaz

- Nettoyer le réchaud avant sa mise en service (chapitre 19.2.5).
- Relever le recouvrement en verre (Photo 58/3) de la plaque de cuisson (Photo 58/2).
- Ouvrir la vanne de sectionnement de la bouteille à gaz et la soupape à fermeture instantanée (chapitre 11.7, Photo 38/3) sur le distributeur.

- Tourner le bouton de réglage (Photo 58/1) de la plaque de cuisson désirée (Photo 58/2) sur « grande flamme », appuyer dessus et le maintenir appuyé. Du gaz s'échappe.
- Allumer le gaz avec un dispositif d'allumage approprié et maintenir le régulateur (Photo 58/1) appuyé pendant env. 10 s, jusqu'à ce que la soupape de la veilleuse de sécurité maintienne l'alimentation en gaz ouverte.
 - Allume-gaz piézo : chaque appui sur le bouton (Photo 58/4) engendre une étincelle pour allumer le gaz.
 - Allume-gaz électrique : en appuyant sur le bouton (Photo 58/4), plusieurs étincelles sont engendrées jusqu'à ce que vous relâchiez l'allume-gaz.
- Si la flamme s'éteint, répéter le processus.
- Régler l'alimentation en gaz sur le symbole « grande flamme » ou « petite flamme ».

Éteindre le réchaud à gaz

- Pour l'éteindre, tourner le bouton de réglage sur 0 dans le sens horaire. La flamme s'éteint et la soupape de veilleuse de sécurité coupe automatiquement l'alimentation en gaz.
- Fermer la soupape à fermeture instantanée (chapitre 11.7, Photo 38/3).

Pour plus d'informations, consulter le mode d'emploi séparé du fabricant.

15 Frigo & comp. congélateur

Le frigo et le compartiment congélateur forment une unité mécanique.

Pour garantir un fonctionnement optimal, le frigo doit si possible être installé de manière plane. Il peut toutefois également fonctionner dans des positions légèrement inclinées.

La combinaison frigo/compartiment congélateur marche sur 230 V, 12 V ou au gaz liquéfié.

Nous recommandons le mode 230 V ou au gaz car le rendement est meilleur.

Avant de mettre en service le frigo, il faut nettoyer l'appareil (chapitre 19.2.5).

À la première mise en service, des odeurs désagréables peuvent s'en dégager mais celles-ci se volatilisent après quelques heures.

Aérer à fond l'intérieur du véhicule (chapitre 8.9.5).

Le frigo est très silencieux.

Le frigo n'atteint sa température de service qu'après quelques heures. Le compartiment de congélation atteint sa température après une heure environ.

Pour plus d'informations, consulter le mode d'emploi séparé du fabricant.



Remarque !

- Certaines photos montrent des équipements optionnels qui ne sont éventuellement pas installés sur votre véhicule.
- Le frigo installé sur votre véhicule travaille selon le principe de l'absorption. Plus la température ambiante est élevée, plus le frigo doit évacuer de chaleur. Ceci a lieu à travers les grilles de ventilation dans l'enveloppe extérieure du véhicule, sur la face arrière du frigo.
 - Selon le modèle, la circulation d'air peut être entravée lorsque des portes ou fenêtres sont ouvertes.
 - En cas de températures plus élevées, l'installation d'un ventilateur de circuit fermé (équipement optionnel) peut améliorer la puissance du frigo.
 - Par temps sec (sans précipitations) il peut être utile d'enlever les grilles de ventilation.
Attention ! Lorsqu'il pleut, les grilles de ventilation doivent toujours être montées !

15.1 Éléments de commande

15.1.1 Série RML 9XXX Dometic

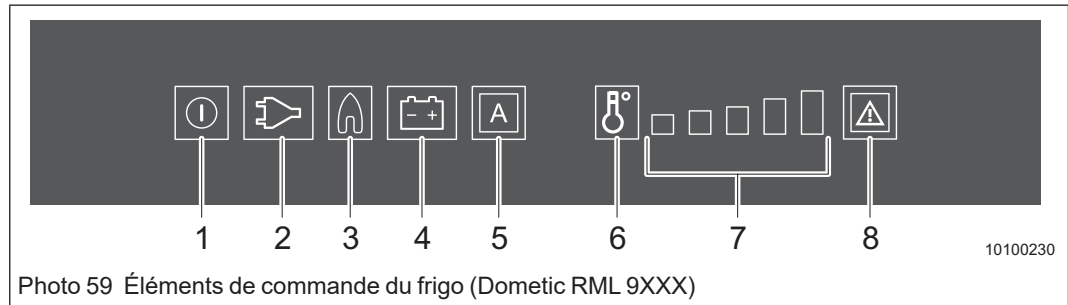

- 1 Touche « ON/OFF »
- 2 Sélecteur d'énergie 230 V
- 3 Sélecteur d'énergie gaz
- 4 Sélecteur d'énergie 12 V
- 5 Touche Mode automatique
- 6 Touche Niveaux de température
- 7 Affichage des niveaux de température
- 8 Affichage LED « Panne »/Touche reset dysf. gaz

Pour plus d'informations, consulter le mode d'emploi séparé du fabricant.

15.1.2 Thetford série N 3000 E

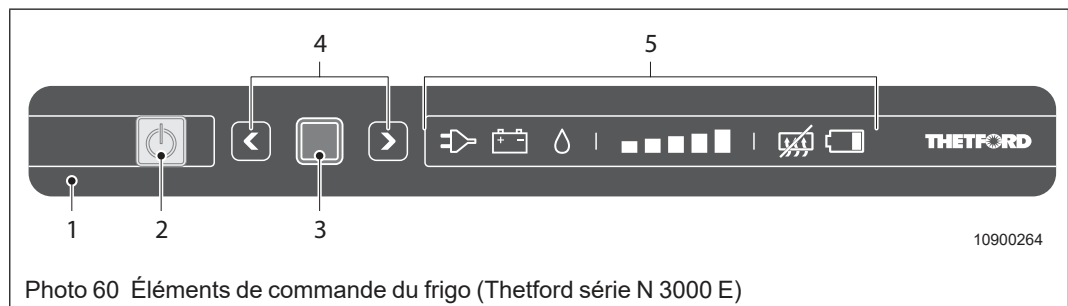

- 1 Panneau de commande à LED
- 2 Interrupteur principal
- 3 Touche de confirmation
- 4 Touches fléchées
- 5 Affichage

Pour commuter entre les différentes fonctions, appuyer pendant 2 secondes sur la touche de confirmation (Photo 60/3). Ensuite, sélectionner le mode souhaité avec les touches fléchées (Photo 60/4). Pour plus d'informations, consulter le mode d'emploi séparé du fabricant.

15.1.3 Thetford série T 1000

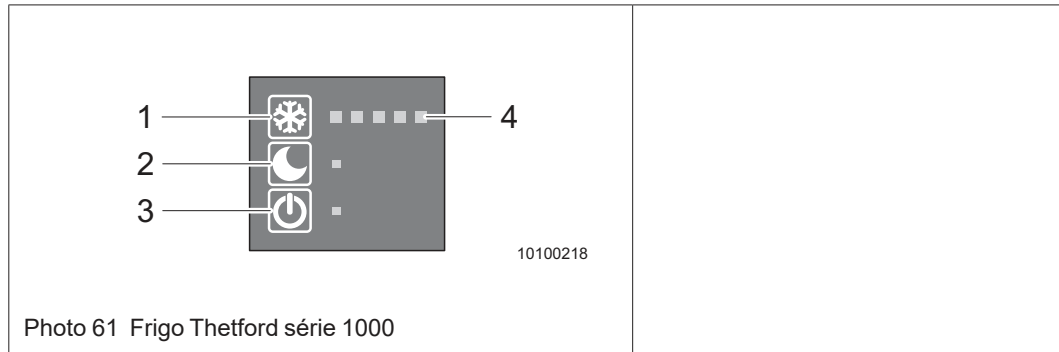

- 1 Touche « Température du frigo »
- 2 Touche « Mode Nuit »
- 3 Touche « ON/OFF »
- 4 Puissance frigorifique (1-5)

Pour l'activer, appuyer environ 2 secondes sur la touche (Photo 61/3). Pour sélectionner la température, maintenir la touche Température (Photo 61/1) appuyée pendant 1 seconde. Sélectionner la puissance frigorifique (Photo 61/4) en appuyant encore une fois sur la touche.

Pour plus d'informations, consulter le mode d'emploi séparé du fabricant.

15.1.4 Webasto CR65

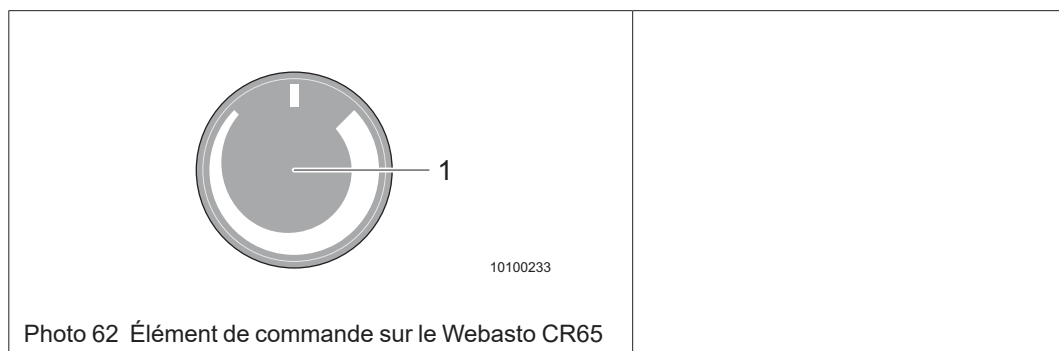

- 1 Commutateur ON/OFF et régulateur de la « température de refroidissement »

Pour plus d'informations, consulter le mode d'emploi séparé du fabricant.

15.1.5 Webasto Freeline 115

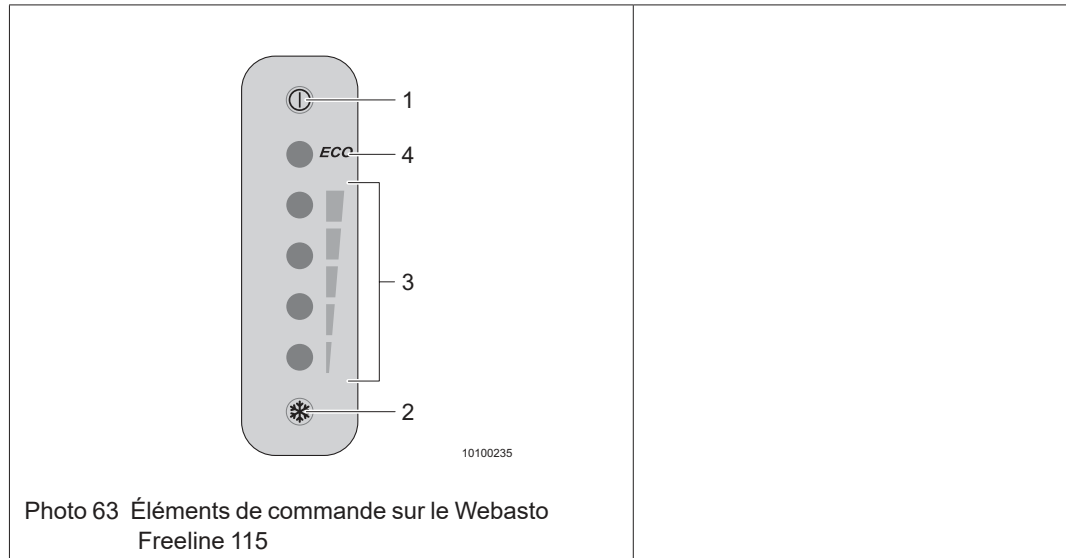

- 1 Touche « ON/OFF »
- 2 Touche « Sélection de température »
- 3 Affichage LED « Niveau de température »
- 4 Affichage LED « Mode ECO »

Pour plus d'informations, consulter le mode d'emploi séparé du fabricant.

15.2 Mise en service

15.2.1 Eco-Modus

Uniquement sélectionner le mode 12 V lorsque le moteur tourne.

15.2.2 Mode 230 V

Uniquement sélectionner le mode 230 V quand une alimentation 230 V externe est branchée.
 Avant d'entamer le voyage, se renseigner sur les voltages dans le pays visité.

15.2.3 Mode gaz



Danger !

Danger d'explosion en faisant le plein à une station d'essence !

- ▲ Il est interdit d'exploiter des flammes nues à proximité des stations d'essence !
 - Mettre le frigo hors tension sur le sélecteur d'énergie !



Attention !

Maniement du gaz

- ▲ Faire fonctionner le frigo uniquement au gaz liquéfié (chapitre 11.3).
- ▲ A une altitude de plus de 1000 m, des dysfonctionnements physiques dus à l'allumage du gaz peuvent surgir. Ceci n'est pas un dysfonctionnement en soi de l'installation gaz !

Fonctionnement du frigo au gaz :

- Ouvrir la vanne de sectionnement de la bouteille à gaz et la soupape à fermeture gaz instantanée (chapitre 11.7, Photo 39/3) sur le distributeur.
- Choisir le mode « Gaz » au moyen du sélecteur d'énergie.
- Sur les frigos avec sélecteur d'énergie manuel (MES), appuyer sur le sélecteur d'énergie (Photo 59/3) ou (Photo 60/3) jusqu'à ce que le symbole « Mode gaz » est marqué. L'allumage a lieu automatiquement.



Remarque !

Sur les appareils avec sélection automatique de l'énergie (AES ou AUTO s'affichent), le système électronique de commande est alors uniquement sélectionné selon l'ordre de suite des priorités GAZ comme option si aucun des deux autres types d'énergie n'est disponible.

Pour plus d'informations, consulter le mode d'emploi séparé du fabricant.

15.2.4 Mode Hiver



Remarque !

Mettre également les recouvrements d'hiver en place lorsque le véhicule est mis hors service pendant un temps prolongé ou si l'extérieur doit être nettoyé.

A observer lors de l'utilisation en hiver :

- Contrôler régulièrement si les orifices d'aération ne sont pas obturés par de la neige, de la glace, des feuilles, etc.
 - Si la température extérieure est inférieure à +8 °C, monter les recouvrements d'hiver (équipement optionnel) sur les grilles de ventilation.
 - Ceux-ci protègent l'agrégat frigorifique contre l'air trop froid.

Pour plus d'informations, consulter le mode d'emploi séparé du fabricant.

15.3 Stockage des aliments

15.3.1 Indications générales

- Mettre le frigo en marche env. 12 h. avant d'y entreposer des aliments.
- Toujours y entreposer des aliments déjà froids. En faisant vos courses ou pour transporter des aliments, veiller toujours à ce que ceux-ci soient bien refroidis au préalable. En faisant les courses, utiliser des sacs isolants.
- N'ouvrir la porte du frigo que brièvement.
- Toujours entreposer les aliments séparément et bien emballés (récipients fermés, film alu, etc.).
- Ne jamais placer des aliments encore chauds dans le frigo. Toujours les laisser refroidir.
- Entreposer les aliments sensibles à proximité immédiate des ailettes de refroidissement.
- Veuillez noter que la température intérieure d'un véhicule fermé peut augmenter considérablement lorsque le soleil brille. Ceci peut entraver la puissance frigorifique du frigo.
- Veiller à ce que l'air puisse circuler librement dans l'agrégat frigorifique.

15.3.2 Compartiment congélateur

- Ne pas stocker des boissons gazeuses dans le compartiment congélateur.
- Le compartiment congélateur est indiqué pour préparer des glaçons et pour y entreposer des aliments congelés à court terme.
- Le compartiment congélateur ne convient pas pour congeler des aliments !

15.4 Mise hors service



Remarque !

Si le frigo est mis hors service pendant un temps prolongé, il est recommandé de laisser la porte légèrement ouverte. Pour ce faire, le verrouillage dispose d'une position d'encliquetage supplémentaire.

Pour plus d'informations, consulter le mode d'emploi séparé du fabricant.

16 Toilettes



Attention !

Dégâts causés à l'environnement

- ▲ Pour les toilettes, utiliser un additif chimique écologique et biodégradable spécial WC.
 - La ventilation supprime uniquement l'odeur et non pas les germes et les gaz. Ceux-ci peuvent attaquer les joints d'étanchéité.



Attention !

Rupture de matériau

- ▲ Ne pas s'asseoir sur l'abattant.
 - L'abattant n'a pas été conçu pour supporter le poids d'une personne et peut casser.



Remarque !

- Ne pas laisser de l'eau stagner dans la cuvette lorsque la toilette n'est pas utilisée. Ceci n'empêche pas les odeurs désagréables, mais peut entraîner des inondations.
- Utiliser du papier hygiénique qui se dissout rapidement pour ne pas entraver le système mécanique du réservoir des eaux noires.

A respecter à chaque mise en service des toilettes

- ➔ A chaque mise en service de la cassette WC, prendre toutes les mesures préventives nécessaires indiquées dans le mode d'emploi du fabricant.
- ➔ Avant la première utilisation du WC, faire le plein du réservoir d'eau avec de l'eau fraîche (chapitre 12.1.1).
- ➔ Couvrir le fond du réservoir des eaux noires avec de l'eau et faire le plein avec un additif chimique écologique et biodégradable spécial WC. Pour le dosage, respecter exactement les indications du fabricant. Pour des raisons de protection de l'environnement, on peut également utiliser le WC sans additifs chimiques. Ceci requiert toutefois un vidage plus fréquent du réservoir des eaux noires (chapitre 16.2)

16.1 Système de toilettes

16.1.1 Cassette WC Thetford C-22X

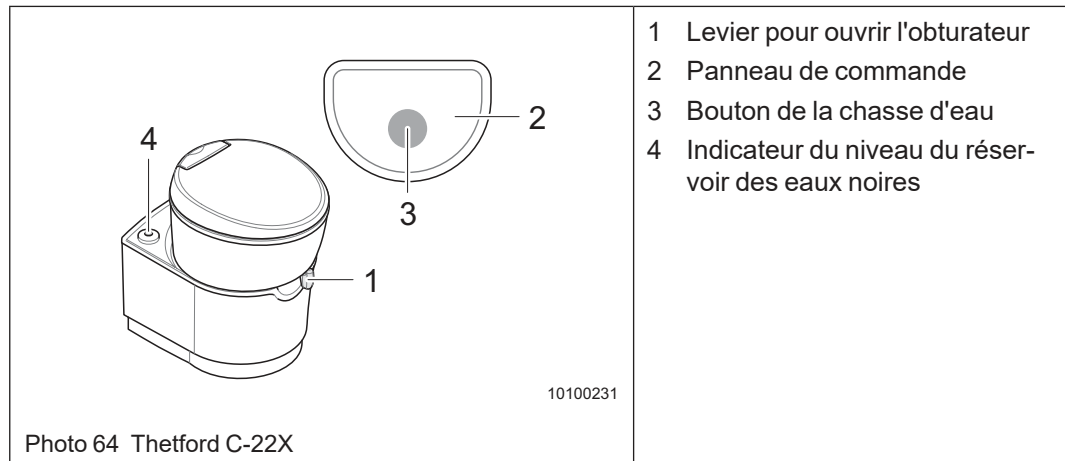

Avant l'utilisation

- ➔ Pivoter la cuvette dans la position souhaitée avec les deux mains.
- ➔ Ouvrir l'obturateur à l'aide du levier (Photo 64/1) ou laisser couler un peu d'eau dans la cuvette. Pour cela, actionner une fois le bouton de la chasse d'eau (Photo 64/2).

Après utilisation :

- ➔ Glisser le levier (Photo 64/1) vers le côté au cas où l'obturateur était encore fermé.
- ➔ Pour tirer la chasse, appuyer plusieurs secondes sur le bouton de la chasse d'eau (Photo 64/2).
- ➔ Après avoir tiré la chasse d'eau, fermer de nouveau l'obturateur au moyen du levier (Photo 64/1).

Pour plus d'informations, consulter le mode d'emploi séparé du fabricant.

16.2 Réservoir des eaux noires



Attention !

Risques pour l'environnement

- ▲ Pour les toilettes, utiliser un additif chimique écologique et biodégradable spécial WC.
- ▲ Le réservoir des eaux noires peut uniquement être vidangé sur les campings équipés d'une station d'épuration ou aux aires de service référencées (par ex. sur les parkings pour véhicules de camping).



Attention !

Détérioration de la pompe à eau en hiver

- ▲ En hiver, on peut uniquement tirer la chasse après avoir bien chauffé le coin WC, sinon il y a risque de détérioration de la pompe à eau de la chasse d'eau.
- ▲ Ne pas utiliser d'antigel.



Remarque !

- Ne jamais ajouter l'additif sanitaire par l'obturateur ou par la cuvette du WC.
- Lorsque le véhicule n'est pas chauffé et qu'il y a risque de gel, vidanger le réservoir des eaux noires et le réservoir d'eau fraîche.

16.2.1 Cassette WC Thetford C-22X

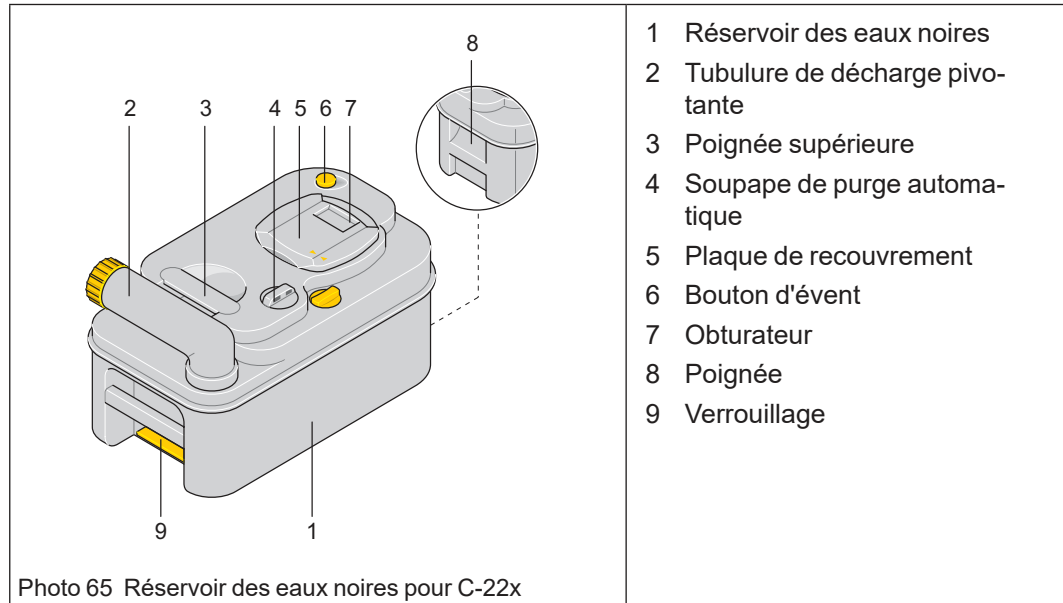

Le réservoir des eaux noires (Photo 65/1) a une capacité de 17 l environ et doit au plus tard être vidangé lorsque l'indicateur de niveau (Photo 64/4) s'allume. Ne pas laisser le réservoir des eaux noires se remplir trop.

16.2.2 Vider le réservoir des eaux noires

Enlever le réservoir des eaux noires

- ➔ Fermer l'obturateur (Photo 65/7) dans le WC.
- ➔ Ouvrir le clapet de service depuis l'extérieur.
- ➔ Déverrouiller le réservoir des eaux noires au niveau du verrouillage (Photo 65/9) et enlever ou pousser vers le haut le dispositif de sécurisation du réservoir des eaux noires.
- ➔ En retirant le réservoir, l'obturateur (Photo 65/7) est fermé de manière hygiénique par la plaque de recouvrement (Photo 65/5).

Vider le réservoir des eaux noires sur une station de service référencée

- ➔ Placer le réservoir en position debout. La tubulure de décharge (Photo 65/2) doit indiquer vers le haut.
- ➔ Tourner la tubulure de décharge (Photo 65/2) vers le haut.
- ➔ Dévisser le couvercle de la tubulure de décharge.
- ➔ Tourner le réservoir des eaux noires de sorte qu'il se vide.
- ➔ Avec le pouce de l'autre main, appuyer sur le bouton d'évent (Photo 65/6). Ne pas appuyer sur le bouton d'évent lorsque la tubulure de décharge indique vers le bas. En appuyant sur le bouton d'évent, le réservoir se vide sans éclaboussures.

- Nettoyer le réservoir des eaux noires à fond avec de l'eau.
- Nettoyer également l'obturateur avec de l'eau.
- Ensuite, verser un additif sanitaire dans le réservoir des eaux noires.
Le couvercle de la tubulure de décharge est doté d'un gobelet gradué à l'intérieur. Ainsi les eaux noires sont rapidement décomposées, la formation d'odeurs désagréables est évitée et la face intérieure du réservoir reste propre.
- Remettre en place le réservoir.
- Fermer le portillon d'entretien.

Pour plus d'informations, consulter le mode d'emploi séparé du fabricant.

16.3 Mettre le WC hors service



Remarque !

Lorsque le véhicule n'est pas chauffé et qu'il y a risque de gel, vidanger complètement le réservoir des eaux noires et le réservoir d'eau fraîche.

Mettre le WC hors service

- Placer un récipient suffisamment grand sous le bouchon de décharge du réservoir d'eau.
- Ouvrir le bouchon de décharge, vidanger complètement le réservoir d'eau et le laisser sécher.
- Vidanger le réservoir d'eau (chapitre 16.2).
- Maintenir la tubulure de décharge ouverte afin que le réservoir puisse sécher.
- Nettoyer le WC (chapitre 19.2.6).
- Nettoyer tous les joints et les traiter avec un produit d'entretien pour joints.

Pour plus d'informations, consulter le mode d'emploi séparé du fabricant.

17 Camping en hiver

17.1 Voyager en hiver

Le camping en hiver est de plus en plus populaire. Votre véhicule **ADRIA** convient dans une grande mesure pour le camping en hiver. Si vous respectez les indications suivantes, vos vacances en hiver dans votre propre véhicule de camping se transforment en pur plaisir.



Remarque !

Avant de prendre la route, monter les pneus d'hiver et emmener les chaînes à neige. Il est interdit de monter des chaînes à neige sur des jantes en alu.

A respecter lors du camping en hiver :

- Se renseigner sur l'état des routes et le temps.
- Éviter les routes et les pentes fortement inclinées.
- Choisir le camping avec soin et à temps. Planifier d'arriver le jour.
- Contrôler soigneusement l'état des pneus, la profondeur de sculpture et la pression (chapitre 22.1).
- Faire le plein du lave-glace avec du détergent spécial hiver et emmener une réserve pour la route.
- Avant d'entamer le voyage, dégager la neige et la glace du toit, de toutes les vitres, des rétroviseurs, éclairages et passages de roues.
- Ne pas chauffer le moteur à l'arrêt, mais partir immédiatement après avoir démarré le moteur.
- Pour le camping en hiver, utiliser uniquement du propane (chapitre 11.3.1) avec un système à deux bouteilles.
- Prévoir des réserves de gaz suffisantes.

Mise en place du véhicule :

- Avant de mettre en place le véhicule, dégager la neige de l'emplacement.
- Ne pas placer le véhicule sous des arbres. Des branches et blocs de glace qui tombent peuvent endommager le toit et les lanterneaux.
- A intervalles réguliers contrôler l'état du sol pour éviter tout enfoncement en cas de dégel.
- Après la mise en place, toujours sécuriser le véhicule avec les sabots pour l'empêcher de se déplacer. Desserrer le frein de stationnement pour empêcher ce dernier de geler.
- Après avoir roulé sur des routes mouillées pleines de sel épandu, laver l'ensemble du véhicule et le châssis à fond avec de l'eau.
- Pour empêcher toute formation de rouille blanche sur les pièces galvanisées à chaud, il faut garantir une circulation d'air suffisante sous le véhicule. L'eau doit pouvoir s'écouler.
- Poser le câble d'alimentation 230 V de sorte qu'il ne puisse pas être pris dans la glace ou être endommagé en déblayant la neige.

17.2 Mode Hiver



Danger !

Danger d'asphyxie

- ▲ Ne pas faire marcher des poêles catalytiques ou des radiateurs à infrarouge dans le véhicule. Ils désoxydent l'air ambiant.



Attention !

Risque de détérioration dû au gel

- ▲ En cas de risque de gel, ne pas entreposer de liquides dans le véhicule non chauffé.
- ▲ Si vous quittez le véhicule pendant un temps prolongé et que les températures extérieures sont basses et que le chauffage est coupé, les conduites à eau et des réservoirs peuvent geler et se détériorer.
- ▲ En cas de gel, il faut vidanger complètement l'installation des eaux usées.
- ▲ Si le véhicule n'est pas chauffé en cas de risque de gel, il faut vidanger complètement l'ensemble du système hydraulique, le nettoyer et le laisser sécher.
- ▲ Dans un véhicule non chauffé, les robinets d'eau doivent rester ouverts en cas de risque de gel, même si le système d'alimentation en eau a été vidangé. Vidanger les robinets qui ont une position « eau chaude » et « eau froide » dans les deux positions et ensuite les laisser ouverts dans la position du milieu (chapitre 12.1).

Le véhicule est isolé et apte pour le camping en hiver si certaines mesures sont prises. L'alimentation en eau se trouve à l'intérieur du véhicule.

La charge due à la neige et à la glace peut être de plusieurs centaines de kilos et diminue la charge utile de votre véhicule.

En hiver, la formation de condensât dans le véhicule augmente à cause des différences de température et des objets humides (p. ex. combinaisons de ski).

L'air chaud absorbe bien plus d'humidité que l'air froid. Si l'air chaud dans le véhicule refroidit, le condensât condense aux points froids (vitres, cadres des vitres et soutes). Pour y remédier, chauffer suffisamment en enclenchant l'installation de circulation.

Pour la cabine, nous vous recommandons des nattes thermiques isolantes pour l'extérieur. Ainsi, les vitres resteront exemptes de neige, de glace et de buée.

A respecter pour le camping en hiver

- Les orifices de ventilation et d'aération ne peuvent pas être couverts de neige ou de neige remblayée. Enlever la neige sous le véhicule afin que le chauffage puisse aspirer suffisamment d'air frais.
- Dégager régulièrement la neige et la glace du toit, du store extérieur ou de l'auvent (chapitre 2.8).
- Toujours garder l'évent du chauffage dégagé. Mettre en place une rallonge de la cheminée d'évacuation (équipement optionnel).
- Garantir une bonne ventilation et aération (circulation d'air) et un bon chauffage. Toujours maintenir les ventilations forcées ouvertes.
- Utiliser l'auvent comme sas et espace d'entreposage des ustensiles mouillés (p. ex. équipement de ski, etc.).
- En chauffant le véhicule, toujours ouvrir toutes les portes des placards, trappes et soutes pour éviter la formation de condensât.
- Essuyer le condensât qui s'y serait éventuellement formé.
- Aérer et sécher les coussins quotidiennement.
- Toujours ouvrir les fenêtres et lanterneaux en faisant la cuisine.
- Si possible, ne pas utiliser d'appareils électriques à grande consommation. La capacité de courant électrique sur les campings est limitée.
- Veiller à ce que le tube de décharge des eaux usées ne gèle pas.

17.3 Check-liste camping en hiver

Check-liste Camping en hiver	✓
Pneus d'hiver (profondeur de sculpture min. 4mm)	
Il est interdit de monter des chaînes à neige sur les jantes en alu.	
Lames de balayage neuves (aussi comme réserve)	
Antigel dans l'eau lave-glace (aussi comme réserve)	
Tapis isolant (comme support), gants de travail	
Auxiliaires de démarrage (auxiliaires de traction), sac de sable, petite pelle	
Pelle à neige, sel ou sable d'épandage	
Balai	
Balayette	
Talc, vaseline pour les joints d'étanchéité	
Dégivreur pour le verrou de la porte et les vitres	
Câble de démarrage	
Gratte-vitres en plastique	
Chiffon anti-buée pour le pare-brise	
Sabots d'arrêt	
Antigel pour le réservoir des eaux usées (p. ex. sel de cuisine)	
Lampe de poche / signal de détresse (les pouvoir de piles neuves)	
Recouvrement d'hiver pour la grille de ventilation du frigo	
Gilet de sécurité	
Parapluie	
Bêche pliante	
Ampoules de réserve	
Tapis thermo-isolants pour la cabine	
Auvent	
Linge de lit pour l'hiver	
Arrosoir	
Ruban chauffant (pour dégeler les conduites gelées)	
Seau ou réservoir à roulettes pour les eaux usées	

Tab. 6 Check-liste Camping en hiver

18 Mise hors service



Remarque !

En cas de respect des consignes de maintenance et d'entretien et de la check-liste relative à la mise hors service, le véhicule peut séjourner dehors toute l'année.

18.1 Check-liste pour la mise hors service temporaire du véhicule

	Mesures à prendre	✓
Cellule	Toujours maintenir toutes les ventilations forcées et les aérateurs du type champignon ouverts.	
	Laver le véhicule à fond et appliquer de la cire de protection.	
	Retoucher la peinture. Votre concessionnaire ADRIA aura le plaisir de vous renseigner sur les produits appropriés.	
	Déplacer le véhicule toutes les 4 semaines pour éviter des pneus crevés suite à une immobilisation prolongée et des dégâts aux roulements des roues. Sécuriser le véhicule avec des sabots d'arrêt pour l'empêcher de se déplacer.	
	Contrôler régulièrement la pression des pneus.	
	Desserrer le frein de stationnement.	
	Protéger les pneus contre l'ensoleillement direct.	
	Ventiler le véhicule à fond toutes les 4 semaines.	
	Si le véhicule doit être stationné dans un local fermé, il faut au moins que deux fenêtres restent ouvertes.	
	Bien ventiler le dessous de caisse.	
Installation électrique	Couvrir la cheminée (si possible).	
	Lorsque le véhicule est couvert d'une bâche, veiller à ce que l'air puisse continuer à circuler sur le toit. La bâche ne peut pas être en contact direct avec le toit, sinon elle pourrait finir par y rester collée. Des lattes en bois léger garantissent une bonne circulation d'air sur le toit.	
	Charger la batterie de démarrage et la batterie cellule pendant 24 heures min.	
Installation gaz	Charger la batterie régulièrement.	
	Séparer les bornes polaires de la batterie de la cellule.	
	Fermer la vanne de sectionnement sur la bouteille à gaz.	

	Mesures à prendre	✓
	Fermer toutes les soupapes à fermeture gaz instantanée de tous les appareils.	
	Retirer toutes les bouteilles de gaz du coffre à gaz et les entreposer dans un endroit sûr.	
	Fermer l'extrémité ouverte du tuyau flexible à gaz pour empêcher aux impuretés et insectes d'y pénétrer.	
Système hydraulique	Vidanger complètement l'installation hydraulique, la nettoyer soigneusement et la laisser sécher.	
	Laisser ouverts tous les robinets, les robinets d'eau et les soupapes de décharge. Vider les robinets qui ont une position « eau chaude » et « eau froide » dans les deux positions et les laisser ensuite ouverts dans une des deux positions.	
	Des bactéries et des algues peuvent se former dans le réservoir à eau. Il faut donc le vidanger après chaque voyage, le nettoyer à fond (chapitre 12.3) et bien le laisser sécher. Nous vous recommandons d'utiliser un produit de stérilisation pour le réservoir à eau. Votre concessionnaire ADRIA aura le plaisir de vous conseiller.	
Appareils encastrés	Vider et nettoyer le frigo; laisser la porte du frigo ou du compartiment congélateur entrouverte.	
	Pour plus d'informations relatives à la mise hors service temporaire des appareils encastrés, consulter les modes d'emplois des appareils respectifs.	
Habitacle	Laisser toutes les portes de placard, les trappes d'entretien, les rangements, les caissons des sièges et les coffres à literie ouverts.	
	Nettoyer la cellule et les espaces de rangement.	
	Placer tous les coussins debout pour les aérer ou les entreposer dans la maison.	
	Vérifier si toutes les ventilations forcées sont bien ouvertes et non couvertes.	

Tab. 7 Check-liste pour la mise hors service temporaire du véhicule

18.2 Mise hors service pendant l'hiver

Lors d'une mise hors service pendant l'hiver, il faut en plus des mesures de mise hors service temporaires, prendre les mesures suivantes :

	Mesures à prendre	✓
Cellule	En cas de chutes de neige, déblayer la neige du toit.	
	Chauffer le véhicule à fond toutes les 4 semaines et bien l'aérer.	
	Graisser l'ensemble des charnières, verrouillages et verrous.	
	Appliquer du talc ou de la vaseline sur tous les caoutchoucs d'étanchéité.	
	Traiter tous les cylindres de fermeture avec de la poudre à graphite.	
	Monter le recouvrement d'hiver de la grille de ventilation du frigo (équipement optionnel).	
Installation électrique	Charger la batterie de démarrage et la batterie cellule pendant 24 heures min. Déposer la batterie de cellule et l'entreposer dans un endroit à l'abri du gel. Charger la batterie de démarrage et la batterie de cellule déposés une fois par mois.	
Appareils encastrés	Pour plus d'informations relatives à la mise hors service des appareils encastrés pendant l'hiver, consulter les modes d'emplois des appareils respectifs.	
Habitacle	Vérifier si toutes les ventilations forcées sont bien ouvertes et non couvertes.	
	Entreposer tous les coussins au sec dans la maison.	
	Installer des déshydrateurs d'air et les contrôler à intervalles réguliers.	

Tab. 8 Check-liste pour la mise hors service pendant l'hiver

18.3 Mise en service après une mise hors service

Pour la mise en service après la mise hors service du véhicule, les travaux suivants sont à effectuer.

	Mesures à prendre	✓
Cellule	Enlever la bâche et évent. les lattes de ventilation en bois sur le toit.	
	Après une mise hors service prolongée du véhicule (approx. 10 mois), faire contrôler l'installation de freinage par un garage spécialisé.	
	Contrôler la pression des pneus y compris celle de la roue de réserve (équipement spécial).	
	Enlever le recouvrement de la cheminée (si existant).	
	Enlever le recouvrement d'hiver de la grille de ventilation du frigo (équipement optionnel).	
	Contrôler toutes les portes, fenêtres, trappes et lanterneaux quant à leur bon fonctionnement.	
	Contrôler toutes les serrures extérieures (par ex. porte d'entrée, bouchon de réservoir, portillons, etc.) quant à leur bon fonctionnement.	
Installation électrique	Connecter la batterie de démarrage et la batterie cellule. Charger la batterie de démarrage et la batterie cellule pendant 24 heures min.	
Installation gaz	Arrimer les bouteilles de gaz dans le coffre à gaz et les raccorder.	
	Après une mise hors service prolongée du véhicule (approx. 10 mois), faire contrôler l'installation à gaz par un garage spécialisé.	
Installation électrique	Contrôler l'installation électrique (p. ex. l'éclairage, les prises) et tous les appareils encastrés (p. ex. frigo) quant à leur bon fonctionnement.	
	Contrôler le bon fonctionnement du disjoncteur FI.	
Système hydraulique	Rincer l'ensemble de l'installation hydraulique avec plein d'eau fraîche. Ce faisant, laisser les robinets ouverts.	
	Refermer tous les robinets d'eau et les vannes de décharge.	
	Contrôler si tous les robinets d'eau et les soupapes de décharge sont étanches et fonctionnement impeccablement.	
Appareils encastrés	Pour plus d'informations relatives à la mise en service des appareils encastrés, consulter les modes d'emplois des appareils respectifs.	
	Contrôler si tous les appareils encastrés (p. ex. frigo, réchaud, chauffage, etc.) fonctionnent impeccablement.	
Habitacle	Remettre en place tous les coussins.	
	Enlever les déshydrateurs d'air.	

Tab. 9 Check-liste pour la mise en service après la mise hors service

19 Nettoyage & entretien

19.1 Nettoyage et entretien de l'extérieur

Pour entretenir le véhicule, nous recommandons les étapes de travail suivantes :



Avertissement !

Risque d'encourir des blessures et détérioration du toit du véhicule

- ▲ Il est interdit de marcher sur le toit du Van.
- ▲ Enlever la neige et la glace du toit et des lanterneaux.
 - ➔ Pour ce faire, utiliser une échelle que vous poserez contre le bord du toit.



Remarque !

- Ne jamais passer avec votre véhicule dans une station de lavage. Les vitres en acrylique risquent de se rayer au contact avec les brosses de nettoyage en rotation de la station de lavage.
- En nettoyant le véhicule au jet haute pression, garder une distance de 70 cm environ entre la buse et la surface du véhicule.
- Ne jamais diriger le jet d'eau directement sur les vitres, portes, lanterneaux et orifices de ventilation. De l'eau projetée peut pénétrer à l'intérieur du véhicule par la fente tout autour du lanterneau en verre et du cadre (ventilation forcée).
- Ne jamais pulvériser de l'eau directement sur les films décoratifs car ceux-ci pourraient se détacher.
- Ne jamais diriger le jet d'eau directement sur les pièces rapportées et les raccords électriques.
- Ne pas utiliser de produit de nettoyage pour vitres, de produits abrasifs, de détergents contenant des solvants, de l'alcool à brûler ou de l'alcool. Il y a risque de formation de fissures ou de fragilisation du verre acrylique.
- Il faut en principe éviter tout ce qui pourrait causer des griffer ou des rayures.
- Éviter de déformer les fenêtres en les ouvrant et en les fermant.

- ➔ Laver le véhicule abondamment à l'eau chaude ou tiède en utilisant un détergent. Ensuite passer une peau de chamois.
- ➔ Des détergents et additifs de nettoyage appropriés sont en vente chez votre concessionnaire **ADRIA**.
- ➔ Toujours enlever immédiatement la fiente, la résine, les traces de baies, le sel d'épandage, le sel marin ou équivalents.
- ➔ Les vitres peuvent uniquement être nettoyées avec de l'eau tiède et une savonnée douce.
- ➔ Enduire tous les joints d'étanchéité des portes, fenêtres et trappes avec du talc ou de la vaseline.
- ➔ Contrôler une fois par an l'état de la protection du dessous de caisse. Lorsque le dessous de caisse est endommagé, s'adresser à votre concessionnaire **ADRIA**.
- ➔ Le châssis a été galvanisé à chaud. Sceller les points de rouille (ceux dus à des chutes de pierre ou autres par ex.) avec du zinc à froid.

- Après avoir roulé sur des routes mouillées en hiver, pleines de sel épandu, il faut nettoyer à fond les surfaces galvanisées à chaud et les composants en aluminium de votre véhicule et les rincer à l'eau claire.
- Pour empêcher toute formation de rouille blanche (imperfection) sur les pièces galvanisées à chaud, il faut garantir une circulation d'air suffisante sous le véhicule. L'eau doit pouvoir s'écouler.
- En séjournant à proximité de la mer, laver le véhicule régulièrement à l'eau douce claire.
- L'enveloppe extérieure laquée du véhicule peut être conservée avec de la cire en vente dans le commerce. Observer les indications du fabricant.
- Une fois par an, traiter les pièces en polyester avec une cire à deux composants. Observer les indications du fabricant.
- Pour le nettoyage et l'entretien du véhicule, observer les mesures de protection de l'environnement.

19.1.1 Nettoyage des baies en acrylique (vitres latérales, lanterneaux)



Remarque !

- Ne jamais passer avec votre véhicule dans une station de lavage. Les vitres en acrylique risquent de se rayer au contact avec les brosses de nettoyage en rotation de la station de lavage.
- En nettoyant le véhicule au jet haute pression, garder une distance de 70 cm environ entre la buse et la surface du véhicule.
- Ne jamais diriger le jet d'eau directement sur les vitres, portes, lanterneaux et orifices de ventilation. De l'eau projetée peut pénétrer à l'intérieur du véhicule par la fente tout autour du lanterneau en verre et du cadre (ventilation forcée).
- Ne pas utiliser de produit de nettoyage pour vitres, de produits abrasifs, de détergents contenant des solvants, de l'alcool à brûler ou de l'alcool. Il y a risque de formation de fissures ou de fragilisation du verre acrylique.
- Il faut en principe éviter tout ce qui pourrait causer des griffer ou des rayures.
- Éviter de déformer les fenêtres en les ouvrant et en les fermant.



Remarque !

Du condensât peut se former entre les vitres doubles en acrylique. Ce condensât disparaît tout seul. Nous signalons toutefois que ce processus est lent.

Les vitres en acrylique sont très sensibles et requièrent des soins particuliers. En cas de non-observation des consignes de nettoyage, la garantie du fabricant prend fin.

- Uniquement nettoyer les vitres avec de l'eau chaude, une éponge douce propre ou un chiffon.
- En présence de souillures prononcées, utiliser un bain lessiviel doux pour rendre les vitres claires et exemptes de charges électrostatiques.
- Pour les salissures tenaces, utiliser un détergent spécial pour vitres en acrylique en vente chez votre concessionnaire **ADRIA**.
- Ne pas utiliser de produits abrasifs. Ceux-ci rayent les surfaces en matière synthétique.

- Après le nettoyage, rincer toutes les vitres en acrylique du véhicule avec de l'eau claire.
- Traiter les joints en caoutchouc avec du talc.
- Traiter régulièrement toutes les pièces mobiles, charnières et clapets avec une graisse exemple d'acide (p. ex. Ballistol).
- Veiller à ce qu'aucune eau ne pénètre dans les pièces mécaniques.
- Les stores anti-moustiques et les stores d'occultation peuvent être nettoyés avec une brosse douce. Des salissures tenaces peuvent être nettoyées avec de l'eau et un bain lessiviel doux. Ensuite, laisser bien sécher la moustiquaire et les stores.

19.1.2 Nettoyage des éléments en plastique

- Nettoyer les éléments en plastique uniquement avec de l'eau chaude, un détergent doux et une éponge douce propre ou un chiffon. La solution aqueuse doit contenir 2 % de détergent max.
- Ne pas utiliser de produits abrasifs. Ceux-ci rayent les surfaces en matière synthétique.
- Les taches de graisse ou d'huile peuvent être enlevées avec de l'éthanol, de l'isopropyle ou de l'alcool isobutylique. Les solvants organiques (p. ex. acétone, méthanol ou éthanol) risquent d'endommager le matériau.
- Les détériorations possibles sur les pièces moulées en plastique sont des criques de tension qui surgissent suite au contact avec divers fluides. D'autres produits chimiques peuvent provoquer un gonflement et un ramollissement du plastique. C'est pourquoi, les pièces en plastique peuvent uniquement entrer en contact brièvement (max. 2 min.) à température ambiante avec les solvants cités plus haut.
- Éviter toute contrainte mécanique (écrasement, gauchissement, etc.) des pièces en plastique pendant le nettoyage, pour éviter qu'elles ne se déforment.

19.2 Nettoyage et entretien de l'intérieur



Remarque !

L'ensoleillement peut faire jaunir les éléments en plastique. Ceci ne représente nullement un défaut de qualité.



Remarque !

- Pour nettoyer le véhicule, utiliser seulement des détergents doux en vente dans le commerce. Votre concessionnaire **ADRIA** aura le plaisir de vous conseiller.
- Ne pas utiliser de détergents corrosifs ou abrasifs.
- Éviter tout ce qui pourrait causer des égratignures ou stries.

19.2.1 Nettoyage des éléments en plastique



Avertissement !

Risque de blessures émanant de substances corrosives

- ▲ Éviter tout contact des acides avec les yeux et les muqueuses ! Éviter tout contact avec la peau !
- ▲ Pour enlever les dépôts calcaires, utiliser uniquement des acides fortement dilués en vente dans le commerce (p. ex. acide acétique).

- Nettoyer les éléments en plastique uniquement avec de l'eau chaude, un détergent doux et une éponge douce propre ou un chiffon. La solution aqueuse doit contenir 2 % de détergent max.
- Ne pas utiliser de produits abrasifs. Ceux-ci rayent les surfaces en matière synthétique.
- Les taches de graisse ou d'huile peuvent être enlevées avec de l'éthanol, de l'isopropryle ou de l'alcool isobutylique. Les solvants organiques (p. ex. acétone, méthanol ou éthanol) risquent d'endommager le matériau.
- Les détériorations possibles sur les pièces moulées en plastique sont des criques de tension qui surgissent suite au contact avec divers fluides. D'autres produits chimiques peuvent provoquer un gonflement et un ramollissement du plastique. C'est pourquoi, les éléments en plastique peuvent uniquement entrer en contact brièvement (max. 2 min.) à température ambiante avec les solvants cités plus haut.
- Éviter toute contrainte mécanique (écrasement, gauchissement, etc.) des pièces en plastique pendant le nettoyage, pour éviter qu'elles ne se déforment.
- Pour éviter des dépôts calcaires, adoucir l'eau utilisée. Si du calcaire se dépose sur la surface, celui-ci peut être enlevé avec des acides dilués (acide acétique par ex.).

19.2.2 Entretien des meubles

- Entretien des meubles avec un chiffon doux et un produit d'entretien pour meubles en vente dans le commerce. Ne pas utiliser de détergents puissants.
- Nettoyer les plans de travail avec de l'eau à laquelle on ajoute un peu de produit de vaisselle ou de détergent.
- Nettoyer les rangements et les armoires en textile avec de la mousse de nettoyage.

19.2.3 Entretien des coussins, rideaux et stores

- Les petites taches sur les coussins peuvent être enlevées avec une mousse spéciale coussins ou avec la mousse d'un détergent doux en vente dans le commerce.
- Ne pas laver les housses des coussins.
- Ne pas exposer les coussins directement aux rayons du soleil. Ceux-ci risquent de perdre leurs couleurs.
- Les taches ou souillures plus importantes peuvent être enlevées au nettoyage à sec.
- Les rideaux et les stores peuvent uniquement être nettoyés au nettoyage à sec.
- Brosser les moustiquaires et les stores pliants avec une brosse douce ou les aspirer avec l'embout brosse de l'aspirateur.
- Enlever les taches de graisse des stores pliants avec un bain de savon de Marseille chaud.

19.2.4 Entretien des revêtements en PVC et moquettes (équipement optionnel)



Attention !

Risque de détérioration

- ▲ Ne pas placer la moquette sur le revêtement de sol en PVC encore mouillé. La moquette pourrait coller sur le PVC et arracher le PVC en la retirant.
- ▲ En plus, il y a risque de formation de moisissures entre le revêtement PVC et la moquette.

- Nettoyer le revêtement en PVC avec un détergent en vente dans le commerce et le laisser sécher. Ne pas le cirer.
- Ne pas utiliser de produits de nettoyage agressifs ou abrasifs !
- Aspirer la moquette.
- Enlever les taches de la moquette avec de la mousse spécial moquettes.

19.2.5 Nettoyage de la cuisine

19.2.5.1 Nettoyer les plans de travail et l'évier

- Nettoyer les plans de travail avec de l'eau à laquelle on ajoute un peu de produit de vaisselle ou de détergent et laisser sécher.
- Nettoyer l'évier en inox avec un produit spécial en vente dans le commerce.

19.2.5.2 Nettoyer le réchaud à gaz :



Attention !

Détérioration du réchaud à gaz

- ▲ Veiller à ce que ni l'eau, ni le détergent ne pénètrent dans les orifices de sortie du gaz. L'eau peut endommager le réchaud à gaz.
- ▲ Ne pas utiliser de produits abrasifs. Ceux-ci rayent les surfaces.
- Laisser refroidir le réchaud à gaz avant de le nettoyer.
- Le nettoyer uniquement avec un chiffon doux, humide.
- Nettoyer la plaque de recouvrement (équipement optionnel) du réchaud avec un produit de nettoyage pour vitres.

19.2.5.3 Nettoyer le four



Attention !

Détérioration des joints et des surfaces

- ▲ Éviter tout contact du joint de la porte avec de l'huile ou de la graisse.
- ▲ Ne pas utiliser de produits abrasifs. Ceux-ci rayent les surfaces.
- Nettoyer l'intérieur et l'extérieur de l'appareil avant de le mettre en marche et ensuite à intervalles réguliers.
- Utiliser uniquement des chiffons doux. Nettoyer l'appareil uniquement avec des détergents doux.
- Ensuite, rincer l'appareil avec de l'eau claire et bien le sécher.

19.2.5.4 Nettoyer le frigo



Attention !

Détérioration des joints et des surfaces

- ▲ Ne pas utiliser du savon ou des détergents corrosifs, granuleux ou contenant de la soude.
- ▲ Éviter tout contact du joint de la porte avec de l'huile ou de la graisse.
- ▲ Ne pas utiliser de produits abrasifs. Ceux-ci rayent les surfaces.

- Nettoyer l'intérieur et l'extérieur de l'appareil avant de le mettre en marche et ensuite à intervalles réguliers.
- Utiliser uniquement des chiffons doux. Nettoyer l'appareil uniquement avec des détergents doux.
- Ensuite, rincer l'appareil avec de l'eau claire et bien le sécher.
- Une fois par an, enlever les poussières de l'agrégat du frigo. Pour ce faire, utiliser un pinceau ou un chiffon doux. L'arrière est accessible par la grille de ventilation supérieure.

19.2.6 Nettoyer le bloc sanitaire



Attention !

Détérioration des surfaces

- ▲ Ne pas nettoyer le bloc sanitaire et la toilette avec des solvants ou des détergents contenant de l'alcool. Ne pas utiliser de produits abrasifs.
 - Ces produits peuvent causer des fissures ou fragiliser le plastique.
 - ▲ Ne pas verser de produits corrosifs ou de l'eau bouillante dans les bondes.
 - Ceux-ci détériorent les tuyaux d'égout et le siphon.
 - ▲ Éviter tout contact du joint de la porte avec de l'huile ou de la graisse.
 - ▲ Ne pas utiliser de produits abrasifs. Ceux-ci rayent les surfaces.
 - ▲ Pour détartrer la toilette et l'installation hydraulique, ne pas utiliser d'essence de vinaigre. Utiliser uniquement des produits de détartrage doux en vente dans le commerce car ceux-ci n'attaquent pas le plastique.
 - Votre concessionnaire **ADRIA** aura le plaisir de vous conseiller.
-
- Nettoyer le bloc sanitaire et le WC uniquement avec un peu d'eau chaude, un chiffon ou une éponge douce et un détergent doux en vente dans le commerce.
 - Nettoyer le cabinet de toilettes uniquement avec un chiffon humide et un détergent doux.
 - Les joints du réservoir des eaux noires, du système d'évent et au niveau de l'abat-tant et de l'obturateur du WC sont à nettoyer à intervalles réguliers avec un produit de nettoyage doux pour matières plastiques.

19.2.7 Nettoyage du réservoir d'eau/du réservoir des eaux usées et du réservoir WC

- Avant le remplissage, nettoyer à fond les réservoirs d'eau et les conduites d'eau avec un détergent en vente dans le commerce et les rincer ensuite abondamment à l'eau.
- Avant de mettre le véhicule hors service, nettoyer soigneusement les réservoirs d'eau, les rincer à fond, les vidanger complètement et les laisser sécher (chapitre 12).

20 Inspection & Entretien

20.1 Travaux d'inspection



Remarque !

Comme tout autre véhicule, un véhicule loisirs doit également subir des contrôles officiels à intervalles réguliers (chapitre 2.4).



Remarque !

Seules des pièces de rechange d'origine du fabricant respectif peuvent être utilisées.

- ➔ Les travaux d'inspection et d'entretien (chapitre 20.4 et 20.5) sont à effectuer à intervalles réguliers.
- ➔ Comme pour la réalisation des travaux d'entretien et d'inspection, des connaissances spécifiques sont requises, ces travaux sont à réaliser par des garages autorisés.
- ➔ Les travaux d'entretien récurrents garantissent une conservation de la valeur du véhicule.

20.2 Contrôle des consommables et faire l'appoint

Par consommables on entend :

- l'huile de moteur
- le liquide de freins
- l'eau réfrigérante
- Liquide essuie-glace
- Huile pour la direction assistée
- le fluide frigorigène du climatiseur (équipement optionnel)
- le liquide de chauffage du chauffage à eau chaude (équipement optionnel)

Pour plus d'informations sur le contrôle des consommables, consulter le mode d'emploi d'origine du fabricant.

20.3 Freins



Avertissement !

Risque d'encourir des blessures et de provoquer des dégâts importants sur le véhicule

- ▲ L'installation de freinage est à contrôler à intervalles réguliers.
- ▲ Les travaux de réparation et de réglage sur l'installation de freinage peuvent uniquement être effectués dans un garage spécialisé.

L'usure des garnitures de freinage dépend de la façon de conduire.

- ➔ En cas de comportement de freinage suspect (traction vers un côté ou diminution de la pression de freinage), il faut immédiatement se rendre dans un garage spécialisé.

- Toujours conduire plein d'égard et avec prévoyance.
- Éviter de freiner brusquement.
- L'installation de freinage est à contrôler à intervalles réguliers.

20.4 Châssis

En plus des activités d'entretien prescrites par le fabricant du châssis porteur, les travaux d'entretien suivants sont à réaliser également :

Travaux à effectuer	Intervalle
Inspection principale du Van	selon les prescriptions en vigueur dans le pays d'immatriculation du véhicule
Faire contrôler l'installation de freinage dans un garage spécialisé.	annuel
Faire contrôler la protection du dessous de caisse.	annuel
Vérifier le couple de serrage des écrous de fixation des roues	tous les mois
Vérifier la profondeur de sculpture et la pression des pneus	avant d'entamer le voyage
Vérifier l'éclairage extérieur	avant d'entamer le voyage

Tab. 10 Travaux d'entretien et d'inspection du châssis

Pour la fréquence des activités d'entretien, voir mode d'emploi séparé du fabricant.

Sur les véhicules qui roulent peu, les travaux d'entretien sont à réaliser une fois par an, voire à temps, avant d'entamer le voyage.

20.5 Cellule

Travaux à effectuer	Intervalle
Contrôle à la remise du véhicule	avant la remise
Faire remplacer le régulateur à gaz et le tuyau flexible à gaz	tous les 10 ans
Contrôle du gaz	tous les 2 ans
Contrôle de l'étanchéité	selon les conditions de garantie
Inspection de la cellule	annuel
Faire contrôler le bon fonctionnement de l'installation électrique	annuel
Faire contrôler le bon fonctionnement de l'installation gaz	annuel
Vérifier les raccords à vis des pincés de fixation des lanternes	annuel
Enduire de talc les joints des portes, fenêtres et lanternes	annuel
Nettoyer les composants mobiles de la marche d'entrée (équipement optionnel) et des béquilles à manivelle (équipement optionnel) et les graisser	tous les 6 mois
Vérifier l'étanchéité et la bonne fixation des conduites et des raccords d'eau	tous les 6 mois
Vérifier l'état de charge de la batterie de la cellule	tous les mois

Tab. 11 Travaux d'entretien et d'inspection de la cellule

20.5.1 Entretien du réservoir d'eau

Sur certains modèles, le réservoir d'eau (chapitre 12.1.1) se trouve dans la banquette (chapitre 8.9.3).

- Détacher les coussins.
- Relever les coussins pour avoir accès à l'ouverture d'entretien du réservoir d'eau.

20.5.2 Inspection principale du Vérifier le niveau du liquide du chauffage à eau chaude Alde et évent



Remarque !

- Éviter toute formation de bulles.
- Toujours placer le véhicule horizontalement.

Le réservoir de compensation du chauffage à l'eau chaude Alde est installé dans les toilettes.

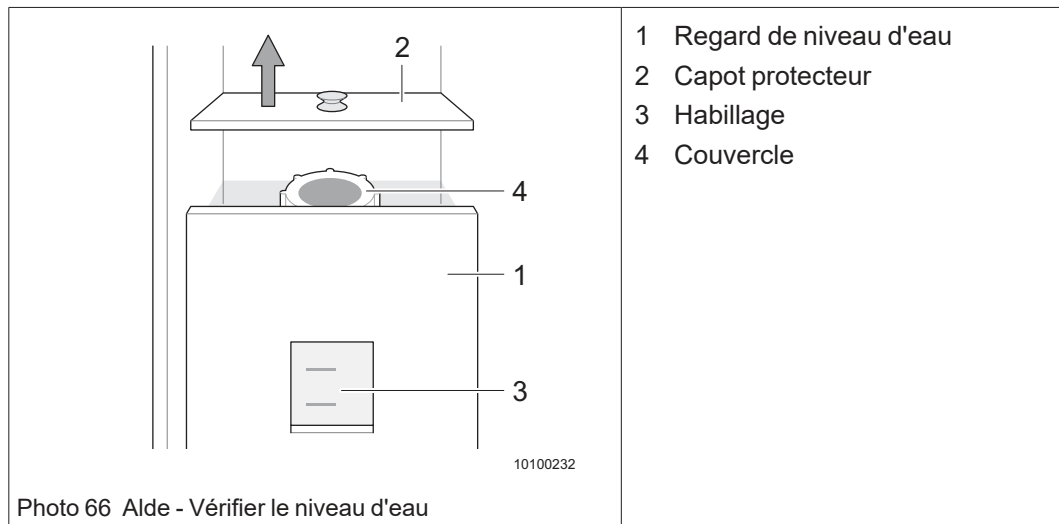

Vérifier le niveau d'eau

- Couper le chauffage à l'eau chaude sur le panneau de commande.
- Laisser refroidir l'eau.
- Vérifier si le niveau d'eau se trouve entre les deux repères (Photo 66/3) dans le regard.

Refaire le plein d'eau

- Enlever le capot protecteur (Photo 66/2).
- Dévisser le couvercle (Photo 66/4)
- Vérifier la teneur en produit antigel. L'antigel doit être de 40 % ou être résistant au froid jusqu'à -25 °C.
- Faire le plein avec un mélange d'eau et d'antigel jusqu'à environ 1 cm au-dessus du repère min. sans formation de bulles.

21 Dépannage

En cas de problèmes et pour savoir comment y remédier, observer les informations suivantes.

Si vous n'arrivez pas à supprimer les pannes, adressez-vous au S.A.V. du point de service **ADRIA** responsable resp. au fabricant de l'appareil en question (p. ex. : chauffage = soc. Truma; toilettes = soc. Thetford, etc.).



Avertissement !

Risque d'encourir des blessures et de provoquer des dégâts importants sur le véhicule

- ▲ Les réparations sur le véhicule et sur l'installation de freinage peuvent uniquement être effectués par un garage spécialisé.

21.1 Changement de roue

21.1.1 Sécuriser le véhicule

- ➔ Porter un gilet de sécurité (respecter les prescriptions nationales en vigueur).
- ➔ Si possible, sortir le véhicule de la circulation.
- ➔ Sécuriser le véhicule au moyen du triangle de préavertissement et évent. au moyen d'un feu de détresse.
- ➔ Serrer le frein à main et passer en première vitesse ou en marche arrière.
- ➔ Sécuriser le véhicule avec des sabots d'arrêt pour l'empêcher de se déplacer.

21.1.2 Véhicules avec kit de gonflage (équipement spécial)



Avertissement !

Risques pour la santé

- ▲ La bombe contient de l'éthylène-glycol et **ne peut pas** être maniée par des personnes souffrant d'asthme.
 - ➔ Ne pas inspirer les vapeurs pendant la réparation.
- ▲ Éviter tout contact avec les yeux, la peau et les vêtements.
 - ➔ En cas de contact, rincer immédiatement et abondamment avec de l'eau.
 - ➔ En cas de réaction allergique, se rendre immédiatement chez un médecin.



Remarque !

- Le kit de gonflage de pneus permet de réparer des pneus dont la surface de marche a été perforée par des corps étrangers de **max. 4 mm** de diamètre.
- Le kit de gonflage est uniquement autorisé pour le gonflage des pneus d'un véhicule équipé au départ de l'usine de ce kit de gonflage.
- Un pneu réparé peut uniquement être utilisé pendant un temps très court !
- La réparation avec un kit de gonflage est toujours à considérer comme un pis-aller !

Le kit de gonflage des pneus se trouve dans la partie avant de la cabine du véhicule.
Contenu de la livraison :

- une bombe avec du fluide d'étanchéité
- un dépliant
- un compresseur avec manomètre et raccords
- un adaptateur pour gonfler certains éléments

Avant la réparation :

Ne pas retirer les corps étrangers (vis ou clous) qui ont pénétré dans le pneu.

- Avant la réparation, contrôler soigneusement le flanc du pneu.
Le kit de gonflage ne peut pas être utilisé si le pneu a déjà été endommagé en roulant avec.
- Contrôler également la jante.
Il est impossible de réparer une jante de pneu endommagée (déformation du bord de la jante qui provoque une fuite d'air).

Après la réparation

- Après avoir roulé pendant 10 min. environ, s'arrêter et contrôler la pression des pneus.
- Se rendre au garage le plus proche.
- Signaler au garagiste que vous avez réparé votre pneu avec le kit de gonflage.
- Remettre le dépliant au personnel chargé de réparer le pneu traité avec le kit de gonflage.

Pour plus d'informations relatives au kit de gonflage, consulter les notices d'utilisation séparées du fabricant.

21.1.3 Véhicules avec roue de secours (équipement spécial)

21.1.3.1 Cric (équipement spécial)



Danger !

Blessures graves dues à l'écrasement

- ▲ Uniquement avoir recours à un cric de force portante suffisante. La force portante est à déterminer en fonction du P.T.A.C. indiqué dans les caractéristiques techniques de votre véhicule.
- ▲ Ne jamais placer le cric à la cellule.
 - Placer le cric uniquement aux points prévus à cet effet.
- ▲ Le cric ne sert que pour changer la roue. Il ne peut en aucun cas être utilisé pour effectuer des travaux sous le véhicule.
- ▲ Uniquement soulever le véhicule avec le cric sur un sol plan et stabilisé.
- ▲ Ne pas se coucher sous le véhicule lorsque celui-ci est soulevé avec le cric.
- ▲ Ne pas utiliser les béquilles à manivelle pour soulever le véhicule.

Pour le changement de roue, nous vous recommandons d'avoir recours au cric joint ou au cric rouleau hydraulique disponible comme accessoire.

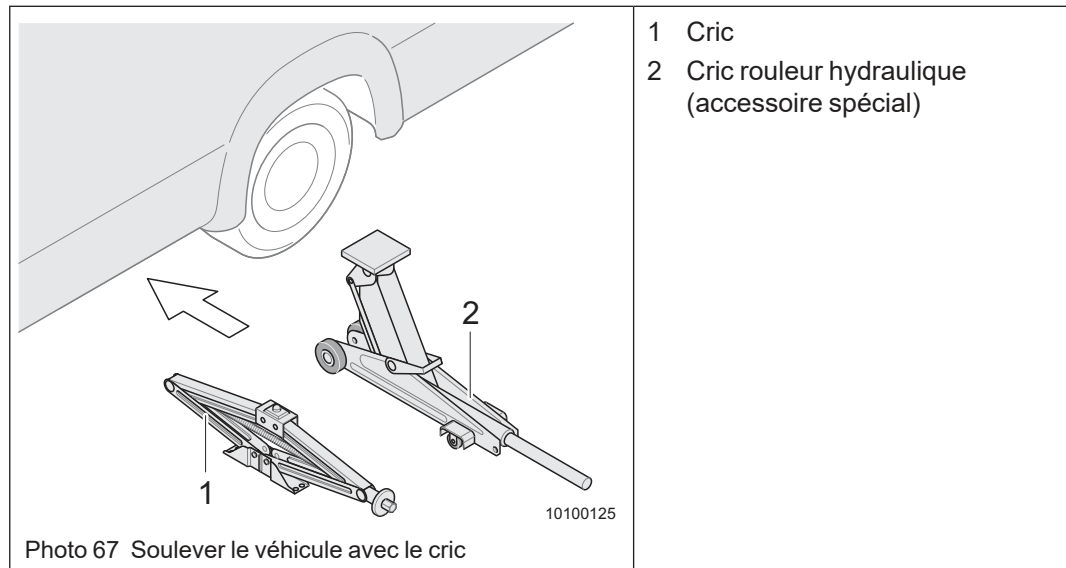

Le cric et la trousse d'outillage se trouvent sous le siège de la cabine du conducteur ou dans le garage.

- ➔ Placer le cric (Photo 67/1) ou le cric rouleur hydraulique (accessoire spécial) (Photo 67/2) uniquement aux points prévus à cet effet sous la carrosserie.

Pour plus d'informations relatives au cric, consulter le mode d'emploi séparé du fabricant.

21.1.3.2 Lieu d'entreposage de la roue de secours

La roue de secours se trouve sous le plancher du véhicule dans la zone arrière.

- ➔ Sécuriser votre véhicule (chapitre 21.1.1).
- ➔ Respecter également les indications contenues dans le manuel séparé du fabricant du châssis porteur.
- ➔ Retirer la roue de secours de son support.
- ➔ Remplacer la roue défectueuse.
- ➔ Après un changement de roue, il faut de nouveau ranger la roue défectueuse de manière réglementaire.

21.1.3.3 Changer une roue



Avertissement !

Risque de blessures émanant du véhicule qui se déplace

- ▲ Changer la roue uniquement lorsque le véhicule est sécurisé.



Attention !

Fixation non fiable de la roue

- ▲ Toujours utiliser les boulons de fixation corrects.
- ▲ Les jantes en alliage léger sont éventuellement équipés d'autres boulons de fixation (diamètre, longueur) que les jantes en acier.
 - Veiller à ne pas confondre les boulons.

- Sécuriser votre véhicule (chapitre 21.1.1).
- Couper le moteur et serrer le frein à main.
- Passer en première vitesse ou en marche arrière.
- Placer les sabots devant et derrière la roue opposée. Ainsi le véhicule ne peut pas se déplacer.
- Tenir la roue de secours et les outils à portée de main.
- Enlever les capuchons protecteurs des écrous de fixation de la roue ou de l'enjoliveur.
- Desserrer d'un demi-tour les écrous ou les boulons de fixation. Pour ce faire, utiliser la clé pour roues.
- Mettre en place le cric et soulever le camping-car jusqu'à ce que la roue défectueuse ne soit plus en contact avec le sol (chapitre 21.1.3.1).
- Dévisser complètement les écrous ou boulons de fixation des roues et les déposer sur un support propre. Veiller à ce que les filets soient propres.
- Changer la roue.
- Nettoyer le filet, remettre en place les écrous resp. boulons de fixation de la roue et les serrer à la main.
- Ranger la roue défectueuse dans le support de la roue de secours.
- Abaisser le véhicule et retirer le cric.
- Serrer les écrous de fixation des roues en croix (chapitre 21.1.4).
- Ranger les outils et les sabots.
- Contrôler la pression des pneus à la prochaine occasion.
- Après environ 50 km, contrôler la bonne fixation des écrous ou des boulons de fixation des roues et s'il y a lieu, les resserrer.

21.1.4 Serrer à fond les écrous de fixation des roues

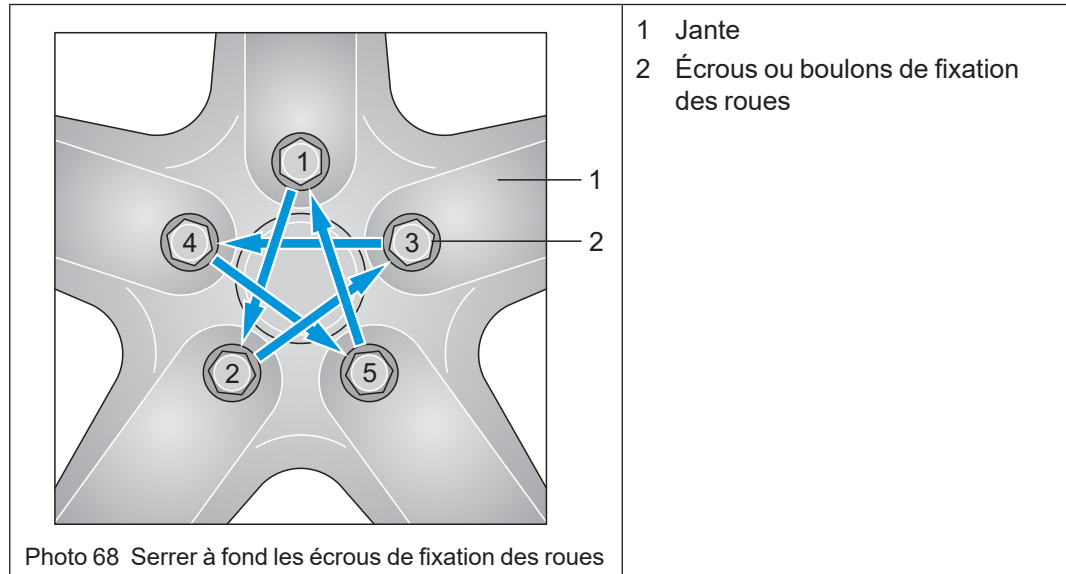

- ➔ Serrer les écrous ou les boulons de fixation des roues (Photo 68/2) dans l'ordre de suite 1 - 2 - 3 - 4 - 5.
- ➔ Contrôler de nouveau la bonne fixation de tous les écrous ou boulons de fixation des roues.
- ➔ Utiliser une clé dynamométrique pour les jantes en alliage léger sans douille en acier.
Pour les couples de serrage des jantes, consulter le mode d'emploi séparé du fabricant du châssis.
- ➔ Après 50 km environ, contrôler la bonne fixation des écrous ou des boulons de fixation des roues.

21.2 Remplacer les ampoules



Attention !

Endommagement des ampoules

- ▲ Ne jamais saisir les ampoules neuves avec les doigts nus. Toujours utiliser un chiffon propre qui ne peluche pas.
- ➔ Avant de prendre la route, vérifier si tous les dispositifs d'éclairage à l'intérieur et à l'extérieur du véhicule fonctionnent impeccablement et remplacer les ampoules défectueuses.
- ➔ Tenir un support propre à disposition pour remplacer les ampoules. Ainsi vous ne perdrez pas les petites pièces.

21.2.1 Éclairage extérieur

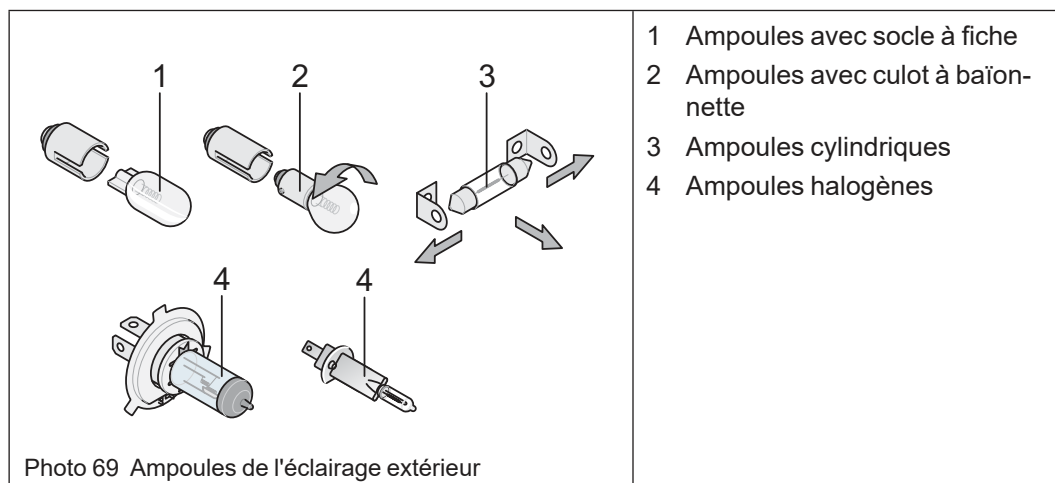

Les ampoules respectives sont remplacées comme suit :

	Type d'ampoule	A remplacer
1	Ampoules avec socle à fiche	<ul style="list-style-type: none"> Enlever : ôter l'ampoule. Mettre en place : glisser l'ampoule dans le culot en y exerçant une faible pression.
2	Ampoule avec culot à baïonnette	<ul style="list-style-type: none"> Enlever : pousser l'ampoule vers le bas et la tourner dans le sens anti-horaire. Mettre en place : placer l'ampoule dans le culot et la tourner dans le sens horaire.
3	Ampoules cylindriques	<ul style="list-style-type: none"> Enlever / mettre en place : plier les contacts du support de lampe prudemment vers l'extérieur.
4	Ampoules halogènes	<ul style="list-style-type: none"> Enlever : desserrer le ressort de retenue. Mettre en place : accrocher de nouveau le ressort de retenue.

Tab. 12 Remplacement des types d'ampoules à l'extérieur.

21.2.1.1 Remplacer les ampoules - sur l'avant

Véhicules avec cabine du châssis porteur

Éclairage sur l'avant d'un véhicule intégré	Ampoule
Feu de croisement	H7- 55 W
Feu de route	H1 - 55 W
Feu de position devant	W5W
Clignotant avant	P21W

Tab. 13 Ampoule frontale

21.2.1.2 Remplacer les ampoules sur les côtés

Éclairage sur les côtés	Ampoule
Clignotant de côté	W16WF ou LED
Éclairage de l'auvent	G4 10 W ou LED

Tab. 14 Ampoule sur les côtés

21.2.1.3 Remplacer les ampoules sur l'arrière

Éclairage arrière	Ampoule
Clignotant derrière	P21W
Feu d'arrêt	P21W
Feu d'arrêt supplémentaire (3ème feu d'arrêt)	LED
Feux de recul	P21W
Éclairage de la plaque d'immatriculation	C5W

Tab. 15 Ampoules sur l'arrière

Remplacer l'ampoule

- Pour remplacer les ampoules sur l'arrière du véhicule, consulter le mode d'emploi du fabricant du châssis porteur.
- Démontez la dépose murale de la lampe respective sur la paroi intérieure du montant D (arrière)
- .
- Desserrer les deux écrous de fixation de la lampe avec une clé (N° 17).
- Dévisser d'abord complètement l'écrou inférieur et ensuite l'écrou supérieur à la main.
- Remplacer l'ampoule défectueuse comme décrit dans le mode d'emploi du fabricant du châssis porteur.

Le remontage de l'ampoule lieu dans l'ordre de suite inverse.

21.2.2 Éclairage intérieur

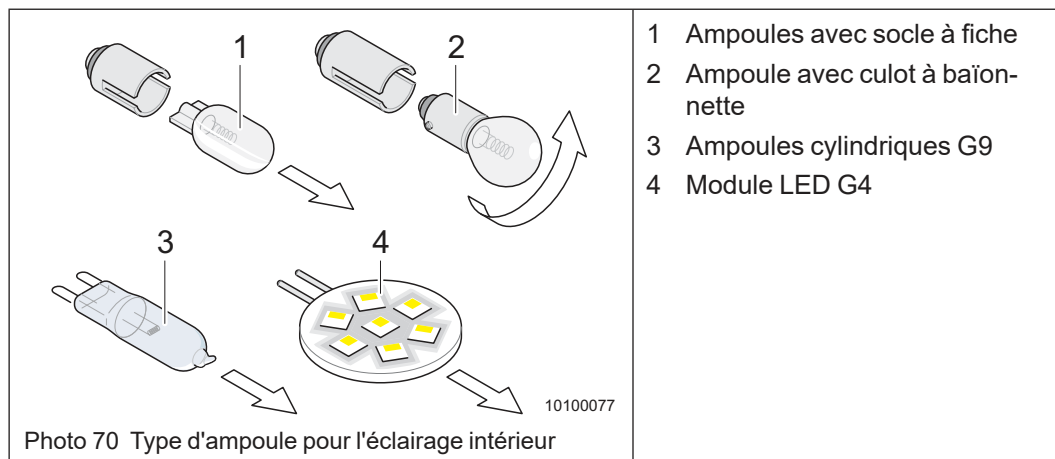

Tab. 16 Ampoules à l'intérieur

	Type d'ampoule	A remplacer
1	Ampoules avec socle à fiche	<ul style="list-style-type: none"> Enlever : ôter l'ampoule. Mettre en place : glisser l'ampoule dans le culot en y exerçant une faible pression.
2	Ampoule avec culot à baïonnette	<ul style="list-style-type: none"> Enlever : pousser l'ampoule vers le bas et la tourner dans le sens anti-horaire. Mettre en place : placer les ampoules dans le culot et les tourner dans le sens horaire.
3	Ampoules cylindriques avec culot G9	<ul style="list-style-type: none"> Enlever : ôter l'ampoule. Mettre en place : glisser l'ampoule dans le culot en y exerçant une faible pression.
4	Module LED avec raccord enfichable G4	<ul style="list-style-type: none"> Enlever : retirer le module LED du raccord enfichable. Mettre en place : glisser le module LED avec une légère pression dans le raccord enfichable.

Tab. 17 Remplacement des types d'ampoules à l'intérieur.

Éclairage intérieur	Ampoule
Plafonnier salon	LED-12 V-G4 1,0 W
Plafonnier chambre	LED-12 V-G4 1,0 W
Éclairage lanterneau	Halogène 12 V-G4 10 W
Liseuse salon	LED-12 V-G4 0,5 W
Liseuse chambre	LED-12 V-G4 1,0 W
Éclairage cuisine	LED-12 V-G4 0,5 W
Éclairage bloc sanitaire	LED-12 V-G4 0,5 W
Éclairage penderie	C10W 12 V 10 W
Éclairage rangements	Halogène 12 V-G4 10 W

Tab. 18 Ampoules à l'intérieur

21.3 Dysfonctionnements du réchaud à gaz

Dysfonctionnement	Causes possibles	Mesures à prendre
Pas de gaz	Voir le chapitre « 21.8 Dysfonctionnements du panneau de contrôle et de commande ».	
La flamme s'éteint en position « Petite flamme »	Le coupe-gaz n'est pas réglé correctement.	<ul style="list-style-type: none"> Le réglage peut uniquement être effectué dans un garage agréé.
Le coupe-gaz ne réagit pas	Le coupe-gaz est défectueux.	<ul style="list-style-type: none"> Se rendre dans un garage agréé.
L'aspect de la flamme n'est pas net	Le régulateur de la pression de gaz est défectueux.	<ul style="list-style-type: none"> Se rendre dans un garage agréé.

Tab. 19 Dysfonctionnements du réchaud à gaz

21.4 Dysfonctionnements de l'installation gaz

Dysfonctionnement	Causes possibles	Mesures à prendre
Odeur de gaz, consommation de gaz élevée	Fuite sur l'installation gaz.	<ul style="list-style-type: none"> • Mettre l'installation gaz immédiatement hors service. • Fermer la vanne de sectionnement sur la bouteille à gaz. • Éviter tout type d'étincelles et tout éclairage nu. • Bien aérer le véhicule (chapitre 2.5). • Réparation dans un garage agréé.
Pas de gaz	La bouteille à gaz est vide.	<ul style="list-style-type: none"> • Remplacer la bouteille à gaz (chapitre 11.5).
	La vanne de sectionnement de la bouteille de gaz est fermée.	<ul style="list-style-type: none"> • Ouvrir la vanne de sectionnement de la bouteille de gaz.
	Le régulateur de la pression de gaz MonoControl CS (équipement spécial) s'est coupé après une période de non-utilisation prolongée et bouteilles à gaz fermées.	<ul style="list-style-type: none"> • Activer le MonoControl CS (équipement spécial) (chapitre 11.6).
	Le régulateur de la pression de gaz est givré.	<ul style="list-style-type: none"> • Utiliser un régulateur de dégivreur (EisEx).
	Soupape à fermeture instantanée fermée.	<ul style="list-style-type: none"> • Ouvrir la soupape à fermeture instantanée (chapitre 11.7).
	Appareil encastré défectueux.	<ul style="list-style-type: none"> • Réparation dans un garage agréé.
	La température extérieure est trop basse.	<ul style="list-style-type: none"> • Pour le camping en hiver, utiliser du propane (chapitre 11.3).
L'aspect de la flamme n'est pas net	Le régulateur de la pression de gaz est défectueux.	<ul style="list-style-type: none"> • Se rendre dans un garage agréé.

Tab. 20

Dysfonctionnements de l'installation gaz

21.5 Dysfonctionnements du frigo / comp. congélateur

Dysfonctionnement	Causes possibles	Mesures à prendre
Pas de mode gaz	Voir le chapitre « 21.8 Dysfonctionnements du panneau de contrôle et de commande ».	
	Le sélecteur d'énergie sur le frigo est sur une position incorrecte.	<ul style="list-style-type: none"> Mettre le sélecteur d'énergie sur le frigo sur « Mode gaz » ou « Automatique ».
	Présence d'air dans la conduite.	<ul style="list-style-type: none"> Couper l'appareil et le réactiver. Répéter l'opération 3 à 4 fois.
Pas de mode 230 V	Le sélecteur d'énergie sur le frigo est sur une position incorrecte.	<ul style="list-style-type: none"> Mettre le sélecteur d'énergie sur le frigo sur « 230 V ».
	Le véhicule n'est pas raccordé à l'alimentation réseau.	<ul style="list-style-type: none"> Établir le raccordement au réseau.
	Le fusible à bord est défectueux.	<ul style="list-style-type: none"> Remplacer le fusible.
Pas de mode 12 V	Le sélecteur d'énergie sur le frigo est sur une position incorrecte.	<ul style="list-style-type: none"> Mettre le sélecteur d'énergie sur le frigo sur « 12 V ».
	Le fusible à bord est défectueux.	<ul style="list-style-type: none"> Remplacer le fusible.
	La batterie est déchargée.	<ul style="list-style-type: none"> Contrôler la batterie et la charger.
	L'allumage n'est pas activé.	<ul style="list-style-type: none"> Démarrer le moteur.
La fonction réfrigérante est insuffisante	La porte n'est pas fermée correctement.	<ul style="list-style-type: none"> Fermer la porte. Faire ajuster la porte.
	La ventilation de l'agrégat de refroidissement n'est pas suffisante.	<ul style="list-style-type: none"> Vérifier si les grilles de ventilation ne sont pas couvertes.
	Le thermostat est réglé trop bas.	<ul style="list-style-type: none"> Augmenter le réglage.
	L'évaporateur est fortement verglacé.	<ul style="list-style-type: none"> Vérifier si la porte du frigo se ferme de manière bien étanche.
	Trop d'aliments chauds y ont été entreposés à intervalles trop courts.	<ul style="list-style-type: none"> Toujours laisser les aliments refroidir d'abord.
	L'appareil n'est pas encore suffisamment longtemps en marche.	<ul style="list-style-type: none"> Après quelques heures, contrôler de nouveau le refroidissement.

Tab. 21

Dysfonctionnements du frigo / comp. congélateur

21.6 Dysfonctionnements du chauffage Truma Combi



Remarque !

Si toutes les mesures citées plus haut sont soldées par un échec, il faut se rendre dans un garage spécialisé.

Dysfonctionnement	Causes possibles	Mesures à prendre
Les LED ne sont pas allumées.	Pas de tension d'alimentation.	<ul style="list-style-type: none"> • Vérifier la tension de la batterie (12 V). • Contrôler toutes les connexions électriques et les fusibles.
La LED verte est allumée, mais le chauffage ne marche pas.	La température réglée sur le panneau de commande est inférieure à la température ambiante.	<ul style="list-style-type: none"> • Augmenter la température sur le panneau de commande.
La LED verte est allumée et la LED rouge clignote.	La tension de la batterie est trop faible.	<ul style="list-style-type: none"> • Charger la batterie.
La LED rouge s'allume env. 30 s après avoir activé le chauffage.	Voir le chapitre « 21.8 Dysfonctionnements du panneau de contrôle et de commande »	
Après une durée de fonctionnement prolongée, le chauffage commute sur « Dysfonctionnement ».	Les bouches d'air chaud sont bloquées.	<ul style="list-style-type: none"> • Contrôler les différentes buses de sortie d'air chaud et les dégager.
	Le régulateur de la pression de gaz est givré.	<ul style="list-style-type: none"> • Utiliser le régulateur du dégivreur (accessoire EisEx p. ex.).
Après la coupure du chauffage, la LED verte et la LED rouge clignent.	L'appareil a été coupé suite à un dysfonctionnement. La marche sur son erre pour diminuer la température est active.	<ul style="list-style-type: none"> • La marche sur son erre se coupe automatiquement après quelques minutes. Ce n'est qu'ensuite qu'on active/désactive l'installation pour la réinitialiser.

Dysfonctionnement	Causes possibles	Mesures à prendre
La soupape de décharge (FrostControl) ne ferme pas.	La température au niveau de la soupape de décharge est inférieure à +3 °C.	<ul style="list-style-type: none"> Mettre en marche le chauffage. La soupape de décharge se laisse fermer sans chauffage lorsque la température ambiante est supérieure à +3 °C.
	Le bouton rotatif de la soupape de décharge n'est pas sur « Marche ».	<ul style="list-style-type: none"> Mettre le bouton rotatif de la soupape de décharge (Photo 48/2) sur « Marche ». Ensuite, appuyer sur le bouton-poussoir (Photo 48/5) de la soupape de décharge jusqu'à ce qu'elle encliquette.

Tab. 22 Dysfonctionnements du chauffage Truma Combi

21.7 Dysfonctionnements de l'alimentation électrique

Dysfonctionnement	Causes possibles	Mesures à prendre
Le disjoncteur FI a réagi	Défaut au niveau du câblage 230 V du véhicule.	<ul style="list-style-type: none"> Contacter le Service Technique.
	Défaut au niveau d'un consommateur électrique.	<ul style="list-style-type: none"> Déconnecter tous les consommateurs électriques jusqu'à ce que le disjoncteur FI ne réagisse plus. Faire réparer le consommateur défectueux par un électricien qualifié.
La batterie de la cellule n'est pas chargée en mode 230 V	Pas de tension d'alimentation.	<ul style="list-style-type: none"> Enclencher le coupe-circuit automatique dans le véhicule. Faire contrôler la tension d'alimentation.
	Le bloc électrique est défectueux.	<ul style="list-style-type: none"> Contacter le Service Technique.
La batterie de la cellule est surchargée en mode 230 V	Le bloc électrique est défectueux.	<ul style="list-style-type: none"> Contacter le Service Technique.
La batterie cellule n'est pas chargée pendant que le véhicule roule	Trop de consommateurs sont activés.	<ul style="list-style-type: none"> Si possible, désactiver les consommateurs.
La batterie cellule est surchargée pendant que le véhicule roule	L'alternateur est défectueux.	<ul style="list-style-type: none"> Faire contrôler l'alternateur.
	Le régulateur est défectueux.	<ul style="list-style-type: none"> Faire contrôler le régulateur.

Dysfonctionnement	Causes possibles	Mesures à prendre
La batterie de démarrage n'est pas chargée en service 230V	Pas de tension d'alimentation	<ul style="list-style-type: none"> Activer le coupe-circuit automatique dans le véhicule. Activer le disjoncteur FI de l'alimentation 230 V. Faire contrôler la tension d'alimentation.
	Bloc électrique défectueux	<ul style="list-style-type: none"> S'adresser au Service Technique.
Le frigo ne fonctionne pas lorsque le véhicule roule	Le frigo n'est pas sous tension.	<ul style="list-style-type: none"> Faire contrôler le fusible et le câblage.
	Le bloc électrique est défectueux.	<ul style="list-style-type: none"> Contacter le Service Technique.
	Le frigo est défectueux.	<ul style="list-style-type: none"> Faire contrôler le frigo.
L'alimentation 12 V de l'habitacle ne fonctionne pas	L'interrupteur principal 12 V de la batterie cellule est désactivé.	<ul style="list-style-type: none"> Activer l'interrupteur principal 12 V de la batterie cellule (chapitre 8.7).
	Le fusible ou le câblage est défectueux.	<ul style="list-style-type: none"> Faire contrôler le fusible et le câblage.
	Le bloc électrique est défectueux.	<ul style="list-style-type: none"> Contacter le Service Technique.
	Le système est mis hors service.	<ul style="list-style-type: none"> Mettre en service le système.

Tab. 23

Dysfonctionnements de l'alimentation électrique

21.8 Dysfonctionnements du panneau de contrôle et de commande

Dysfonctionnement	Causes possibles	Mesures à prendre
L'alimentation 12 V ne fonctionne pas	L'interrupteur principal 12 V est désactivé.	<ul style="list-style-type: none"> Actionner l'interrupteur principal 12 V.
	Le fusible est défectueux.	<ul style="list-style-type: none"> Contacter le Service Technique.
La lampe-témoin 12 V (vert) n'est pas allumée	L'alimentation 12 V est désactivée.	<ul style="list-style-type: none"> Mettre sous tension l'alimentation 12 V.
Le système ne se laisse pas enclencher	La batterie de la cellule n'est pas chargée ou chargée insuffisamment.	<ul style="list-style-type: none"> Charger la batterie cellule.
	Le fusible est défectueux.	<ul style="list-style-type: none"> Contacter le Service Technique.
Pas de tension de la batterie cellule	La batterie cellule est déchargée.	<ul style="list-style-type: none"> Charger la batterie cellule immédiatement. <p>Une décharge totale nuit à la batterie cellule !</p>
	La décharge a lieu par des consommateurs « secrets » comme la soupape automatique antigel du chauffage combiné par exemple.	<ul style="list-style-type: none"> Avant une mise hors service prolongée du véhicule, charger la batterie cellule.
Le symbole « Contrôle réseau » ne s'affiche pas, bien que le véhicule soit branché à la tension d'alimentation 230 V	Le raccordement au réseau est sans tension.	<ul style="list-style-type: none"> Vérifier le raccordement au réseau (sur le camping p. ex.).
	Le disjoncteur automatique en amont du bloc d'alimentation 12 V a réagi, resp. est désactivé.	<ul style="list-style-type: none"> Réinitialiser le disjoncteur de protection de circuit resp. l'enclencher.

Tab. 24

Dysfonctionnements du panneau de contrôle et de commande

21.9 Dysfonctionnements de l'alimentation en eau

Dysfonctionnement	Causes possibles	Mesures à prendre
Pas d'eau	Le réservoir d'eau est vide.	<ul style="list-style-type: none"> Faire le plein du réservoir d'eau (voir le chapitre 12.1.1)
	Le fusible de la pompe à eau est défectueux.	<ul style="list-style-type: none"> Remplacer le fusible défectueux.
	Le commutateur « Alimentation en eau » sur le panneau de contrôle et de commande est désactivé.	<ul style="list-style-type: none"> Actionner le commutateur.
	La pompe à eau est défectueuse.	<ul style="list-style-type: none"> Faire remplacer la pompe à eau par un garage agréé.
Fuite d'eau dans le véhicule	Défaut d'étanchéité dans le circuit hydraulique.	<ul style="list-style-type: none"> Détecter les points non étanches et les réparer.

Tab. 25 Dysfonctionnements du système d'alimentation en eau

21.10 Dysfonctionnements des toilettes

Dysfonctionnement	Causes possibles	Mesures à prendre
Les toilettes n'ont pas d'eau de chasse	Le réservoir d'eau est vide.	<ul style="list-style-type: none"> Refaire l'appoint d'eau.
Le réservoir des eaux noires n'est pas étanche	Le joint d'étanchéité est défectueux ou il y a un corps étranger (papier hygiénique) dans l'obturateur.	<ul style="list-style-type: none"> Remplacer le joint de l'obturateur. Retirer le corps étranger (papier hygiénique).
Pas d'indication de niveau	Le flotteur dans le réservoir des eaux noires s'est accroché ou bloqué par du papier hygiénique.	<ul style="list-style-type: none"> Nettoyer le flotteur dans le réservoir des eaux noires. <p>Ne pas utiliser de nettoyeur haute pression !</p>
La pompe ronfle, le bassin collecteur ne se vide pas	Formation de mottes dans le bassin collecteur.	<ul style="list-style-type: none"> Remplir d'eau le bassin collecteur. Laisser gonfler les mottes pendant 2 minutes environ et tirer la chasse brièvement plusieurs fois consécutivement.
Les toilettes ne fonctionnent pas	Le fusible est défectueux.	<ul style="list-style-type: none"> Remplacer le fusible.

Tab. 26 Dysfonctionnements des toilettes

21.11 Dysfonctionnements du chauffage Alde Compact



Remarque !

Si toutes les mesures citées plus haut sont soldées par un échec, il faut se rendre dans un garage spécialisé.

Dysfonctionnement	Causes possibles	Mesures à prendre
Le chauffage ne démarre pas.	Voir le chapitre « 21.8 Dysfonctionnements du panneau de contrôle et de commande ».	
	Pas de tension d'alimentation (12 V).	<ul style="list-style-type: none"> • Vérifier la tension de la batterie (12 V). • Contrôler toutes les connexions électriques et les fusibles.
Le mode électrique (230 V) n'est pas possible.	Pas de tension d'alimentation.	<ul style="list-style-type: none"> • Vérifier si le coupe-circuit automatique est activé. • Vérifier si le connecteur 230 V de l'installation de chauffage est enclenché. • Vérifier s'il y a une tension de 230 V à la prise.

Tab. 27

Dysfonctionnement du chauffage Alde Compact

21.12 Dysfonctionnements du chauffage Webasto

Dysfonctionnement	Causes possibles	Mesures à prendre
Le chauffage ne se coupe pas automatiquement.	Pas de combustion après le démarrage	<ul style="list-style-type: none"> Désactiver l'appareil (min. 2 sec.) et l'activer de nouveau.
	La flamme s'éteint pendant le fonctionnement.	<ul style="list-style-type: none"> Désactiver l'appareil (min. 2 sec.) et l'activer de nouveau.
	Surchauffe du chauffage. Le témoin de contrôle d'enclenchement clignote.	<ul style="list-style-type: none"> Vérifier si l'air de chauffage peut passer librement. Laisser refroidir le chauffage. Désactiver l'appareil (min. 2 sec.) et l'activer de nouveau.
	La tension du réseau de bord est trop faible.	<ul style="list-style-type: none"> Charger la batterie. Désactiver l'appareil (min. 2 sec.) et l'activer de nouveau.
Le chauffage émet de la fumée noire.	Les conduites d'air sont bloquées.	<ul style="list-style-type: none"> Vérifier si les conduites d'air laissent passer l'air librement.

Tab. 28 Dysfonctionnements du chauffage Webasto

22 Caractéristiques techniques



Remarque !

- Pour les caractéristiques techniques, les indications sur la carte grise ont caractère obligatoire.
- Des modifications sur l'équipement d'origine du véhicule au départ de l'usine peuvent entraver la sécurité routière et la tenue de route.
- Des accessoires non validés par **ADRIA** pour le montage, l'adjonction ou la transformation, peuvent entraîner des dégâts sur le véhicule et entraver la tenue de route.
- **ADRIA** décline toute responsabilité pour les dégâts surgissant suite à l'utilisation d'accessoires non validés par **ADRIA** ou suite à des modifications non-autorisées sur le véhicule.
- Les cotes et les poids indiqués se situent dans les tolérances possible de $\pm 5\%$.

22.1 Pneus/pression des pneus



Avertissement !

Risque d'encourir des blessures et de provoquer des dégâts importants sur le véhicule

- ▲ Si vous utilisez des pneus d'hiver, d'autres pressions sont éventuellement requises. Pour plus d'informations, consulter le mode d'emploi du fabricant du châssis porteur.

Pour la taille de pneus respectives, consulter les papiers du véhicule ou jeter un coup d'œil sur l'inscription figurant sur les pneus de votre véhicule.

Les indications s'appliquent un mesurage sur des pneus froids et véhicule à l'état chargé. Si les pneus sont encore chauds, la pression doit être 0,3 bars plus élevée.

Les pressions de pneus indiquées sont des valeurs approximatives. Pour des valeurs exactes, consulter le mode d'emploi d'origine séparé du fabricant du châssis porteur.

Châssis porteur	Dimensions des pneus	Pression des pneus avant [bars]	Pression des pneus arrière [bars]
Fiat Ducato, Citroen	215/70 R 15	4,1	4,5
	215/70 R 15 C	5,0	5,5
	225/75 R 16	4,5	5,0
	225/75 R 16 C	5,5	5,5

Tab. 29 Pneus/pression des pneus

Pour la taille de pneus respectives, consulter les papiers du véhicule ou jeter un coup d'œil sur l'inscription figurant sur les pneus de votre véhicule.

Les indications s'appliquent un mesurage sur des pneus froids et véhicule à l'état chargé. Si les pneus sont encore chauds, la pression doit être 0,3 bars plus élevée.

Les pressions de pneus indiquées sont des valeurs approximatives. Pour des valeurs exactes, consulter le mode d'emploi d'origine séparé du fabricant du châssis porteur.

22.2 Charge utile/Poids



Attention !

Risque de surcharge

- ▲ Les caractéristiques de conduite d'un véhicule surchargé changent radicalement. Le chauffeur peut perdre tout contrôle en cours de route.
- ▲ En cas de surcharge, la garantie et la couverture d'assurance prennent fin.
 - Ne pas dépasser le P.T.A.C prescrit (voir papiers du véhicule).



Remarque !

- Charger le véhicule conformément aux prescriptions (chapitre 5.1).
- Avant de prendre la route, peser le véhicule (p. ex. sur un pèse-véhicule public).

22.2.1 Déterminer la charge utile

La charge utile est calculée selon la formule suivante :

- Poids total admissible - (moins) le poids à vide / l'équipement de base = le poids de la charge utile

Dans la CE, la directive CE 97/27/CE s'applique à la charge utile des véhicules. Cette directive est conforme à la norme DIN EN1645-2.

22.2.1.1 Poids total autorisé en charge (P.T.A.C.)

Pour le P.T.A.C., consulter la carte grise.

22.2.1.2 Poids en état de marche

Le poids en état de marche comprend :

- le poids du véhicule à vide avec kit de gonflage des pneus et outils à bord
- le poids du conducteur (75 kg)
- un réservoir d'essence rempli à 90 %
- une bouteille de gaz remplie à 100 % (11 kg + 5 kg pour le poids de la bouteille = 16 kg)
- un réservoir d'eau fraîche rempli à 100 % (p. ex. 20 l = 20 kg)*
- un chauffe-eau rempli à 100 % (p. ex. 11 l = 11 kg)*
- un câble de raccordement CE (4 kg)

* * La capacité du réservoir d'eau fraîche peut être limitée par une soupape de trop-plein selon l'annexe V, partie A, chiffre 2.6 Fn (h) VO (UE) 1230/2012 (remplissage recommandé pour la route p. ex 20 l).

22.2.1.3 Charge utile

Par charge utile on entend :

L'équipement additionnel

Tous les objets offerts en sus de l'équipement standard.

Pour les poids de l'équipement additionnel, consulter le chapitre 22.2.2 par exemple :

- Équipement optionnel Adria
- Équipement optionnel du fabricant du châssis porteur
- Équipement optionnel du concessionnaire

L'équipement personnel

- Animaux domestiques qui accompagnent
- Chaussures et vêtements
- Articles de toilette et articles sanitaires
- Accessoires de cuisine et aliments
- Articles de loisirs et de sport, jouets
- Équipement audio, TV, vidéo et accessoires
- etc.

22.2.2 Poids de l'équipement additionnel et des accessoires

Ici, les équipements additionnels et les accessoires du véhicule sont listés avec leurs poids. Les valeurs s'appliquent dans la mesure où ces derniers ne sont pas déjà compris dans l'équipement de série du véhicule. Tous les poids indiqués sont des poids approximatifs.

	Équipement additionnel/Accessoires	Poids (ap- prox.)	✓
Châssis porteur	Fiat 130/150 Multijet au lieu du 115 Multijet	25 kg	
	Fiat 180 Multijet au lieu du 115 Multijet	75 kg	
	Châssis Fiat Maxi	40 kg	
Packs	KOMFORT	25 kg	
	Comfort Plus	29 kg	
	SOUND	20 kg	
	SOUND ET VIDÉO	40 kg	
	SOUND ET VIDÉO PLUS	55 kg	
	KIT DE LUXE	15 kg	
Équipement	Réservoir des eaux usées chauffé	1 kg	
	Airbag passager	3 kg	
	Alarme	2 kg	
	Attelage avec raccordement électrique	25-40 kg	
	Ennoblement du tableau de bord	1 kg	
	ASR/ESP	4 kg	
	Transmission automatique	28 kg	
	Rétroviseur extérieur à chauffage et réglage électriques	2 kg	
	CD-radio	1-5 kg	
	Galerie de toit	8 kg	
	Chauffage auxiliaire au diesel	6-10 kg	
	Porte-vélos	10-20 kg	
	Extincteur	2 kg	
	Store d'occultation plissé aux vitres latérales côté conducteur	1 kg	
Chauffage Combi 4E (au lieu du Combi 4)	1 kg		

	Équipement additionnel/Accessoires	Poids (ap- prox.)	✓
	Climatisation en cabine	18-20 kg	
	Jantes en aluminium (20")	10 kg	
	Alternateur plus puissant	1 kg	
	Marquise	20-30 kg	
	Peinture métallisée	2 kg	
	Peinture métallique pare-choc avant	2 kg	
	Système de navigation	2-5 kg	
	MP3-CD-Radio avec MFL et bluetooth	5 kg	
	Phares antibrouillard	4 kg	
	Coussins partiellement en cuir	4 kg	
	Préparation pour la radio en cabine	2 kg	
	Caméra de recul	2 kg	
	Habillage socle de siège en cabine	1 kg	
	Démarrage-arrêt automatique	1 kg	
	Feux de jour	2 kg	
	Régulateur de croisière	1 kg	
	Moquette cabine + dînette	5 kg	
	Porte-TV	3-5 kg	
	TV + installation satellite	15-40 kg	
	Échangeur thermique moteur Alde	3-5 kg	
	Réservoir à diesel 120 l (au lieu de 90 l)	30 kg	
	Poids total de l'équipement additionnel installé		

Tab. 30 Poids de l'équipement additionnel et des accessoires

22.2.3 Poids de l'équipement personnel et des accessoires

Équipement personnel / accessoires	Poids (approx.)	✓
Poids total de l'équipement personnel :		

Tab. 31 Poids de l'équipement personnel

23 Check-listes



Remarque !

Ces listes contiennent également les équipements optionnels et personnels ne faisant pas partie de l'équipement standard du véhicule.

23.1 Check-liste générale

Check-list Van	✓
L'inspection principale et l'analyse des gaz polluants du Van ont-elles été effectuées (chapitre 2.4.1)	
Le contrôle du gaz a-t-il été effectué (chapitre 2.4.2)	
Les travaux d'inspection et d'entretien ont-ils été effectués (chapitre 20)	
La date d'expiration du régulateur de gaz et du tuyau flexible à gaz a-t-elle été vérifiée ?	
Les batteries ont-elles été chargées ?	
Le niveau de l'huile, de l'eau réfrigérante et de l'eau pour l'essuie-glace a-t-il été contrôlé ?	
Les boulons et écrous de fixation des roues sont-ils serrés correctement ?	
La pression des pneus (chapitre 22.1) et la profondeur de sculpture ont-elles été contrôlées ?	
La pression de la roue de secours ou la date de péremption du kit de gonflage ont-elles été contrôlées ?	
L'éclairage a-t-il été contrôlé ?	
La plaque de nationalité a-t-elle été apposée (si requise dans le pays de destination)	
L'équipement de secours (triangle de préavertissement et trousse de secours, évent. signal de détresse et gilets de sécurité dans le véhicule de traction) est-il disponible ?	
L'extincteur est-il disponible et a-t-il été contrôlé ?	
Outils Gants, jerrycane de réserve (si autorisé dans le pays visité), câble de pontage, câble de remorquage, barre de remorquage, cric, sabots d'arrêt, clé pour les écrous des roues, tournevis, clé à fourche simple, marteau, tenailles, contrôleur de tension, dominos, ruban textile, bêche pliante, huile moteur, sangles de serrage	
Pièces de rechange Fusibles, ampoules de réserve, serre-câbles, tuyau flexible, pompe submersible de rechange, fil	
Chaînes à neige, auxiliaires de traction	
Nivelle, rampes	
Enrouleur de câble CE, rallonge, câble d'adaptateur	
Prise multiple avec contact de protection disponible ?	

Check-list Van	✓
Le réservoir d'eau fraîche a-t-il été nettoyé et désinfecté ? La soupape de décharge est-elle fermée ?	
Le réservoir d'eau fraîche est-il plein ?	
Tuyau d'arrosage, jerrycan, arrosoir	
Additifs pour la stérilisation de l'eau, le réservoir des eaux noires, etc.	
Le réservoir des eaux usées a-t-il été vidé ? La soupape de décharge a-t-elle été fermée ?	
Le réservoir des eaux noires a-t-il été vidé ? Un produit de stérilisation a-t-il été ajouté ?	
L'additif pour le réservoir des eaux noires est-il à bord ?	
Les bouteilles à gaz sont-elles pleines ?	
Les bouteilles à gaz sont-elles arrimées fiablement dans le coffre à gaz (chapitre 11.2) ? Le capuchon à vis et le couvercle protecteur pour toutes les bouteilles sont-ils à bord ?	
Les soupapes à fermeture rapide pour le réchaud et le four sont-elles fermées (chapitre 11.7) ?	
L'adaptateur de gaz (kit de remplissage / set de bouteilles), flexibles haute pression MonoControl CS sont-ils à bord ?	
Manivelle et cales d'épaisseur pour les béquilles	
Manivelle pour la marquise	
Coussins additionnels pour transformer les canapés en couchage ?	
Les échelles sont-elles toutes fixées de manière fiable ?	
L'antenne est-elle rentrée et sécurisée ?	
Tous les liquides sont-ils stockés dans des réservoirs anti-fuites ?	
Tous les objets dans les déposes ouvertes sont-ils rangés de manière sûre ?	
Les portes du frigo, du congélateur et du four sont-t-elles fermées de manière fiable ?	
La planche de l'évier est-elle rangée correctement ?	
Les placards et les tiroirs sont-ils fermés correctement ?	
La porte du bloc sanitaire est-elle fermée correctement ?	
Tous les lits et les rallonges de lits sont-ils verrouillés correctement ?	
Toutes les tables sont-elles rangées de manière fiable ?	
Toutes les fenêtres et lanterneaux sont-ils fermés correctement ?	
L'éclairage de l'auvent est-il éteint ?	
La marquise est-elle rentrée et verrouillée correctement ?	
Le câble de raccordement 230V a-t-il été retiré de la prise de courant extérieure ?	
Les béquilles sont-elles rentrées ?	

Check-list Van	✓
Les rampes et les sabots d'arrêt ont-ils été retirés ?	
La neige et la glace sur le toit ont-elles été enlevées ?	
Les charges sur le toit sont-elles fixées de manière fiable ? Les galeries sont-elles fermées correctement ?	
Le support arrière a-t-il été chargé correctement ? Le panneau avertisseur est-t-il bien fixé ?	
L'ensemble du poids utile a-t-il été rangé correctement et ne risque pas de glisser ?	
Le chargement a-t-il été réalisé de manière réglementaire (chapitre 5.1)	
Le P.T.A.C. du véhicule et les charges maximales sur les essieux ont-ils été observés (voir papiers du véhicule) ?	
La marche d'entrée est-elle rentrée ?	
Toutes les portes et clapets extérieurs sont-ils verrouillés et fermés ?	
Les sièges pour enfants sont-ils fixés fiablement ?	
Le réglage en hauteur des phares a-t-il été adapté ?	
Le rétroviseur est-il réglé correctement ?	
Les sièges de la cabine du conducteur sont-ils tournés dans la position correcte et arrêtés ?	
Le store d'occultation en cabine est-il complètement ouvert et arrêté ?	

Tab. 32 Check-list Van (généralités)

23.2 Check-liste Conducteur & Passagers

Check-liste conducteur et passagers	✓
Carte d'identité, carte d'identité des enfants, passeport, visa (contrôler la validité !)	
Carte d'assurance maladie, Carte d'assurance maladie UE, formulaire d'assurance maladie pour l'étranger	
Documents d'assurance-maladie pour l'étranger	
Carnets de vaccination (les vaccins sont-ils à jour ?), cartes d'allergies, passeports d'urgences	
Documents de voyage requis de tous les animaux à bord	
permis de conduire, permis de conduire international	
papiers du véhicule, carte verte	
Certificat du contrôle technique, attestation anti-pollution, attestation de contrôle gaz	
Disque de stationnement	
Modes d'emplois	
Répertoire des concessionnaires du châssis porteur	
Clé de réserve du véhicule	
Paire de lunettes de rechange, lunettes solaires	
Chiffon de nettoyage des vitres	
Carte club automobile, livret pour l'étranger	
Kit spécial accidents avec rapport d'accident CE	
Clé de l'appartement ou de la maison	
Argent liquide, devises étrangères	
Chèques de voyage	
Carte bleue, carte de crédit	
Vignettes, tickets péages, tickets ferry-boat, cartes de carburant	
Atlas, cartes routières	
GPS, CD ou DVD de navigation	
Guide de voyage, guide camping et guide terrains pour camping-cars	
Confirmation de réservation camping	
Guide linguistique, dictionnaires	
Provisions pour le voyage	
Carnet d'adresses	
Téléphone portable avec chargeur (12 V/230 V)	

Tab. 33 Check-liste conducteur et passagers

23.3 Check-liste Cellule et couchage

Équipement	✓	Équipement	✓
Copies de : carte d'identité, carte d'identité des enfants, passeport, visa		Copies de : carnets de vaccination, cartes d'allergies, passeports d'urgences	
Copies de : permis de conduire, permis de conduire international		Copies de : papiers du véhicule, carte verte	
Numéro de téléphone de la banque (en cas de vol de la carte bleue)		Numéro de téléphone de la banque (en cas de vol de la carte de crédit)	
Vêtements, chaussures		Pyjamas, robes de nuit	
Vêtements imperméables, tenues d'hiver (bonnet, écharpe, gants, bottes, etc.)		Tenues de bain, sandales de bain, peignoir, masque de plongée, palmes de plongée	
Tenues de sport, de jogging		Combinaisons de ski	
Parapluie		Nécessaire à chaussures	
Oreillers, couvertures		Draps de lits (draps-housses), linge de lit	
Cintres		Brosse à vêtements, brosse à déboulocher	
Table, chaises de camping		Tente, auvent	
Nappes, sets de table, serviettes, bavoirs		Bougies et lampes anti-insectes, tapette	
Fer à repasser, nécessaire à couture, ciseaux		Canif, outil multi-usages	
Lampe de poche, bougies		Cordelette, corde	
Gril, charbon, allumeurs		Batteries	
Crayons, stylos		Réveil	
Livres, CD, DVD		Radio	
Lunettes solaires, chapeau solaire, protection solaire		Équipement audio, photo et vidéo	
Sac à dos		Jeux, papier et crayons, doudous	
Jumelles		Collier pour le chien, laisse pour le chien	
Vélos, tricycle, trottinette, scooter		Cadenas à clé, nécessaire pour réparer les pneus	
Matelas pneumatique, pompe ou compresseur		Équipement loisirs	
Imperméabilisant			

Tab. 34

Check-liste Cellule

23.4 Check-liste Cuisine

Équipement	✓	Équipement	✓
Aliments		Bouchons pour bouteilles	
Aliments pour bébés		Verres, bols, tasses	
Couteau à viande, universel, à pain		Assiettes (grandes/petites), assiettes à soupe, tasses à consommé	
Planche à découper		Plats (grands/petits)	
Allume-gaz, allumettes		Corbeille à pain	
Ciseaux, ouvre-boîte		Couverts, louche, couvert à salade	
Casseroles, poêles		Boîtes fraîcheur	
Dessous de plats		Rouleau de film plastique, rouleau d'aluminium, sachets de congélation	
Maniques		Sac isotherme	
Gobelet gradué		Torchons de cuisine	
Papier sulfurisé		Bac/bassine pour la vaisselle sale	
Cuillères en bois, spatules, fouets		Machine à café, filtres, chauffe-eau	
Épices		Brosse, éponge, lavettes à vaisselle	
Passoires		Torchons	
Produit vaisselle		Nettoyant	
Théière, cafetière, thermos		Ouvre-boîtes, ouvre-bouteilles, tire-bouchons	
Chauffe-biberon		Balai, pelle	
Cuit-œufs, coquetiers		Poubelle, sacs poubelle	
Grille-pain		Couvert barbecue	
Chiffon, seau		Écuelle pour le chien	

Tab. 35 Check-liste Équipement cuisine

23.5 Check-liste Salle de bains et cabinet de toilettes

Équipement	✓	Équipement	✓
Trousse de toilette		Paire de lunettes, lingettes pour lunettes	
Brosse à dents, dentifrice, verre		Lentilles de contact, désinfectant, eau claire	
Rasoir, lames de rasoir, blaireau, mousse à raser		Lotion, crème pour le visage, crème pour les mains	
Savon		Brosse WC	
Gel douche, shampooing		Lingettes	
Gants de toilette		Couches, matelas à langer	
Serviettes, draps de bain, draps de douche		Tampons, serviettes hygiéniques	
Papier hygiénique (qui se dissout rapidement)		Contraceptifs	
Peigne, brosse, bandeaux, barrettes		Poudre à lessiver, corde à linge, pinces à linge	
Sèche-cheveux, fer à friser/lisser		Mouchoirs en papier	
Mousse fixante, laque		Désinfectant	
Déodorant, parfum		Produit solaire, lait après-solaire	
Produits cosmétiques, tube de soin pour lèvres		Crème anti-moustiques, répulsifs insectes	
Cotons-tiges, disques à démaquiller		Pharmacie de voyage avec notices explicatives	
Ciseaux à ongles, limes à ongles		Sacs linge sale	
Brucelles		Bouchons pour les oreilles	

Tab. 36 Check-liste Salle de bains et bloc sanitaire



23.6 Check-liste personnelle

A copier et à remplir.

Itinéraire :	Date :
--------------	--------

Check-liste personnelle	✓

Tab. 37 Check-liste personnelle



Répertoire des mots-clés

A

Accessoires d'urgence	7
Alde Compact	86
Alde smart control	90
Échangeur thermique	90
Mise en service	87
Unité de commande - Aperçu des menus	89
Unité de commande - Aperçu des symboles	87
Alde smart control	90
Alimentation électrique	56
12 V	58
230 V	56
Bloc électrique (bloc-secteur 230 V/12 V)	58
Fusibles	62
Générateur externe	58
Protection par fusibles du circuit 230 V sur le véhicule	57
Alimentation électrique 12 V	58
Batterie cellule	60
Batterie de démarreur	60
Panneau de contrôle et de commande	61
Alimentation électrique 230 V	56
Établissement de la connexion électrique entre le véhicule et le point de prélèvement de courant	56
Protection par fusibles dans le véhicule	57
Alimentation en eau	73
Réservoir d'eau	74
Alimentation en gaz	64
Coffre à gaz	65
Consommation de gaz, valeurs indicatives	66
Maniement des bouteilles à gaz	67
Remarques générales	64
Sortes de gaz	65
Soupapes à fermeture instantanée	71

Aménagement intérieur	
Description	13
Avant de prendre la route	16
Charger le véhicule	16
Clé de rechange	18
Contrôle général avant de prendre la route	18
Éclairage électrique	21
Avant le voyage	2

B

Batterie	
Batterie cellule	60
Batterie de démarreur	60
Batterie cellule	60
Batterie de démarreur	60
Bloc électrique	59
bloc-secteur 230 V/12 V	58
Butane	66

C

Cabinet de toilettes	52
Description	13
Camping en hiver	
Check-liste	112
Mode Hiver	110
Voyager en hiver	109
Canapés	43
Caractéristiques techniques	145
Charge utile/Poids	146
Pneus/pression des pneus	145
Poids de l'équipement additionnel et des accessoires	148
Poids de l'équipement personnel et des accessoires	150
Cassette WC Dometic CT 4110	105
Cassette WC Thetford C-22x	107
Cellule	
Description	13
Changement de roue	127
Changer la roue	130
Cric	128
Roue de secours	128
Sécuriser le véhicule	127



Serrer à fond les écrous de fixation des roues	131	Consignes de sécurité relatives à l'installation gaz	7
Véhicules avec kit de gonflage	127	Appareils à gaz (généralités)	9
Véhicules avec roue de secours	128	Coffre à gaz	8
Charge utile/Poids	146	Réchaud à gaz	8
Charge utile - Généralités	147	Consignes de sécurité relatives au toit	11
Déterminer la charge utile	146	Consignes de sécurité relatives aux systèmes de supports arrière	11
Équipement additionnel et accessoires	148	Consignes relatives à la protection de l'environnement	12
Équipement personnel et accessoires	150	Consommables	
Chauffage au gaz	80	Chauffage à l'eau chaude Alde	126
Alde Compact	86	contrôler et refaire l'appoint	123
Truma Combi et Truma Combi E	80	Consommation de gaz, valeurs indicatives	66
Chauffage & eau chaude	79, 83	Contrôle général avant de prendre la route	18
Alde Compact	86	Contrôles techniques officiels	6
Chauffage au gaz Truma Combi et Truma Combi E	80	Inspections principales	6
Chauffer correctement	83	Cuisine	
Couper le chauffage	83	Description	13
Truma CP plus	81	Cuisiner	95
Chauffage par le sol	93	Réchaud à gaz	95
Chauffage par le sol à l'eau chaude	94	D	
Chauffage par le sol électrique	93	Dépannage	127
Check-liste		Alimentation électrique	139
Cellule et couchage	155	Alimentation en eau	142, 144
Chauffeur et passagers	154	Changement de roue	127
Cuisine	156	Chauffage Alde	143
Généralités	151	Chauffage Truma Combi et Truma Combi E	138
Personnel	158	Frigo/compartiment congélateur	137
Salle de bains et bloc sanitaire	157	Installation gaz	136
Clé de rechange	18	Panneau de contrôle et de commande	141
Cloisons de douche	52	Réchaud à gaz	135
Coffre à gaz	65	Remplacer les ampoules	131
Description	13	Toilettes	142
Compartiment congélateur	103	Description & équipement	13
Consignes de sécurité		Aménagement intérieur	13
Explication des symboles	4	À propos de cette notice d'utilisation	13
Groupe électrogène de secours	10	Cabinet de toilettes	13
Consignes de sécurité générales	5	Chauffage	13
Consignes de sécurité relatives à la participation à la circulation routière	5	Coffre à gaz	13
Consignes de sécurité relatives à l'installation électrique	10		



Cuisine	13	Série RML 9XXX Dometic	99
Eau fraîche et eaux usées	14	Stockage des aliments	103
Structure	13	Thetford série N 3000	99
E		FrostControl	84
Eau fraîche et eaux usées	73	Fusibles	62
Alimentation en eau	73	G	
Description	14	Garantie, entretien et réparations	3
vidanger	78	Gaz liquéfié	66
Eaux usées	73, 76	I	
Chauffage électrique du réservoir		Informations relatives à cette	
des eaux usées	77	notice d'utilisation	2
Réservoir des eaux usées	76	Inspection	123
EBL 208 S	59	Cellule	125
Éclairage électrique	21	Châssis	124
Éléments de commande du frigo		Consommables	123
Thetford série N 3000	99	Freins 123	
Élimination/Mise à la ferraille	12	Inspection de l'installation gaz	6
En route	22	Introduction	2
Entretien	123	Avant le voyage	2
Cellule	125	Garantie, entretien et réparations	3
Châssis	124	Informations relatives à cette notice	
Consommables	123	d'utilisation	2
Freins 123		L	
Réservoir d'eau	126	Lieu d'entreposage de la roue	
Équipement TV	50	de secours	129
Établissement de la connexion		LT 50	39
électrique entre le véhicule et		M	
le point de prélèvement de courant	56	Maniement des bouteilles à gaz	67
F		Marche	24
Fermetures des meubles	47	Marche d'entrée électrique	41
Bouton-poussoir	47	mettre en place	24
Étrier avec bouton-poussoir ..	48, 49, 52	Marche	24
Fonction d'arrêt de la porte		Mise en service	
coulissante (équipement spécial)	26	Immatriculation du véhicule	15
Frigo & comp. congélateur	98	Première mise en service	15
Compartiment congélateur	103	Mise en service du frigo	101
Mise en service	101	Mode 12 V	101
Mise hors service	103	Mode 230 V	101
Mode 12 V	101	Mode gaz	102
Mode 230 V	101	Mode Hiver	102
Mode gaz	102		
Mode Hiver	102		



Répertoire des mots-clés



Mise hors service		
Mise en service après une		
mise hors service	116	
Mise hors service temporaire	113	
Pendant l'hiver	115	
Mise hors service du frigo	103	
N		
Nettoyage de la cuisine	121	
Four	121	
Frigo	121	
Réchaud à gaz	121	
Nettoyage et entretien		
Baies en acrylique	118	
Bloc sanitaire	122	
Cuisine	121	
Éléments en plastique à l'extérieur	119	
Éléments en plastique à l'intérieur	119	
Extérieur	117	
Frigo	121	
Intérieur	119	
Réservoir d'eau, réservoir des		
eaux usées et réservoir WC	122	
Revêtement de sol en PVC		
et moquette	120	
Selleries, rideaux et stores	120	
O		
Ouvertures de toit/lanterneau		
avec commande à manivelle	37	
avec étrier	36	
Généralités	36	
Store d'occultation et moustiquaire		
se fermant et s'ouvrant en		
sens opposé	38	
P		
Panneau de contrôle et de commande	39	
LT 50	39	
Pare-vue plissé au niveau des		
vitres latérales	35	
Pare-vue plissé au niveau du pare-brise	33	
Pare-vue sur l'avant du véhicule	33	
Pneus/pression des pneus	145	
Poids		
Équipement additionnel		
et accessoires	148	
Équipement personnel		
et accessoires	150	
Poids en état de marche	146	
P.T.A.C	146	
Porte d'entrée	25	
à fermer/ouvrir depuis l'intérieur	28	
Porte moustiquaire (équipement spécial)	27	
Porte-TV	51	
Première mise en service	15	
Propane	66	
Protection contre l'incendie	10	
Comportement en cas d'incendie	11	
Protection contre		
l'incendie (généralités)	10	
Protection par fusibles		
du circuit 230 V sur le véhicule	57	
R		
Raccordement électrique	24	
Réchaud à gaz	95	
Régulateur de la pression du		
gaz MonoControl CS	68	
Mise en service	69	
Remplacer la bouteille de gaz	70	
Remplacer le flexible		
haute pression	70	
Remplacer la bouteille de gaz	70	
Remplacer les ampoules	131	
Arrière	133	
Côtés	133	
Éclairage extérieur	132	
Éclairage intérieur	134	
Face avant	132	
Repos nocturne	53	
Lits	53	
Réservoir des eaux noires	106	
pour C-22x	107	
pour CT 4110	107	
Vidanger	107	
Réservoir des eaux usées, mobile	24	



Marche	24	Fenêtre se fermant et s'ouvrant en sens opposé	32
Mise en place de la caravane	24	Lanterneau se fermant et s'ouvrant en sens opposé	38
Robinetterie	75	Store d'occultation et store moustiquaire sur les fenêtres	
Rouler en camping-car	6	se ferme et s'ouvre dans le même sens	33
S		se ferme et s'ouvre en sens opposé ..	32
Sécurité	4	Suspension pneumatique supplémentaire	20
Consignes de sécurité	4	T	
Consignes de sécurité générales	5	Table avec rallonge pivotante	47
Consignes relatives à la protection de l'environnement	12	Theftford série N 3000	99
Contrôles techniques officiels	6	Toilettes	104
Élimination/Mise à la ferraille	12	Dometic CT 4110	105
Installation électrique	10	Mise hors service	108
Installation gaz	7	Réservoir des eaux noires	106
Participation à la circulation routière ..	5	Système de toilettes	105
Protection contre l'incendie	10	Travaux d'inspection	123
Systèmes de supports arrière	11	Truma Combi et Truma Combi E	80
Toit	11	Chauffer avec préparation d'eau chaude	82
Séjourner dans le véhicule	25	Chauffer correctement	83
Cabinet de toilettes	52	Chauffer sans préparation d'eau chaude	82
Canapés	43	Dysfonctionnements	84
Équipement TV	50	Éléments de commande	81
Fermetures des meubles	47	Faire le plein du surchauffeur du chauffage	85
Panneau de contrôle et de commande	39	FrostControl	84
Porte d'entrée	25	Mise en service	80
Ventilation et aération	28	Mode Été	81
Vitre orientable	29	Mode Hiver	82
Siège du chauffeur/passager		Truma CP plus	85
Pivotant	43	Vider le surchauffeur du chauffage ..	86
Sièges pour enfants	18	Truma CP plus	81
ISOFIX	18	Panneau de commande	81
Sortes de gaz	65	V	
Butane	66	Véhicule	
Gaz liquéfié	66	avec kit de gonflage	127
Propane	66	avec roue de secours	128
Soupapes à fermeture instantanée gaz ..	71	charger	16
Chauffage, frigo, réchaud et four	71		
Stockage des aliments	103		
Compartiment congélateur	103		
Remarques générales	103		
Store d'occultation et moustiquaire			
Fenêtre se fermant et s'ouvrant dans le même sens	33		



Répertoire des mots-clés



immatriculer	15
Première mise en service	15
sécuriser	127
Ventilation et aération du véhicule	28
Vidanger le circuit hydraulique	78
Vitre orientable	
Généralités	29
ouvrir/fermer	30
Store d'occultation et moustiquaire ..	32
Ventilation permanente	31





Angelestraße 56 - 88214 Ravensburg
info@tef.de - www.tef.de